



CUSTOM EDITIONS



CATALOGUE 2023

INDEX

UNE MARQUE EMBLÉMATIQUE	1
L'UNIVERS MOLESKINE®	2
ÉDITIONS SPÉCIALES	4
PERSONNALISATION	5
TECHNIQUES DE PERSONNALISATION	6
CLASSIC NOTEBOOK POCKET	8
CLASSIC NOTEBOOK LARGE	10
CLASSIC NOTEBOOK X-LARGE	12
CLASSIC NOTEBOOK EXPANDED	14
CLASSIC NOTEBOOK MEDIUM	15
CAHIER JOURNAL	16
PASSION JOURNAL	18
GIFTBOX MOLESKINE®	19
SMART WRITING SET	20
SAC À DOS BUSINESS	21



L'UNIVERS MOLESKINE®

UN CARNET LÉGENDAIRE

Le carnet Moleskine® est l'héritier et le successeur du carnet légendaire des artistes et des intellectuels des deux siècles derniers : de Vincent Van Gogh à Pablo Picasso, d'Ernest Hemingway à Bruce Chatwin.

Aujourd'hui, il est devenu un emblème contemporain de la pop culture, un espace vierge inspirant où vos mots et vos dessins peuvent prendre forme, dans un élan de créativité en constante ébullition.



NOTRE MANIFESTE

Chez Moleskine®, nous sommes convaincus de la puissance in temporelle que revêt l'écriture manuscrite : cette forme fondamentale de l'expression humaine est un acte puissant qui libère le génie de chacun et favorise le développement de l'alphabétisation et du savoir. Dans une époque où la technologie progresse à un rythme effréné, nous sommes fiers de célébrer le talent artistique de chacun et le plaisir impérissable qu'il y a à faire glisser son stylo sur le papier pour exprimer sa voix intérieure. Raconter sa propre histoire pour fixer les souvenirs de toute une vie et laisser une trace personnelle et unique est un geste méditatif et plein de charme, qui s'accompagne d'une certaine solennité lorsque l'on prend la plume pour noircir une page blanche. L'écriture manuscrite a quelque chose d'universel et en même temps de profondément personnel. C'est une façon consciente d'exprimer sa vraie personnalité et de se relier aux autres de façon intime, mais universellement accessible. Posez votre stylo sur le papier et faites jaillir votre voix.



ÉCRIVEZ VOTRE HISTOIRE

« Chaque carnet Moleskine® est un livre qu'il reste à écrire, une histoire qui attend d'être racontée. »

Maria Sebregondi, cofondatrice de Moleskine® et présidente de la Fondation Moleskine®.



UNE HISTOIRE CRÉATIVE

Dans son livre *Le chant des pistes*, Chatwin raconte l'histoire de ce petit carnet noir : en 1986, le fabricant, une petite entreprise familiale située à Tours, met la clé sous la porte. « Le vrai moleskine n'est plus », c'est par ces mots lapidaires que le propriétaire de la papeterie de la rue de l'Ancienne-Comédie où Chatwin a l'habitude de se fournir lui annonce la fin des carnets. Chatwin se met alors à acheter tous les carnets qu'il trouve avant de partir pour l'Australie, mais il épuise vite son stock.

En 1997, une entreprise aujourd'hui connue sous le nom de Moleskine® fait renaître ce carnet légendaire.



LA COMMUNAUTÉ myMOLESKINE

C'est une communauté d'artistes qui partagent la passion du papier et l'amour de Moleskine®. myMoleskine est une bibliothèque vivante de créations inspirées par Moleskine®. Elle compte 365 000 membres et 24 000 œuvres mises en ligne.



LE MAGAZINE FOLD

Le magazine Fold est le noyau culturel de la marque : chaque numéro vous fait découvrir des idées, des personnes et des lieux à l'avant-garde de la culture contemporaine.



DES OUTILS CRÉATIFS POUR UN CHANGEMENT SOCIAL

Il s'agit d'un programme à long terme pour soutenir les organisations créatives du monde entier. Creative Tools for Social Change donne aux communautés défavorisées des moyens créatifs pour favoriser l'expression personnelle et développer la pensée créative. C'est une initiative conjointe de la Fondation Moleskine® et de l'entreprise Moleskine®.



LA FONDATION MOLESKINE®

La Fondation Moleskine® est une organisation à but non lucratif convaincue que l'accès à la créativité et à une éducation de qualité est la clé d'un profond changement social.

La Fondation utilise l'éducation non conventionnelle pour aider les jeunes marginalisés à développer leurs compétences créatives, en libérant leur potentiel et en transformant leurs communautés.





ÉDITIONS SPÉCIALES

Toutes les entreprises ont une histoire, racontons la vôtre

Dans notre monde saturé, une entreprise ne se distingue pas forcément par ses produits ou ses services, mais par son histoire. Un héritage construit de génération en génération. C'est la façon dont une entreprise innove pour relever les défis qui s'offrent à elle qui la distingue de ses concurrents.

Moleskine® aide les entreprises à raconter leur histoire.



LA VENTE PAR LE STORYTELLING

Il y a toujours une bonne occasion de créer une Édition spéciale Moleskine®, que ce soit pour revendre un objet unique personnalisé, organiser une **session de formation pour vos employés**, faire un cadeau à vos clients, partenaires ou associés, communiquer sur le **lancement d'un nouveau produit** ou chercher à **renforcer l'identité de votre marque**.

POURQUOI CHOISIR MOLESKINE® ?

Moleskine® est une **marque emblématique d'envergure mondiale**, forte d'un **héritage culturel et artistique** marqué par un **design** à la fois classique et contemporain. Les objets que nous créons, bien conçus et durables, constituent de très beaux cadeaux et reflètent nos valeurs : identité personnelle, mémoire et imagination.





PERSONNALISATION

Commencez votre projet, commencez à raconter votre histoire

Nos carnets sont des livres à écrire, nos sacs des espaces à remplir et nos instruments d'écriture des vecteurs de communication. Nous proposons des objets simples, intelligemment conçus et fonctionnels qui peuvent se transformer en outils de communication puissants pour les plus grandes marques du monde.

Commencez à raconter votre histoire.





TECHNIQUES DE PERSONNALISATION

Il y a de multiples façons d'adapter l'identité d'une marque aux objets Moleskine®, que ce soit grâce aux techniques d'impression classiques ou aux dernières avancées technologiques. Découvrez ci-dessous ces techniques en détail.

Remarque : avec le marquage, le gaufrage ou la sérigraphie, les résultats peuvent varier. Notre équipe vous guidera vers le meilleur choix technique pour transmettre votre identité.

GAUFRAGE

Comme le marquage à chaud, cette technique permet de créer une empreinte que l'on peut sentir au toucher, mais aucune couleur n'étant ajoutée, le carnet garde sa teinte d'origine, ce qui crée un effet discret mais élégant.



SÉRIGRAPHIE

La sérigraphie, l'une des méthodes d'impression les plus anciennes, toujours utilisée aujourd'hui, donne un résultat brillant et accrocheur. Comme elle permet de reproduire presque n'importe quelle couleur, nous l'utilisons toujours pour imprimer les logos ou reproduire les couleurs propres à une entreprise. Malgré quelques restrictions techniques, cette méthode fonctionne très bien avec une à quatre couleurs.

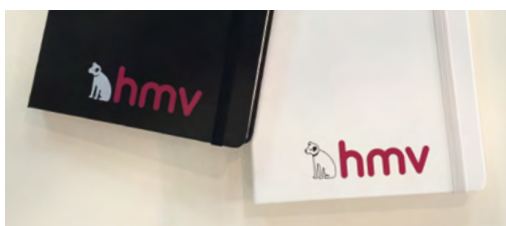

HOT STAMPING

Cette technique utilisée pour décorer des objets à la feuille d'or est la même depuis des milliers d'années. L'empreinte façonnée peut se sentir au toucher, pour un résultat accrocheur et élégant. Cette technique est disponible pour les éditions spéciales dans de nombreuses couleurs différentes, dont les couleurs métalliques.



BRITEPIX™

Cette technique bien plus récente permet de reproduire du texte et des images en couleur, couleurs métalliques exceptées, sur un grand nombre de surfaces. Malgré quelques restrictions, cette technique est idéale pour reproduire des images plus complexes.



OFFSET

De meilleure qualité, plus rapide et moins coûteuse, cette technique a Grand format remplace l'impression typographique et la lithographie. C'est une méthode d'impression sur papier utilisée par Moleskine® pour toutes les impressions annexes telles que les suppléments, les bandes de papier, les flyers et les coffrets cadeaux. Cette technique est disponible uniquement pour les impressions papier annexes et les projets ponctuels.

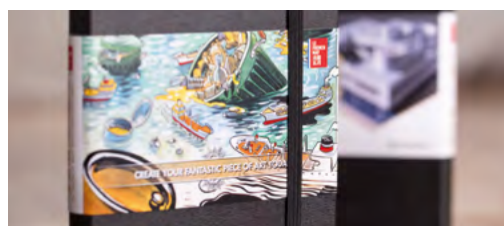



CRÉEZ VOS ÉVÉNEMENTS SUR LA ROUTE

Votre marque sera associée à :

- > L'imagination : Les carnets Moleskine® sont des plateformes ouvertes dédiées à la créativité. De grands artistes y ont noté leurs idées !
- > L'identité personnelle : Un carnet Moleskine® devient une partie intégrante de la personnalité. C'est un outil compact et intelligent qui permet d'illustrer nos personnalités, d'exprimer nos goûts et nos intérêts.
- > Une icône culturelle : Un carnet Moleskine® connecte son propriétaire à un héritage artistique, littéraire et culturel complet.
- > Une haute qualité : Les carnets Moleskine® sont fabriqués selon un processus rigoureux avec une finition de qualité.

MOLESKINE® FAITES LA DIFFÉRENCE

Vous pouvez reconnaître un vrai carnet Moleskine® aux éléments suivants :

- > Fermeture à élastique
- > Ruban marque-page
- > Pochette intérieure en carton et tissu
- > Angles arrondis
- > "In case of Loss" imprimé sur la page de garde
- > Papier ivoire, certifié FSC

POUR CHAQUE OCCASION !

- > Activités d'identité de marque
- > Relations presse
- > Conférences et congrès
- > Formations
- > Communication interne
- > Cadeaux d'affaires
- > Programmes de récompense



CLASSIC NOTEBOOK POCKET 9 X 14 CM

COUVERTURE RIGIDE - 15054

COUVERTURE SOUPLE - 15096

*Classique et
élégant*



BLACK



BLACK



*Un carnet de
poche, un format idéal
à emporter partout !*

COUVERTURE RIGIDE - 15054

COUVERTURE RIGIDE - 15054

COUVERTURE SOUPLE - 15096



BLACK



SAPPHIRE
BLUE



SCARLET
RED*



PRUSSIAN
BLUE*



BLACK



BLACK

AUTRES OPTIONS SUR DEMANDE



WHITE



SAPPHIRE
BLUE

*Jusqu'à épuisement des stocks

Commande minimale 25 v.

Personnalisation :

- A SP:** max. 1 col.
- B DB:** Transparent
- C BP:** britePix™
- D DG:** Quadrichromie sur bande de papier extérieure
- E HS:** max. 1 col.

Pocket Couverture Rigide

15054

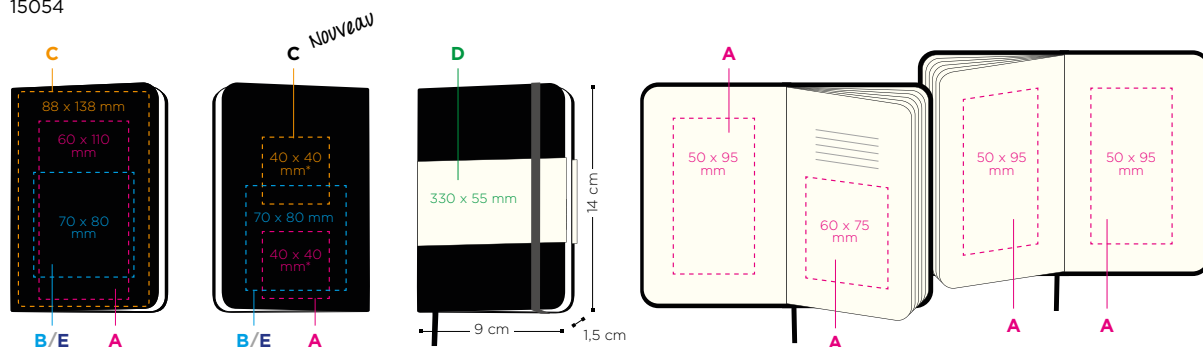

Pocket Couverture souple

15096

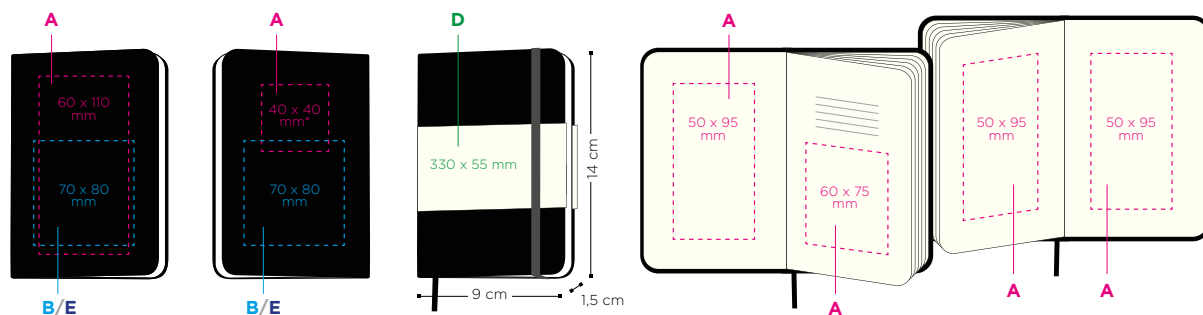

*La position ou la hauteur de la zone de marquage peut varier. Nous consulter.

Type de papier :

192 15054

192 15059

Papier couleur ivoire, 70 g/m²

Techniques d'impression :



(SP) SÉRIGRAPHIE



(DB) GAUFRAGE



(DG) QUADRICHROMIE



(BP) britePix™



(HS) HOT STAMPING

- NOIR
- OR (871 C)
- ARGENT (877 C)
- BLANC
- TRANSPARENT





CLASSIC NOTEBOOK LARGE 13 X 21 CM

COUVERTURE RIGIDE - 15056

COUVERTURE SOUPLE - 15065



Pochette
intérieure

SCARLET
RED



Page de garde
avec avis

BLACK

Bandeau papier : choisissez entre
standard et personnalisé !

COUVERTURE RIGIDE - 15056



COUVERTURE RIGIDE - 15056



COUVERTURE SOUPLE - 15065



COUVERTURE
SOUPLE - 15065



AUTRES OPTIONS SUR DEMANDE



*Jusqu'à épuisement des stocks

Commande minimale 25 v.

Personnalisation :

- A SP:** max. 1 col.
- B DB:** Transparent
- C BP:** britePix™
- D DG:** Quadrichromie sur bande de papier extérieure
- E HS:** max. 1 col.

Large Couverture Rigide
15056

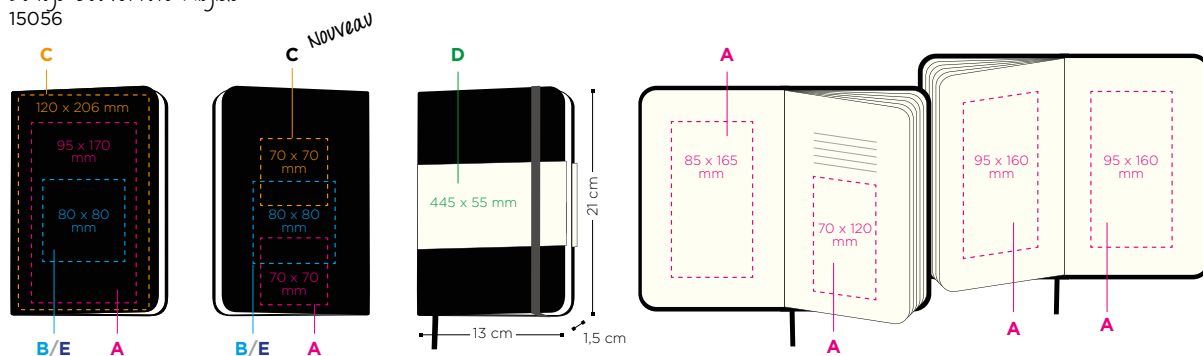

Large Couverture Souple
15065

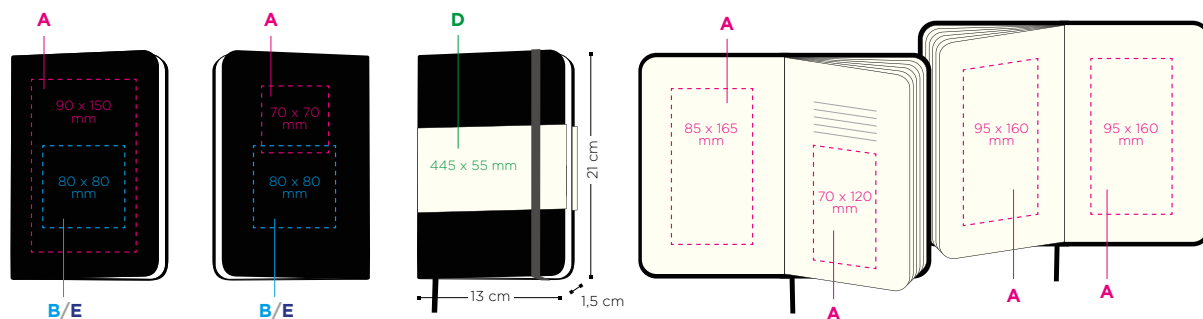

Type de papier :

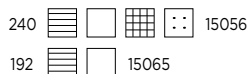

Papier couleur ivoire, 70 g/m²

Techniques d'impression :



(SP)
SÉRIGRAPHIE



(DB)
GAUFRAGE



(DG)
QUADRICHROMIE



(BP) britePix™



(HS) HOT
STAMPING

- NOIR
- OR (871 C)
- ARGENT (877 C)
- BLANC
- TRANSPARENT







CLASSIC NOTEBOOK

X-LARGE 19 X 25 CM

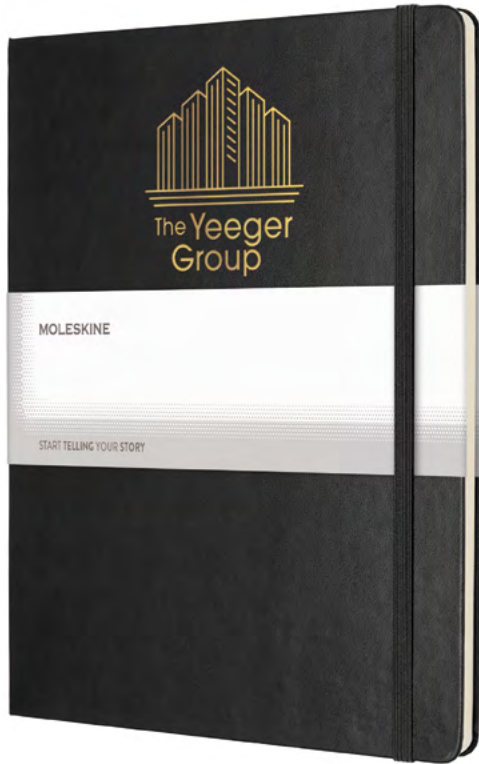
COUVERTURE RIGIDE - 15097 



BLACK

COUVERTURE SOUPLE - 15094 



BLACK

Format X-Large pour
vos plus grandes idées !

COUVERTURE RIGIDE - 15097 



BLACK SAPHIRE BLUE PRUSSIAN BLUE* WHITE*

AUTRES OPTIONS SUR DEMANDE



SCARLET RED PLAIN PAPER DOTTED PAPER

COUVERTURE SOUPLE - 15094 



BLACK SAPHIRE BLUE



REEF BLUE SCARLET RED DOTTED PAPER SQUARED PAPER

*Jusqu'à épuisement des stocks

Commande minimale 25 v.

Personnalisation :

- A SP:** max. 1 col.
- B DB:** Transparent
- C DG:** Quadrichromie sur bande de papier extérieure
- D HS:** max. 1 col.

X-Large Couverture Rigide
15097

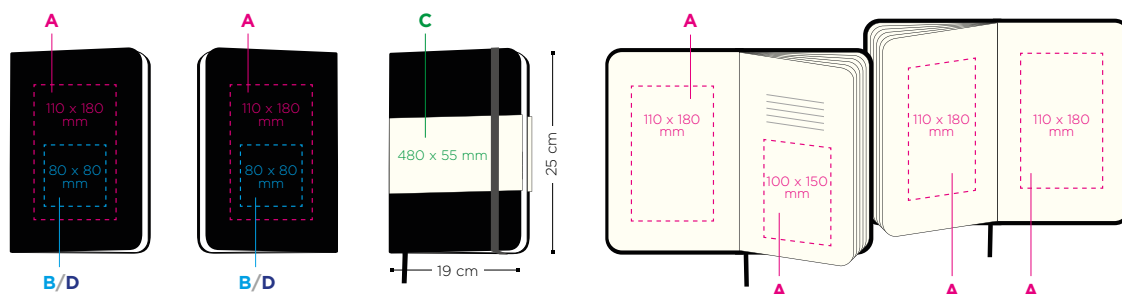

X-Large Couverture Souple
15094

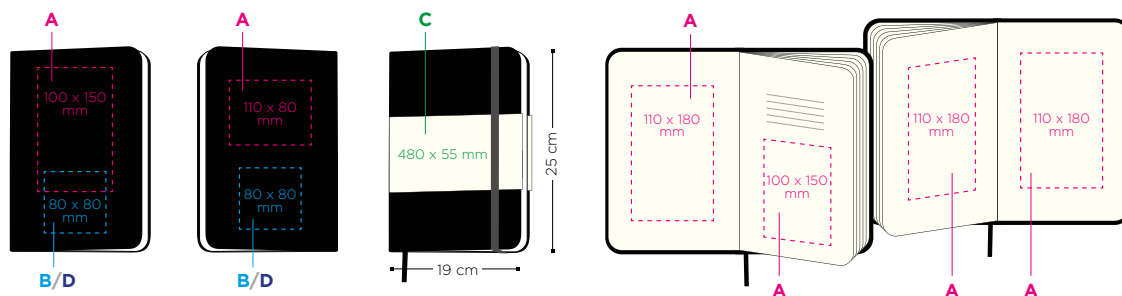

Type de papier :

- 96 15097
- 96 15094

Papier couleur ivoire, 70 g/m²

Techniques d'impression :

- SP

(SP)
SÉRIGRAPHIE
 - DB

(DB)
GAUFRAGE
 - DG

(DG)
QUADRICHROMIE
 - HS

(HS) HOT
STAMPING
- NOIR
 - OR (871 C)
 - ARGENT (877 C)
 - BLANC
 - TRANSPARENT





CLASSIC NOTEBOOK EXPANDED 13 X 21 CM

15105

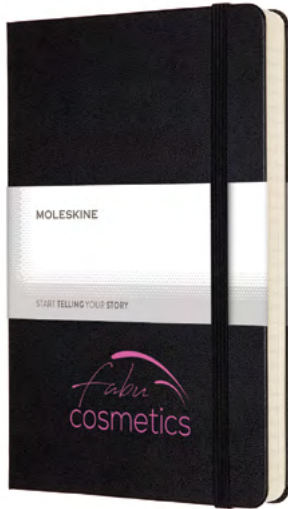

Plus de pages
pour plus de contenu.
400 pages. 2 signets.



BLACK*

Aussi disponible en
couverture rigide



Commande minimale 25 v.

Personnalisation :

- A SP:** max. 1 col.
- B DB:** Transparent
- C DG:** Quadrichromie sur bande de papier extérieure
- D HS:** max. 1 col.

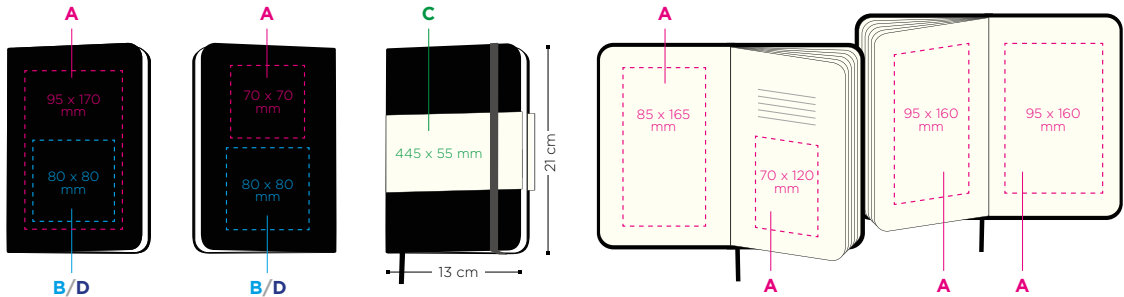

Type de papier :

400

Papier couleur ivoire, 70 g/m²

*Jusqu'à épaisseur des stocks

Techniques d'impression :

(SP) SÉRIGRAPHIE	(DB) GAUFRAGE	(DG) QUADRICHROMIE	(HS) HOT STAMPING	<ul style="list-style-type: none"> NOIR OR (871 C) ARGENT (877 C) BLANC TRANSPARENT





CLASSIC NOTEBOOK MEDIUM 11.5 X 18 CM

15107

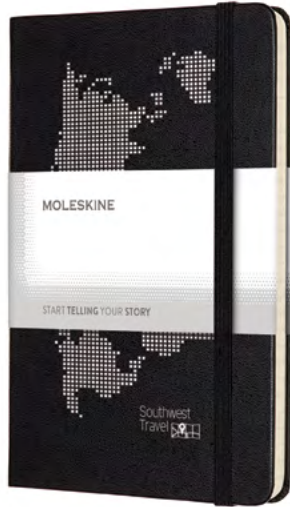

XL NOTEBOOK
19 X 25 CM

LARGE NOTEBOOK
13 X 21 CM

POCKET NOTEBOOK
9 X 14 CM



MEDIUM NOTEBOOK <
11.5 X 18 CM



BLACK *

Commande minimale 25 v.

Personnalisation :

- A SP:** max. 1 col.
- B DB:** Transparent
- C DG:** Quadrichromie sur bande de papier extérieure
- D HS:** max. 1 col.

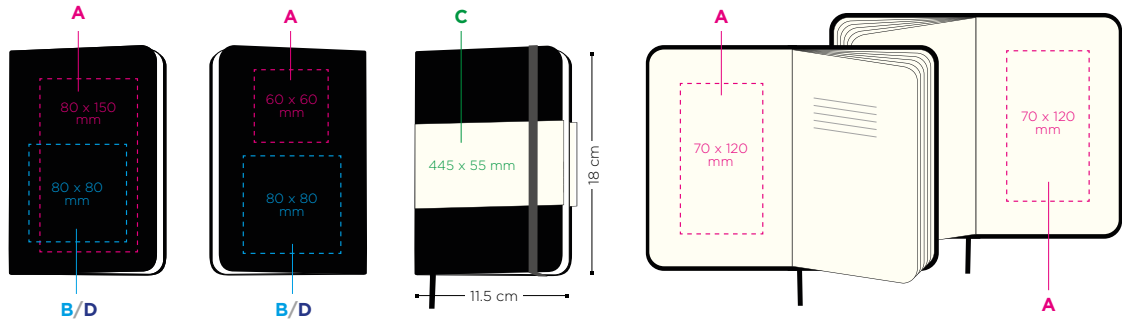

Type de papier :

208

Papier couleur ivoire, 70 g/m²

*Jusqu'à épaisseur des stocks

Techniques d'impression :

(SP) SÉRIGRAPHIE	(DB) GAUFRAGE	(DG) QUADRICHROMIE	(HS) HOT STAMPING	





CAHIERS JOURNALS

15076

POCKET 9 X 14 CM



Couverture en carton!

16 dernières feuilles détachables

15067

LARGE 13 X 21 CM

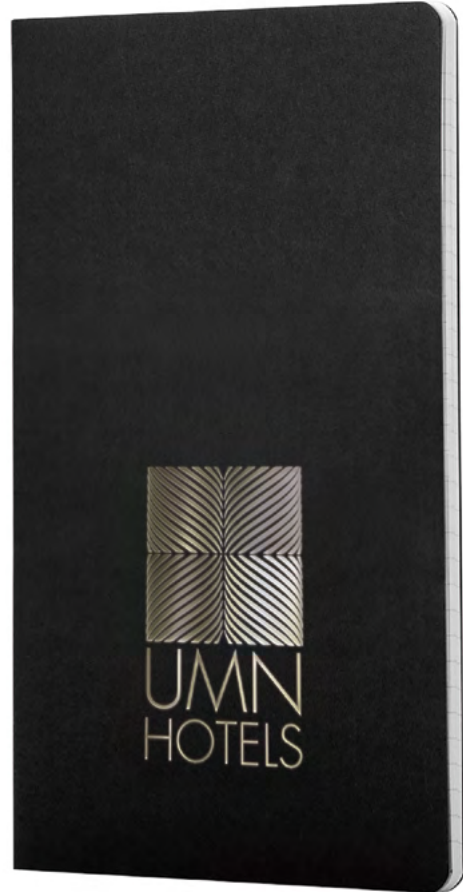

POCKET - 15076



AUTRES OPTIONS SUR DEMANDE



LARGE - 15067

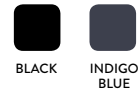

LARGE - 15067

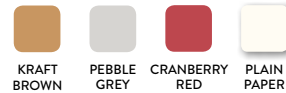

*Jusqu'à épuisement des stocks

Commande minimale 100 v.

Personnalisation :

- A SP:** max. 1 col.
- B HS:** max. 1 col.
- C DB:** Transparent

Pocket
15076

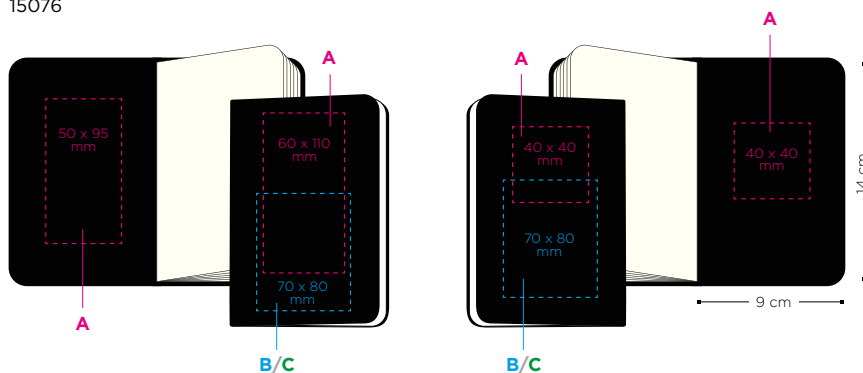

Large
15067

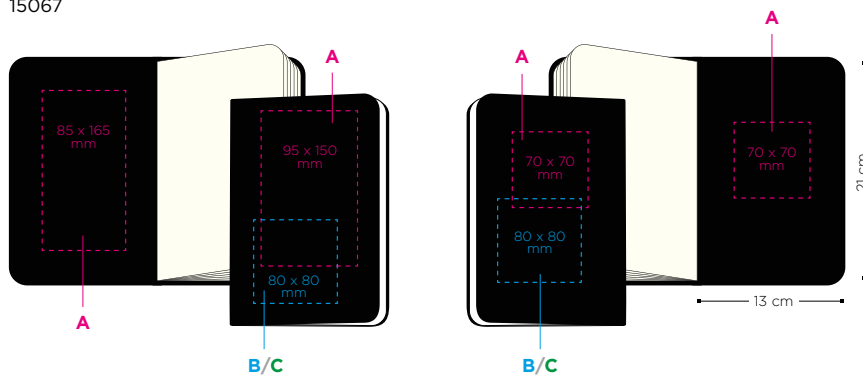

Type de papier :

- 64  15076
- 80   15067

Papier couleur ivoire, 70 g/m²

Techniques d'impression :







(SP) SÉRIGRAPHIE



(DB) GAUFRAGE



(HS) HOT STAMPING

-  NOIR
-  OR (871 C)
-  ARGENT (877 C)
-  BLANC
-  TRANSPARENT





PASSION JOURNAL

Un cadeau unique pour retranscrire vos expériences et les moments clés

15109

LARGE 13 X 21 CM



VIN

Écrivez votre propre guide des vins

CARNET VINS *



15113

LARGE 13 X 21 CM

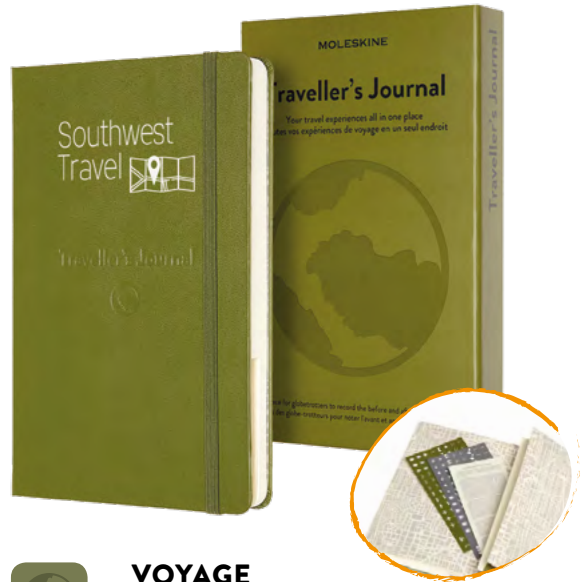

VOYAGE

Toutes vos expériences de voyage en un seul endroit

CARNET VOYAGES *



Commande minimale 16 v.

Personnalisation :

- A SP:** max. 1 col.
- B HS:** max. 1 col.
- C DB:** Transparent

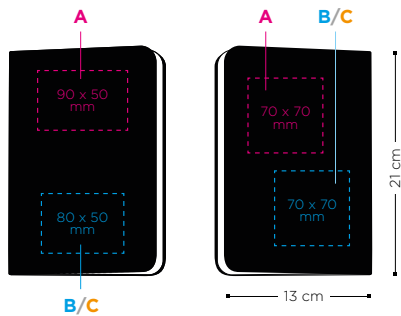

Type de papier :

400 Papier 70 g/m²

Autres options sur demande:



CARNET RECETTES



CARNET BIEN-ÊTRE

Consulter MOQ et prix

*Jusqu'à épuisement des stocks

Techniques d'impression :



(SP) SÉRIGRAPHIE



(DB) GAUFRAGE



(HS) HOT STAMPING

- NOIR
- OR (871 C)
- ARGENT (877 C)
- BLANC
- TRANSPARENT



GIFTBOX MOLESKINE

Complétez le cadeau avec une élégante boîte

12016  COFFRET CARNET
COUVERTURE SOUPLE



12017  COFFRET CARNET
COUVERTURE RIGIDE



BLACK*

*Coffret carnet
& stylo*

1. Choisissez et personnalisez un Grand Carnet Classique
2. Combinez-le avec un stylo Moleskine
3. Personnalisez la Giftbox

Commande minimale 25 v.

Personnalisation :

A SP: max. 1 col.

B HS: max. 1 col.

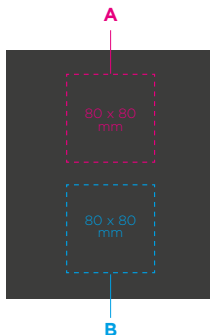





Techniques d'impression :



(SP)
SÉRIGRAPHIE



(HS) HOT
STAMPING

-  NOIR
-  OR (871 C)
-  ARGENT (877 C)
-  BLANC
-  TRANSPARENT

*Jusqu'à épuisement des stocks



SMART WRITING SET

Numérisez vos idées en temps réel

15104



Nouveau Smart Pen 3 :
d'une forme élégante,
conçu pour une prise
en main confortable.
Chargeur exclusif
réservé au stylo.

APP NOTES 2.0
Inédite et améliorée !



Commande minimale 1 v.

Personnalisation :

- A DB: Transparent
- B HS: max. 1 col.
- C BP: britePix™

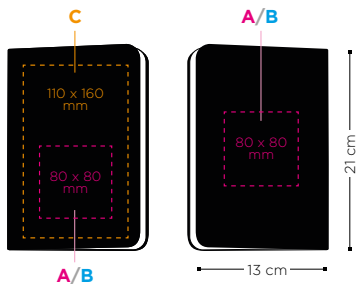

Votre Smart Writing Set inclut toujours ces éléments :

- Smart Notebook avec papier Ncoded conçu pour être utilisé avec le Smart Pen
- Smart Pen
- 1 recharge d'encre
- 1 chargeur magnétique

Techniques d'impression :

DB	BP	HS	<input checked="" type="checkbox"/> NOIR
(DB) GAUFRAGE	(BP) britePix™	(HS) HOT STAMPING	<input type="checkbox"/> OR (871 C)
			<input type="checkbox"/> ARGENT (877 C)
			<input type="checkbox"/> BLANC
			<input type="checkbox"/> TRANSPARENT



Type de papier :

176 15104 Papier 100 g/m²



SAC À DOS BUSINESS

Votre espace de travail mobile

15108



Étiquette
d'identification
à l'intérieur

Sangle trolley avec fermeture
éclair sécurisée invisible



Poches d'accès facile
pour petits objets



Votre espace de travail mobile.

Augmentez la productivité en déplacement.

Pensé pour ceux qui se déplacent beaucoup, ce sac à dos réservé aux travailleurs actifs est équipé de poches et de compartiments très pratiques pour ranger et protéger vos documents, appareils (jusqu'à 15 pouces), carnets, et toutes sortes d'accessoires.

Commande minimale 8 u.

Personnalisation :

SP: max. 1 col.

Technique d'impression :



(SP)
SÉRIGRAPHIE



*Jusqu'à épuisement des stocks



Les images sont non contractuelles.

Moleskine se réserve le droit de modifier la conception de ses produits à tout moment.