

Your Brand
Ambassador



Think BIC

2023

Pensez à un « *stylo* », ou à un « *briquet* ».
Pensez à un service efficace et fiable.
Pensez à la durabilité et aux initiatives sociales.
Pensez à une collaboration axée sur la recherche des meilleures solutions.

Et maintenant, pensez à toutes les choses que nous pouvons faire pour une marque, pour votre marque.

Pensez en grand.

Think BIC

Index

BIC GRAPHIC

8

Iconicité	8	Durabilité	18
Créativité	10	Innovation	24
Chronologie BIC®	12	Techniques d'impression	26
Fiabilité	14	Gamme britePix™ digital toute en couleur	28
Responsabilité sociale	16	Gamme durable Ecolutions®	30

INSTRUMENTS D'ÉCRITURE BIC®

36

STYLOS

BIC® Style	38	BIC® 4 Couleurs® Shine	126
BIC® Round Stic®	42	BIC® 4 Couleurs® Glacé	128
BIC® Round Stic® BGuard™ antibactérien	48	BIC® 4 Couleurs® Fine	130
BIC® M10® Clic	50	BIC® 4 Couleurs® Fluo	131
BIC® Media Clic	52	BIC® 4 Couleurs® 3+1 ^{HB}	132
BIC® Media Clic Grip	58	STYLOS EN MÉTAL	
BIC® Media Clic BGuard™ antibactérien	63	BIC® Metal Pro	134
BIC® Media Clic BGuard™ antimicrobial Ecolutions®	66	BIC® Cristal® Re'New™	138
BIC® Media Clic Bio-Based Ecolutions®	68	ROLLERS ET GELS	
BIC® Media Clic Bio-Based Bguard™ antibactérien	71	BIC® Grip Roller	142
BIC® Media Clic Shine	73	BIC® XS Finestyle	146
BIC® Media Clic Glacé	74	BIC® Intensity® Gel Clic	148
BIC® Clic Stic	76	SURLIGNEURS ET MARQUEURS	
BIC® Clic Stic BGuard™ antibactérien	84	BIC® Brite Liner® Grip	152
BIC® Clic Stic Stylus BGuard™ antibactérien	86	BIC® Velleda® White Board Marker Fine	154
BIC® Super Clip	88	BIC® Velleda® White Board Marker Grip	155
BIC® Super Clip BGuard™ antibactérien	94	BIC® Mark-It Permanent Marker	156
BIC® Super Clip Advance	96	BIC® Permanent Marker Ecolutions®	157
BIC® Super Clip Glacé	100	PORTE-MINES	
BIC® Super Clip Glacé Advance	100	BIC® Matic®	160
BIC® Super Clip Soft	102	BIC® Media Clic Porte-mines	52
BIC® Super Clip Soft Advance	102	BIC® Media Clic Grip Porte-mines	58
BIC® Super Clip Origin	104	CRAYONS	
BIC® Wide Body™	106	BIC® Evolution® Ecolutions®	164
BIC® Wide Body™ BGuard™ antibactérien	112	Sprout™ Crayon Graphite	168
BIC® 4 Couleurs®	114		
BIC® 4 Couleurs® Soft	118		
BIC® 4 Couleurs® Wood Style	120		
BIC® 4 Couleurs® Sun	122		
BIC® 4 Couleurs® Fashion	124		

AUTRES INSTRUMENTS D'ÉCRITURE 170

STYLOS EN PLASTIQUE

Basic Pen	172
Click Pen	174
Striped Grip Pen	176

STYLOS AVEC STYLET

Sleek Stylus Pen	178
------------------	-----

CARNETS 180

ROCKETBOOK®

Rocketbook® Core Executive A5	184
Rocketbook® Fusion Executive A5	186
Rocketbook® Core Mini A6	188

BRIQUETS ET ÉTUIS BIC® 190

BRIQUETS

BIC® J25 Briquet	196
BIC® J23 Briquet	200
BIC® J26 Briquet	204
BIC® J38 Briquet	208

ÉTUIS

BIC® Styl'it Luxury Étui	212
BIC® Aluminium Flat Étui	214
BIC® Clip Étui	215
BIC® 3D Étui	216

AUTRES PRODUITS

BIC® Cendrier de poche	218
------------------------	-----

EMBALLAGES BIC® 220

BIC® Emballages Ecolutions®	222
BIC® Emballage	224

INFORMATION GÉNÉRALE 228

Commandez en toute simplicité !	230	Informations générales	234
Service d'impression en 48 heures	231	Index des produits	235
Symboles et abréviations	232	Nuancier de Couleurs	236

**Une fois
de plus,
bonjour !**

Normalement, il y a d'abord les présentations, puis on fait ensuite connaissance. Mais il y a toujours des exceptions, et c'est le cas ici, puisque même si vous ne vous en êtes pas rendu compte, vous nous connaissez depuis longtemps.

C'est exactement ce que nous faisons : donner l'impression qu'il ne se passe rien et que tout se déroule sans accroc. En d'autres termes, proposer des produits qui sont essentiels à la vie quotidienne du consommateur.

Pour être plus précis, nous pouvons dire que nous créons des produits de haute qualité, au juste prix et fiables. Et peut être avez-vous en main, en ce moment même, l'un de nos stylos, ou l'un de nos briquets dans votre poche.

Mais ce n'est pas tout. Le stylo que vous avez en main est un stylo personnalisé. Il porte un logo, une phrase ou un dessin. Et vous l'aimez, il vous touche.

Eh bien oui, c'est exactement ce que nous faisons chez BIC Graphic : nous offrons un service rapide, personnalisé et une large gamme de produits et de techniques d'impression pour donner de la valeur à votre marque, et pour qu'elle-même communique ses avantages. Pour que vous puissiez tirer le meilleur parti d'un outil de communication puissant. Pour vous connecter.

Et la connexion, c'est ce que vous faites mais aussi comment vous le faites. En ce qui nous concerne, nous agissons avec les valeurs d'intégrité, de responsabilité, de durabilité, de simplicité, d'ingéniosité et de travail en équipe.

Nous vous saluons donc à nouveau. Vous nous connaissiez, peut-être sans le savoir. En fait, vous nous connaissiez très bien... car, ne nous voilons pas la face, nous sommes avec vous depuis longtemps, et nous sommes probablement les premières personnes auxquelles vous penseriez si vous deviez mentionner « une marque de stylos et de briquets ». Nous faisons partie de votre vie depuis longtemps, nos créations ont toujours été à vos côtés. C'est un fait.

Maintenant vous allez nous connaître un peu mieux. En tournant les pages de ce catalogue, vous allez découvrir un monde de valeurs, de personnes et de vie qui nous passionne et que nous sommes heureux de vous faire partager.

Rebonjour.

Think BIC

L'icône, parmi les icônes.

Lorsqu'une marque devient une icône, son environnement change soudainement. Le niveau d'exigence augmente. Et il arrive un moment où les mots sont superflus et où seuls les actes comptent. L'objectif est de n'être soumis à aucune interprétation.

C'est cela être une icône.

Certifications



ISO CERTIFIED
ISO 9001 - ISO 14001



RECONNAISSANCE
OR



SITE WEB
NEUTRE EN CO2



AUDITÉ PAR
COCA-COLA



ÉTIQUETTE
IMPRIM'VERT



MEMBRES DE
GLOBAL COMPACT



AUDITÉS PAR WCA



MEMBRES D'AMFORI ET
AUDITÉS PAR BSCI



MEMBRES DE SEDEX ET
AUDITÉS PAR SMETA

Iconique et innovant

Notre vocation constante à l'innovation se manifeste dans la mise en œuvre de nouvelles techniques de personnalisation des produits, dans le lancement de nouveaux produits plus durables d'une qualité toujours optimisée, et dans de nouvelles finitions spéciales et tendance pour les produits les plus emblématiques. Une marque reconnaissable dans le monde entier, une icône avant-gardiste pour son esprit novateur.

Responsable

Notre marque est également une référence en termes de respect des normes de qualité et de sécurité les plus élevées, ainsi qu'en termes d'engagement social, environnemental et éthique.

Proche de vous

Notre production locale, plus proche de vous, réduit l'empreinte carbone. Plus proches, nous pouvons aussi mieux anticiper vos besoins et vous proposer le maximum de possibilités de personnalisation de produits ainsi que des outils numériques pour les configurer vous-mêmes à votre convenance.

Comment une marque devient- elle une icône ?

Dans notre cas, la réponse est très simple. C'est ce que nous appelons tout simplement la *simplicité joyeuse* : offrir des solutions simples et directes qui nous rendent la vie plus facile.

Tout commence par un petit geste : quelqu'un sort un stylo du fond de sa poche et dessine un croquis sur un morceau de papier ou griffonne quelque chose. Aussi simple qu'il soit, ce petit geste est universel. Quelque chose que nous avons tous fait à un moment ou à un autre. Et c'est ainsi que ce stylo devient plus que cela : il devient le symbole d'un moment d'inspiration. Une icône.

MoMA

2001 - LE BIC® CRISTAL® EST EXPOSÉ AU MoMA MUSEUM, À NEW YORK.

Le stylo BIC® Cristal® est considéré comme l'instrument d'écriture le mieux conçu au monde. C'est pourquoi il fait partie de la collection permanente du MoMA (Musée d'art moderne de New York) depuis 2001.



Centre Pompidou

2006 - BIC DANS LA COLLECTION DU MUSÉE NATIONAL D'ART MODERNE DE PARIS.

Le stylo BIC® Cristal®, le maxi briquet de poche BIC® et le rasoir BIC® Classic Original et Classic Sensitive ont été intégrés à la collection permanente du Musée national d'art moderne/ Centre de création industrielle - Centre Georges Pompidou Paris.



1973



1950

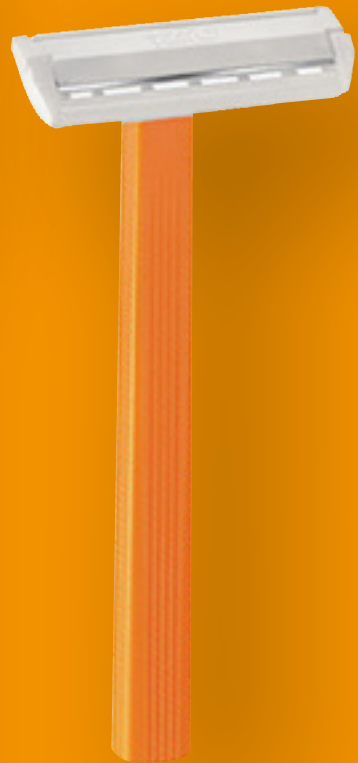

1975

Une maison, un arbre, un poème.

Pensez à tout ce qui peut être imaginé
avec un stylo dans la main.

La pointe du stylo dans votre main entre en contact avec la feuille de papier. Vous imaginez quelque chose et la main le dessine. Une panthère ? Un stade ? Une dent ? Tout ce que vous pouvez imaginer. Ce dessin illustre parfaitement la manière dont la marque est devenue une icône.

Tout comme la collection de 250 pièces créées ou inspirées par les produits BIC® et réalisées par des artistes émergents ou de renommée internationale. Les produits BIC® ont également inspiré des marques prestigieuses dans le monde entier :

Imaginez, tout simplement.

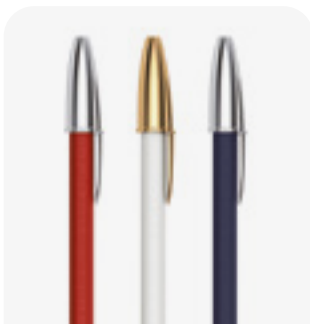

STYLOS BIC ET PINEL & PINEL

BIC® Cristal® gainé de cuir par la Maison Pinel & Pinel.



STYLO BIC & TOURNAIRE

Une série limitée (500 unités) de stylos BIC® 4 Couleurs® numérotés. Chaque stylo est fabriqué comme un bijou, à la main, par la Maison Tournaire.

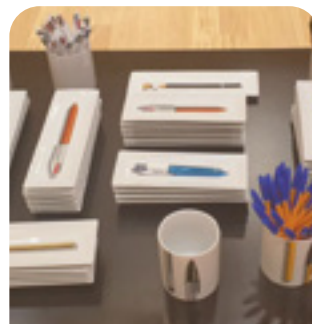

VIDE-POCHES EN CÉRAMIQUE

Depuis 2016, l'artiste française Catherine Courty-Truelle crée des vide-poches en céramique, à l'effigie d'un produit BIC®.



UNE BROCHE BRODÉE À LA MAIN PAR MACON ET LESQUOY

Les créateurs français Macon et Lesquoy ont ajouté à leur gamme deux broches brodées à la main en forme de BIC® Cristal® et de BIC® 4 Couleurs®.



01. Ubuntu - Astral Msekeli 02. CICLOTRAMA 115 - Janaina Mello Landini 03. Timmy - The Kid 04. La Collection BIC au 104 : sublimation du basique 05. THE BIC CONTEMPORARY ART COLLECTION.

Les temps changent, l'esprit demeure.

Pensez-y : le monde était très différent il y a presque un siècle. Qu'est-ce qui pourrait pousser deux jeunes à créer un projet visant à apporter des solutions simples à la vie quotidienne des gens ? Sûrement beaucoup d'idées et de rencontres, quelques décisions et des centaines de raisonnements. Mais surtout, un grand esprit d'innovation.

Beaucoup de choses se sont passées pendant cette période. Certains disent que tout a tellement changé, mais qu'une chose est restée la même.

1944

Marcel Bich et Eduard Buffard fondent PPA (Porte-plumes, Porte-mines et Accessoires) à Clichy-la-Garenne (France) et jettent ainsi les bases du Groupe BIC®.

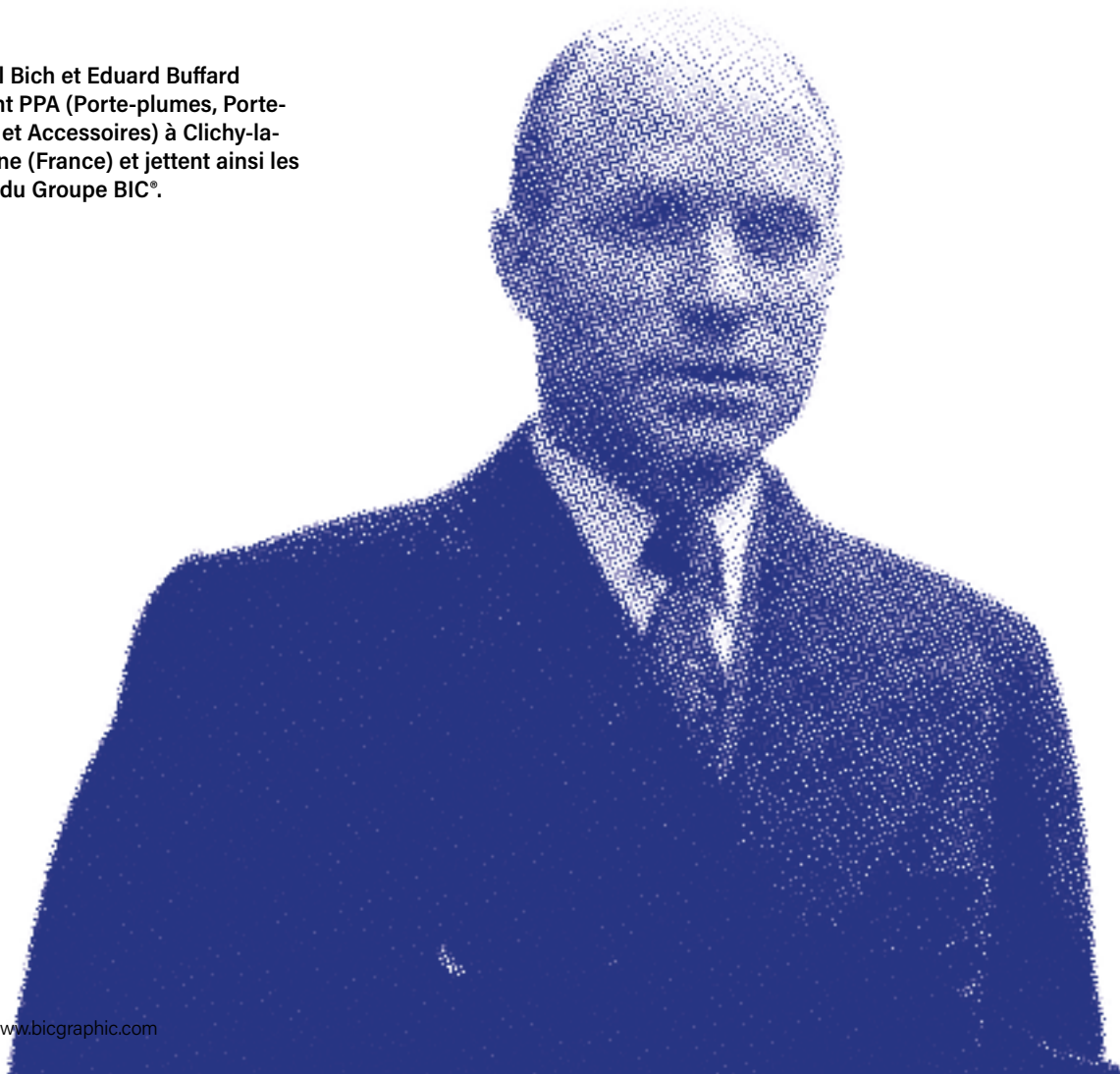

1950
La marque BIC® est née.

Lancement du BIC® Cristal® en France



1951
Première exportation (vers la Belgique).



1954
Implantation en Italie.

Ouverture d'une unité de fabrication sous licence en Espagne pour couvrir la péninsule ibérique.

1956
Implantation au Brésil.



1957
Acquisition du groupe britannique Biro Swan, qui ouvre à BIC® les marchés de la zone sterling.

1958
Implantation aux Etats-Unis et renforcement en Afrique du Nord et au Moyen-Orient.

1961
Lancement d'une nouvelle bille en carbure de tungstène.

Raymond Savignac dessine le « bonhomme BIC », qui se trouve à côté des lettres « BIC » pour former le logo de la marque.



1969
Lancement de l'activité des produits promotionnels en France et aux États-Unis.

1970
Lancement du BIC® 4 Couleurs®.



1972
Entrée de la Société BIC à la Bourse de Paris.

1973
Lancement du premier briquet BIC® Maxi.



1975
Lancement du premier rasoir BIC® monobloc à une lame.



1995
Consolidation du marché de l'Europe centrale et orientale.

Développement de l'activité d'impression publicitaire de BIC Graphic en Europe.

2001
Le stylo BIC® Cristal® est exposé au MoMA de New York.

MoMA



2003
Lancement du programme de développement durable de BIC.

2016
Création de la Fondation d'Entreprise BIC pour l'éducation.



2017
En collaboration avec Plas Eco, lancement de la gamme de meubles Ubicity™ fabriqués à partir de stylos recyclés.



2018
Exposition de la collection BIC d'art contemporain.

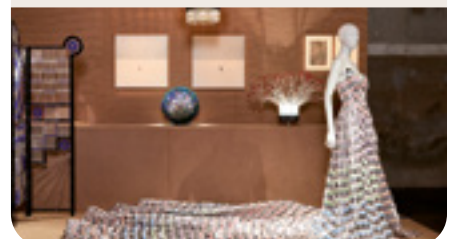

2020
Acquisition de Rocketbook, une marque de carnets intelligents réutilisables.



ROCKETBOOK

2022
Acquisition d'INKBOX, un important fabricant de tatouages semi-permanents de haute qualité, et de Tattly, un fabricant de décalcomanies de tatouages temporaires de haute qualité et au design astucieux.

TATTLY



inkbox

2022
BIC® acquiert AMI (Advanced Magnetic Interaction), une petite entreprise française spécialisée dans la technologie de l'interaction augmentée, et créatrice de la tablette numérique ISKN Repaper, qui permet aux utilisateurs de capturer des écrits et des dessins sur papier dans un format électronique.

ami

Pourquoi nous faire confiance?

Vous avez souvent de bonnes raisons de faire confiance. Il n'y a pas qu'un seul motif pour cela, il y en a plusieurs.

Certains sont tangibles et faciles à voir ; ce sont les chiffres qui montrent le leadership, qui démontrent que nous sommes la marque de choix des consommateurs depuis plus de 50 ans, qui parlent de production locale, de produits à la qualité éprouvée, ou de présence permanente, en fournissant des solutions durables et compétitives.

Mais il y a d'autres choses, et celles-ci ne sont pas tangibles mais de l'ordre de l'émotion pure.



91 %

De produits fabriqués dans les propres usines du Groupe BIC®.

24

Usines sur 4 continents.

15,898

Employés dans le monde entier.

100 %

Des instruments d'écriture imprimés chez BIC Graphic Europe.

26 M.

De produits BIC® sont choisis chaque jour dans le monde.

La RSE avant que l'on parle de RSE.

Tout d'abord, les faits.

Depuis plus de 75 ans, nous menons des actions pour soutenir l'éducation, car nous pensons qu'il s'agit d'un droit humain fondamental et essentiel. Dans ce contexte, la Fondation d'entreprise BIC a été créée en 2016 pour soutenir les initiatives éducatives dans le monde, principalement selon trois axes : l'octroi de subventions et de dons de produits, le bénévolat dans nos communautés et la formation de partenariats mondiaux.

L'une des initiatives les plus pertinentes de ces dernières années est la BIC Global Education Week, au cours de laquelle, chaque année pendant une semaine, les membres de l'équipe travaillent activement à l'amélioration des conditions d'apprentissage dans le monde par le biais d'activités bénévoles spécifiques. Les faits.

Et maintenant, les mots.

Plus précisément, trois mots qui composent le concept dont tout le monde parle, la RSE. Oui, nous pouvons le dire haut et fort : alors que tout le monde parle de RSE, nous allons dans cette direction depuis longtemps, dans le sens de la responsabilité sociale des entreprises.

Parce que les actes viennent en premier, et ensuite les mots.





Pour être vraiment durable, il faut penser au-delà de l'évidence.

C'est parti. Allons au-delà de l'évidence et commençons par quelque chose de simple : voyageons dans le temps. Plus précisément, il y a 20 ans. À l'époque, on commençait tout juste à parler de « durabilité », mais notre approche en tant que marque était déjà fondée sur le développement durable.

Ce n'était que le début. Des actions qui vont dans le sens de la promotion de l'innovation en matière de produits, comme la ligne Origin fabriquée avec des matériaux 100 % BIO-Based, de la lutte contre le changement climatique et de la préservation de l'environnement, entre autres. Et tout cela en impliquant les fournisseurs de manière proactive.

Aujourd'hui, le développement durable reste un élément fondamental de notre activité et constitue une nouvelle preuve de notre engagement à aller au-delà de l'évidence et à agir comme une entreprise responsable.



Des mots à l'action.

« Écrire l'avenir ensemble », vous pourriez penser qu'il ne s'agit que d'une belle phrase. Absolument pas : il s'agit d'un programme de développement durable ambitieux, avec des objectifs clairement mesurables pour 2025.

Examinons-les un par un :



Promouvoir
l'innovation durable
dans nos produits.



Agir sur le
changement
climatique.



S'engager pour la
sécurité au travail.



Impliquer les
fournisseurs de
manière proactive.



Travailler pour une
vie meilleure grâce à
l'éducation.

Notre engagement va au-delà
des tendances ou des contextes.
Notre engagement se traduit par des actes.



Nos plus récentes récompenses dans le secteur :



1^{er} PLACE EN
Excellence économique
Initiative sociale
Produits durables

2^e PLACE EN
Initiative sociale

3^e PLACE EN
Initiative environnementale



***Writing
the future
together***



Imaginez ce que vous pouvez faire avec une poignée de stylos usagés.

Imaginez. Imaginez davantage :
laissez libre cours à votre imagination.



Parce qu'une poignée de stylos usagés, c'est bien plus que ça. Vous avez pu le deviner, car 100% des articles d'écriture BIC® sont recyclables grâce à Ubiicity™.

Mais imaginez maintenant ce que nous pouvons faire avec tous ces matériaux recyclables. Voilà ce que nous avons fait :



- Depuis 2011, nous travaillons en Europe avec **Terracycle**®, un pionnier du recyclage du plastique, par le biais duquel nous collectons les articles d'écriture usagés.
- Les matériaux sont transformés en planches par **Govaplast**.
- Et les planches sont transformées en mobilier urbain grâce à **Plas Eco**.

Ainsi, une poignée de stylos usagés devient une table, une chaise ou un banc.

Nous ne nous contentons pas d'imaginer, mais nous agissons également comme une entreprise responsable.



Une boucle de recyclage pour les briquets



Oui, même plus longue que vous ne pouvez l'imaginer. Dans le cadre de notre vocation innovante en matière d'économie circulaire, nous avons passé plus de 7 ans à développer la technologie qui nous permet de séparer les pièces des briquets usagés, puis de les recycler. En outre, nous menons deux programmes de collecte de briquets en Espagne.

Bienvenue dans le futur.

C'est un voyage dans le temps. Vers les besoins que les consommateurs ne savent pas encore qu'ils auront. Car c'est cela l'innovation : anticiper les rêves et les désirs. Et le faire comme on dit, avec « le consommateur au centre » de notre attention c'est-à-dire en pensant à lui, ou plutôt en pensant comme lui.

Cela se traduit par le développement de technologies qui garantissent des processus de production durables et une empreinte carbone réduite ; les dernières technologies d'impression ; des solutions pour rendre les produits plus durables ou des fonctionnalités qui apportent l'excellence aux créations.

L'avenir est encore à venir. Nous nous y sommes déjà installés et il y a de la place pour vous aussi.

Bienvenue.

NOUVEAU!

THE FUTURE IS ORIGIN

S'il y a une chose que nous savons à propos de l'avenir, c'est qu'il sera plus vert ou qu'il ne le sera pas. C'est pourquoi l'éco-conception joue un rôle important en matière d'innovation, et c'est la raison pour laquelle nous travaillons dans cette direction depuis plus de 20 ans.

ORIGIN 



**Huile de ricin
d'origine biologique**



Sciure de bois
Issue de forêts
européennes gérées
durablement



Talc
Extrait en Europe



Être ou ne pas être

Dans le cadre de l'innovation des produits et de l'engagement en faveur de l'éco-conception, nous entrons dans une nouvelle phase avec les produits **Origin** fabriqués à partir de matériaux biosourcés composés de polymères naturels, à l'exclusion d'éléments provenant du pétrole et de combustibles fossiles.

Être ou ne pas être. Comme nous, qui avons été des pionniers de la durabilité bien avant que tout le monde ne parle de l'importance d'être durable. Être ou ne pas être, telle est la question ; et pour nous, c'est la question depuis très, très longtemps.

Techniques d'impression

TESTS DE CONTRÔLE DE QUALITÉ

Nos encres sont conformes aux réglementations européennes et passent 5 tests distincts :

- Test d'adhérence
- Test de résistance aux rayures (ISO12137:11)
- Test d'abrasion
- Test de résistance
- Test d'exposition à la transpiration par simulation

Chaque commande de produits imprimés passe 4 contrôles distincts :

- Contrôle de l'esthétique
- Contrôle de la couleur de l'impression
- Contrôle de l'adhérence de l'impression
- Résistance à la détérioration





La garantie de plus de 50 ans d'expérience !



Sérigraphie

Technique idéale pour créer des impressions de haute qualité, reproduisant des couleurs précises.



BritePix™ Personalisation

Personnalisation britePix™. Personnalisez chaque unité dans une seule et même commande britePix™.



BritePix™ Texture

BritePix™ Texture apporte une nouvelle touche haut de gamme au concept britePix™ - désormais, vous pouvez non seulement voir tout en couleur, mais aussi le toucher !



BritePix™

Impression en couleur avec des résultats photographiques de haute qualité, qui garantit une impression durable de votre logo.



BritePix™ Digital

La solution pour une communication toute en couleur. Maintenant sur des corps en couleur.



Puffy Glitter

Embellissez vos créations avec l'effet chatoyant des paillettes. Regardez et sentez sa texture brillante et colorée !

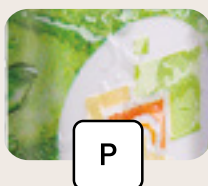

Puffy

Mettez en valeur votre marque avec notre effet « puffy », qui donne du relief à votre logo.

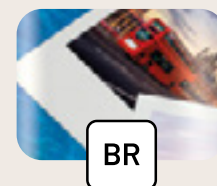

Brilliant

Choisissez la finition brillante pour un aspect final éblouissant.

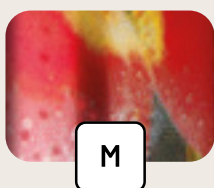

Metallic

Créez de superbes effets métalliques sur les textes, les images et les arrière-plans !

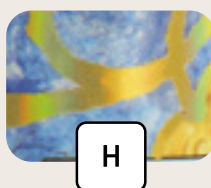

Holographic

Démarquez-vous ! Jouez avec de jolis reflets dorés ou argentés dans votre création.

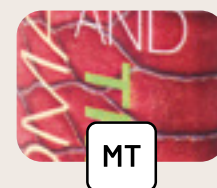

Matt

Utilisez la finition mate pour ajouter une touche d'élégance à votre création.



UV

Mettez en valeur votre marque avec une finition brillante ! Combinez le mat et le brillant pour faire ressortir les contrastes.

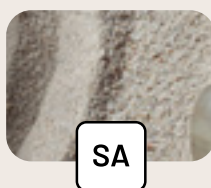

Sandy

Créez un effet papier de verre avec une texture granuleuse.



Laser

La gravure au laser vous permettra de donner un effet élégant à vos communications. Utilisez-la et obtenez une impression durable.

Technique pour une communication toute en couleur

britePix™

**BIC GRAPHIC EUROPE, LE PIONNIER
DU MARQUAGE NUMÉRIQUE**



BritePix™ Texture

BritePix™ Texture apporte une nouvelle touche haut de gamme au concept britePix™. Désormais, vous pouvez non seulement voir tout en couleur, mais aussi le toucher !



BritePix™

Votre message peut maintenant être imprimé en quadrichromie et d'une excellente qualité image afin de produire une impression durable et persistante de votre logo.



BritePix™ Digital

La solution pour une communication toute en couleur. Maintenant sur des corps en couleur.



BritePix™ Personalisation

Personnalisez chaque unité dans une seule et même commande.



BIC® Evolution® Evolutions®



BIC® Media Clic



BIC® Round Stic®



BIC® Clic Stic



BIC® Wide Body™



BIC® 4 Couleurs®



BIC® Super Clip Advance



Impression numérique à 360°



Tout en couleur



Qualité photographique



Haute définition



Couleurs illimitées et améliorées

BIC Graphic engagé pour l'environnement



Cageots de fruits et légumes

BIC® WIDE BODY™
ECOLUTIONS®

BIC® CLIC STIC
ECOLUTIONS®

BIC® ROUND STIC®
ECOLUTIONS®



Emballages pharmaceutiques

BIC® PERMANENT
MARKER
ECOLUTIONS®

BIC® MATIC®
ECOLUTIONS®



Pièces automobiles en plastique

BIC® MEDIA CLIC
GRIP ECOLUTIONS®

BIC® MEDIA CLIC
ECOLUTIONS®

BIC® SUPER CLIP
ECOLUTIONS®

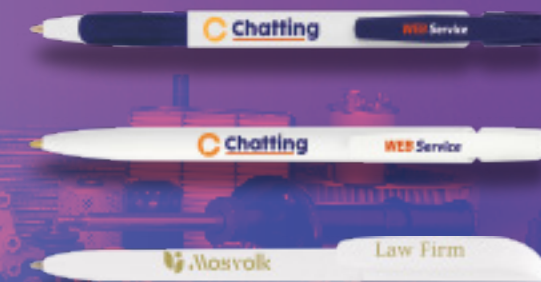

**NOTRE GAMME
ECOLUTIONS®, FABRIQUÉE
À PARTIR DE MATÉRIAUX
ÉCOLOGIQUES**

- Matières recyclées et recyclables
- Matériaux Bio-Based
- Papier à partir de forêts durables (FSC)
- Papier recyclé



**BIC® MEDIA CLIC
BIO-BASED
ECOLUTIONS®**

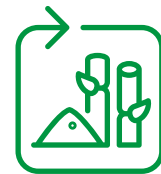

Canne
à sucre



**SPROUT™
CRAYON GRAPHITE**



FSC
FSC et
carton recyclable



**BIC® EVOLUTION®
ECOLUTIONS®**



Réfrigérateurs
et pots de yaourt

BIC® emballage Ecolutions®, emballages durables

L'ère des bonnes intentions est révolue depuis longtemps. Nous voilà maintenant dans l'ère de l'action. En 2004, BIC® a lancé le premier plan de développement durable. Celui-ci a permis de définir une série de principes qui sont aujourd'hui plus pertinents que jamais. Les conséquences ont été des faits réels. Comme les solutions les plus durables pour nos emballages, fabriqués à partir de matériaux 100 % recyclés, conçus pour être réutilisables et dans le but de réduire l'empreinte écologique.

VALEUR ÉCOLOGIQUE

- Réduit et optimise le recyclage et les matériaux recyclés.
- Réduit l'émission de carbone.
- Conçu pour avoir des usages multiples.

MATÉRIAUX CERTIFIÉS

- Carton 100% recyclé.
- Plastiques tels que PET, PP ou PS 100% recyclables.
- Matières premières provenant de forêts durables (FSC).

Pour en savoir
davantage, page 222.

VALEUR SOCIALE

- Soutien des projets agro-locaux pour les populations locales au Kenya grâce à la création d'une forêt BIC Graphic et Treadom®



L'emballage portant le logo Treadom® contribue à la création d'une forêt BIC Graphic au Kenya. Nous vous remercions de votre soutien. Grâce à cette campagne, nous améliorons l'environnement (en réduisant les émissions de carbone) et nous pouvons soutenir les projets agroforestiers qui aident au développement des écosystèmes durables.

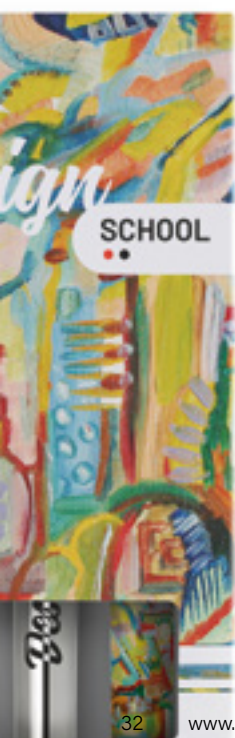

Carton recyclé/recyclable
Plastique recyclable



Matériaux respectant
l'environnement



-90,100 KG CO₂
Les arbres que nous
avons choisis de planter
absorbent de l'atmosphère
une quantité de CO₂ apte
à remplir jusqu'à 469
camions !



Fabriqué en Europe

Nouveaux emballages spéciaux pour les produits BIC[®]

Coffret en carton FSC. Personnalisable sur chaque face offrant de belles surfaces de communication. Idéal pour proposer nos produits iconiques BIC[®] à travers une collection. Plus qu'un stylo, un excellent moyen d'optimiser vos ventes.

BOÎTE BIC[®] COLLECTION

Emballage spécial pour :

- BIC[®] 4 COULEURS[®]
- BIC[®] WIDE BODY[™]
- BIC[®] SUPER CLIP
- BIC[®] BRITE LINER[®] GRIP
- BIC[®] GRIP ROLLER



BIC[®] COLLECTION
BOX 1 UNITÉ
991212

BIC[®] COLLECTION
BOX 2 UNITÉS
991213

BIC[®] COLLECTION
BOX 3 UNITÉS
991214

Nous vous présentons un nouveau service de recharge pour stylo.

Pensez à la sensation agréable de tenir en main le stylo idéal. Vous l'utilisez tellement que vous finissez par manquer d'encre. Eh bien, pensez que désormais vous pouvez prolonger la durée de vie de votre BIC® 4 Couleurs® ou peut-être de votre BIC® Super Clip® Advance, avec notre nouveau service de recharges. Si vous y réfléchissez bien, c'est une solution durable, conforme à notre façon de penser. Si vous y réfléchissez bien, cela ne devrait pas vous surprendre. Et pourtant...



BIC® SUPER CLIP ADVANCE

BIC® 4 COULEURS®

Service de recharge sur demande.
Veuillez contacter notre service clients pour ce nouveau service.

NOUVEAU!

Recyclez

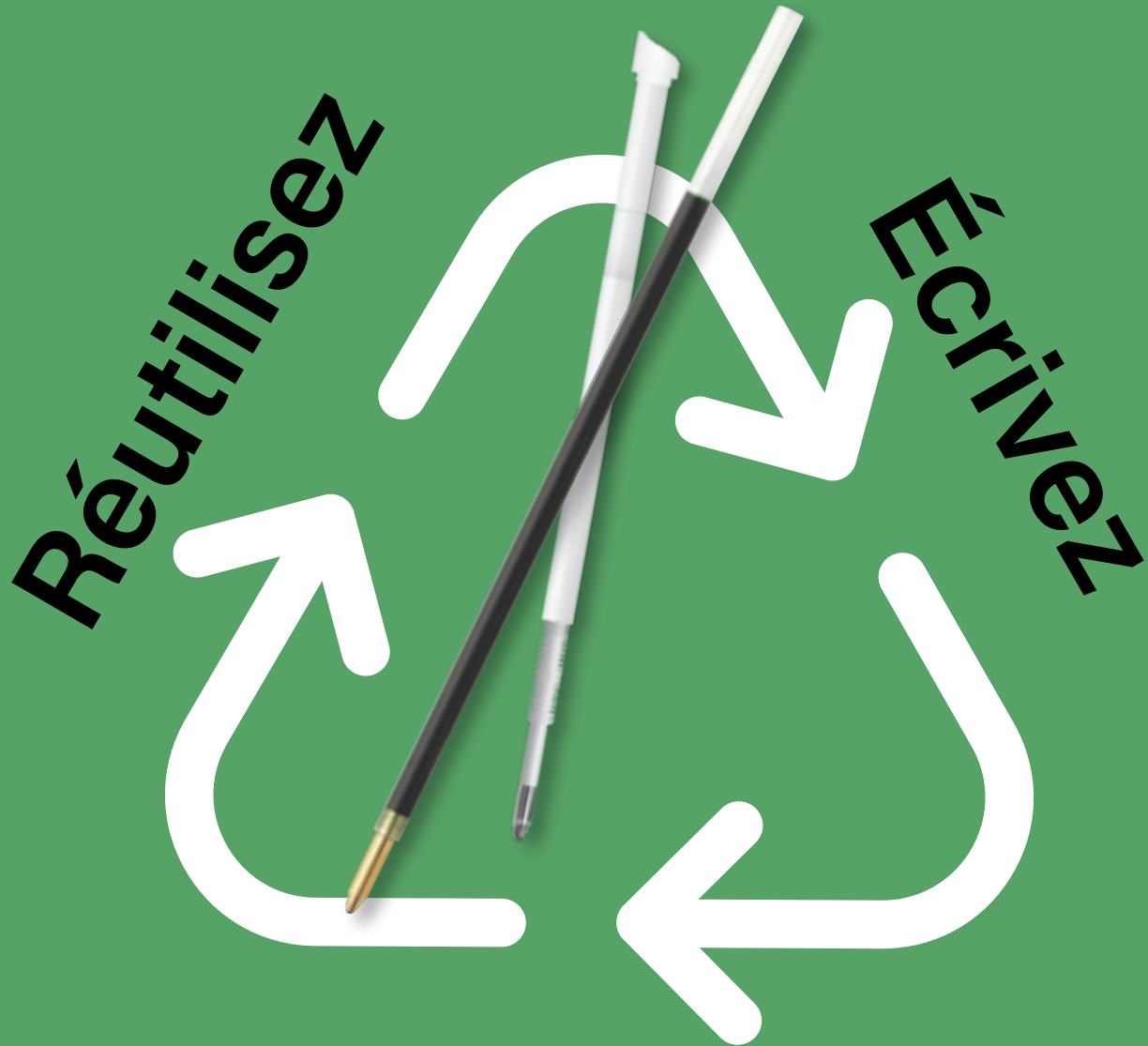

Rechargez

Index

01

INSTRUMENTS D'ÉCRITURE BIC®

STYLOS

BIC® Style	38
BIC® Round Stic®	42
BIC® Round Stic® BGuard™ antibactérien	48
BIC® M10® Clic	50
BIC® Media Clic	52
BIC® Media Clic Grip	58
BIC® Media Clic BGuard™ antibactérien	63
BIC® Media Clic BGuard™ antimicrobial Ecolutions®	66
BIC® Media Clic Bio-Based Ecolutions®	68
BIC® Media Clic Bio-Based Bguard™ antibactérien	71
BIC® Media Clic Shine	73
BIC® Media Clic Glacé	74
BIC® Clic Stic	76
BIC® Clic Stic BGuard™ antibactérien	84
BIC® Clic Stic Stylus BGuard™ antibactérien	86
BIC® Super Clip	88
BIC® Super Clip BGuard™ antibactérien	94
BIC® Super Clip Advance	96
BIC® Super Clip Glacé	100
BIC® Super Clip Glacé Advance	100
BIC® Super Clip Soft	102
BIC® Super Clip Soft Advance	102
BIC® Super Clip Origin	104
BIC® Wide Body™	106
BIC® Wide Body™ BGuard™ antibactérien	112
BIC® 4 Couleurs®	114
BIC® 4 Couleurs® Soft	118
BIC® 4 Couleurs® Wood Style	120
BIC® 4 Couleurs® Sun	122
BIC® 4 Couleurs® Fashion	124
BIC® 4 Couleurs® Shine	126
BIC® 4 Couleurs® Glacé	128
BIC® 4 Couleurs® Fine	130
BIC® 4 Couleurs® Fluo	131
BIC® 4 Couleurs® 3+1 ^{HB}	132

STYLOS EN MÉTAL

BIC® Metal Pro	134
BIC® Cristal® Re'New™	138

ROLLERS ET GELS

BIC® Grip Roller	142
BIC® XS Finestyle	146
BIC® Intensity® Gel Clic	148

SURLIGNEURS ET MARQUEURS

BIC® Brite Liner® Grip	152
BIC® Velleda® White Board Marker Fine	154
BIC® Velleda® White Board Marker Grip	155
BIC® Mark-It Permanent Marker	156
BIC® Permanent Marker Ecolutions®	157

PORTE-MINES

BIC® Matic®	160
BIC® Media Clic Porte-mines	52
BIC® Media Clic Grip Porte-mines	58

CRAYONS

BIC® Evolution® Ecolutions®	164
Sprout™ Crayon Graphite	168

BIC® STYLE

**Facilement reconnaissable
dans le monde entier
grâce à son capuchon
emblématique.**

**Le BIC® Style offre
un excellent rapport
qualité-prix.**



BIC® STYLE

1610 Opaque

Couleur d'encre



01/01

01/03

01/04

01/02

02/02

04

10

100%

●
Disponible avec
encre noire
uniquement

●
Disponible avec
encre bleue
uniquement

●
Disponible avec
encre noire
uniquement

SPÉCIFICATIONS



100% ÉLECTRICITÉ
D'ÉNERGIE RENOUVELABLE

MODES
D'ÉCRITURE



TECHNIQUES
D'IMPRESSION



Consultez la page 233 pour une explication détaillée des icônes.

BIC® STYLE
1610 Transparent
Couleur d'encre



Personnalisation

BIC® STYLE

1610 Opaque
A SP: max. 2 col.

BIC® STYLE

1610 Transparent
B SP: max. 1 col.

Commande minimale 500u.

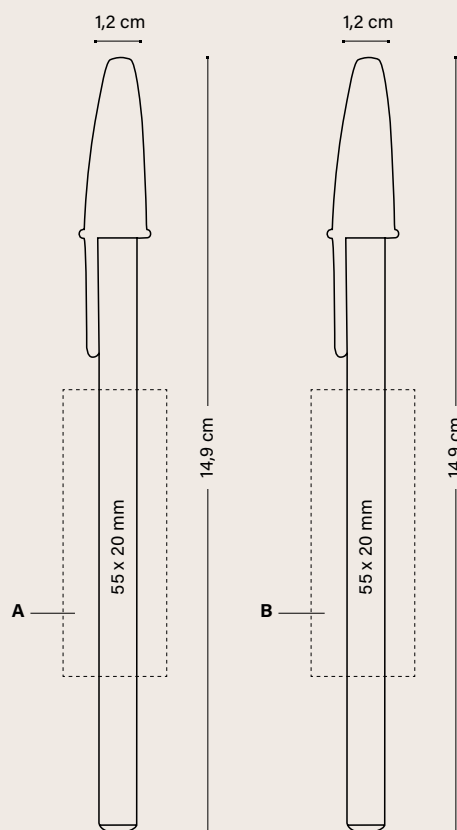

	Prix (€)			
BIC® STYLE	500-999	1000-2499	2500-4999	5000
1610				
SP	0,48	0,43	0,41	0,39

Frais d'impression supplémentaires par couleur et position

SP	0,14	0,14	0,14	0,13
-----------	------	------	------	------

Les prix incluent une couleur en sérigraphie sur une position.

EMBALLAGE SPÉCIAL EN OPTION



PLASTIC
 POUCH

+ INFO PAGES 222 À 227

EMBALLAGE EXTERNE



SPÉCIFICATIONS



MODES D'ÉCRITURE



TECHNIQUES D'IMPRESSION



Consultez la page 233 pour une explication détaillée des icônes.

BIC® ROUND STIC®

**L'iconique BIC® Round Stic®
offre un style indémodable
et une très grande qualité.**

Son design classique
est facile à identifier
et il est synonyme de
fiabilité à long terme.





*l'icône BIC® Boy et
le logo BIC® en relief!*

BIC® ROUND STIC®

1010 Opaque

Couleur d'encre



Encre rouge disponible sur demande



12



05



07



18



02



03



100%

*Disponible en
corps blanc*



SPÉCIFICATIONS



**MIX &
MATCH**



COULEURS
PERSONNALISÉES



FABRIQUÉ ET
IMPRIMÉ DANS
LES USINES BIC



FABRIQUÉ EN
ESPAGNE



RÉSPECTANT
LES NORMES



IMPRIM'VERT®



100%
RECYCLABLE



100% ÉLECTRICITÉ
D'ÉNERGIE RENOUVELABLE



FAIBLE IMPACT
ENVIRONNEMENTAL

MODES D'ÉCRITURE



STYLO M

TECHNIQUES D'IMPRESSION



SÉRIGRAPHIE



DIGITAL

Consultez la page 233 pour une explication détaillée des icônes.

BIC® ROUND STIC®

1010 Givré

Couleur d'encre



Encre rouge disponible sur demande



Version ECO.
Comme Standard aux mêmes prix !

ecolutions®



FABRIQUÉ À PARTIR DE 94%
DE MATÉRIEL RECYCLÉ**

CAGEOTS
DE FRUITS
ET LÉGUMES



SPÉCIFICATIONS



MIX & MATCH



COULEURS
PERSONNALISÉES



FABRIQUÉ ET
IMPRIMÉ DANS
LES USINES BIC



FABRIQUÉ EN
ESPAGNE



RESPECTANT
LES NORMES



IMPRIM'VERT®

ecolutions®



CAGEOTS
DE FRUITS
ET LÉGUMES



RECYCLABLE



100% ÉLECTRICITÉ
D'ÉNERGIE RENOUVELABLE



FAIBLE IMPACT
ENVIRONNEMENTAL

MODES
D'ÉCRITURE



STYLO M

TECHNIQUES
D'IMPRESSION



SÉRIGRAPHIE



DIGITAL

BIC® ROUND STIC®

1E10 Opaque

Couleur d'encre



Encre rouge disponible
sur demande



1E/8E

1E/7E

1E/3E



100%

Disponible en
corps blanc



BIC® ROUND STIC®

1E10 Givré

Couleur d'encre



Encre rouge disponible
sur demande



2E/8E

2E/7E

2E/3E

2E/10E

100%

*48 h non disponible dans les finitions numériques

**Pourcentage calculé sur le poids total du produit cartouche exclue. En raison du contenu recyclé des matières premières avec lesquels le produit est fabriqué, nous ne pouvons pas garantir que les couleurs qui apparaissent dans le catalogue, ni les couleurs personnalisées à la carte, aient toujours la même couleur et la même apparence.

Sans frais supplémentaires

BIC® ROUND STIC®

1010 / **ecolutions®** 1E10 Opaque

1010 / **ecolutions®** 1E10 Givré

Commande minimale 500 u.
Combinaison de couleurs standards

ecolutions®



CAGEOTS
DE FRUITS
ET LÉGUMES

Combinaison de
couleurs standards***

Bouton

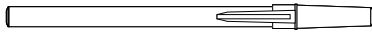

Opaque 01 12 10 03 05 20 04 07 18 02 Givré 69 63 71 66 68 67 40 8E 7E 10E 3E

Capuchon

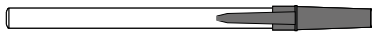

Opaque 01 12 10 03 05 20 04* 07 18 02 Givré 69 63 71 66 68 67 40 8E 7E 10E 3E

Section

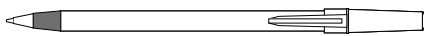

Opaque 01 12 10 03 05 20 04 07 18 02 Givré 69 63 71 66 68 67 40 8E 7E 10E 3E

Corps



Opaque 01 12 03 05 07 18 02 Givré 69 63 71 66 68 67 40 1E 2E

Injection d'une couleur spéciale: ≥ 10.000 unités



Ajoutez la boucle mobius sur votre BAT sans frais additionnels. Merci de le préciser dans votre bon de commande (en bas à gauche par défaut)

Personnalisation

BIC® ROUND STIC®

1010

ecolutions® 1E10

A SP: max. 3 col.

B SP: max. 1 col.

C DG: Numérique

(uniquement disponible en corps blanc)

Commande minimale 500 u.

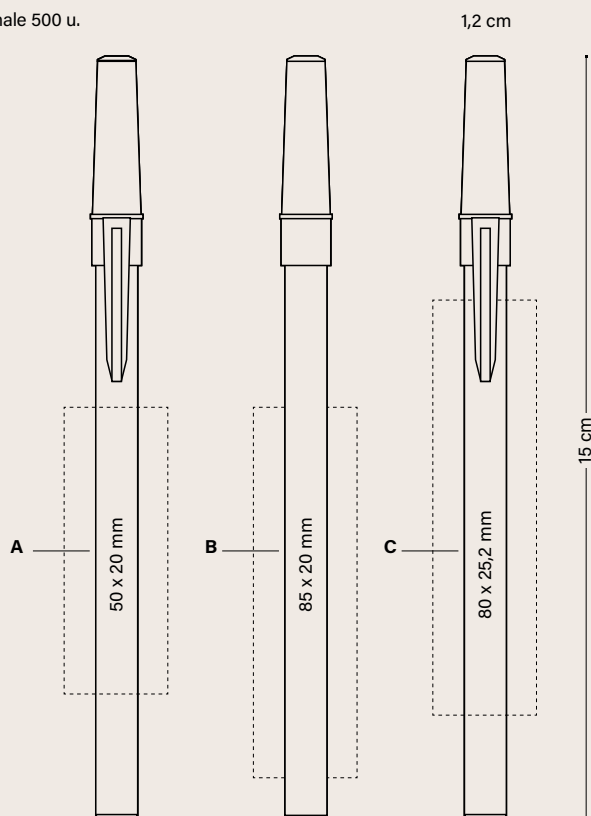

BIC® ROUND STIC®	500-999	1000-2499	2500-4999	Prix (€)
1010 / ecolutions® 1E10				5000
SP	0,53	0,51	0,47	0,44
DG	0,77	0,73	0,67	0,63

Frais d'impression supplémentaires par couleur et position

SP	0,14	0,14	0,14	0,13
----	------	------	------	------

Les prix incluent une impression sur une position avec la technique indiquée.

EMBALLAGE SPÉCIAL EN OPTION



PLASTIC
POUCH

+ INFO PAGES 222 À 227

EMBALLAGE EXTERNE



500 ± 2,5 KG

SPÉCIFICATIONS



COULEURS
PERSONNALISÉES



FABRIQUÉ ET
IMPRIMÉ DANS
LES USINES BIC



FABRIQUÉ EN
ESPAGNE



RESPECTANT
LES NORMES



ISO
certified



IMPRIM'VERT®

ecolutions®



CAGEOTS
DE FRUITS
ET LÉGUMES



100%
RECYCLABLE



100% ÉLECTRICITÉ
D'ÉNERGIE RENOUVELABLE



FAIBLE IMPACT
ENVIRONNEMENTAL

MODES
D'ÉCRITURE



STYLO M

TECHNIQUES
D'IMPRESSION



SP
SÉRIGRAPHIE



DG
DIGITAL

Consultez la page 233 pour une explication détaillée des icônes

BIC® ROUND STIC® BGUARD™ ANTIBACTÉRIEN

BGUARD™



Protection contre les bactéries



Protection sur toute la surface du stylo



Protection à vie

ISO 22196

Testé selon un protocole antibactérien



L'icône BIC® Boy et le logo BIC® en relief!

ANTIBACTÉRIEN™

BIC® ROUND STIC® BGUARD™ ANTIBACTÉRIEN

1011 Opaque

Couleur d'encre



Encre rouge disponible sur demande



07BG

02BG

03BG

01BG

Disponible en corps blanc



MIX & MATCH

Sans frais supplémentaires

Commande minimale 500 u.
Combinaison de couleurs standards

Bouton

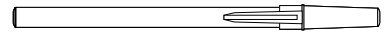

Opaque 1BG 3BG 2BG 7BG

Capuchon

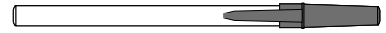

Opaque 1BG 3BG 2BG 7BG

Section

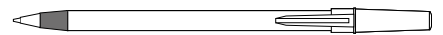

Opaque 1BG 3BG 2BG 7BG

Corps



Opaque 1BG 3BG 2BG 7BG

Injection d'une couleur spéciale: ≥ 10.000 unités



Personnalisation

**BIC® ROUND STIC®
BGUARD™ ANTIBACTÉRIEN**

1011

A SP: max. 2 col.

B DG: numérique

Commande minimale 500 u.

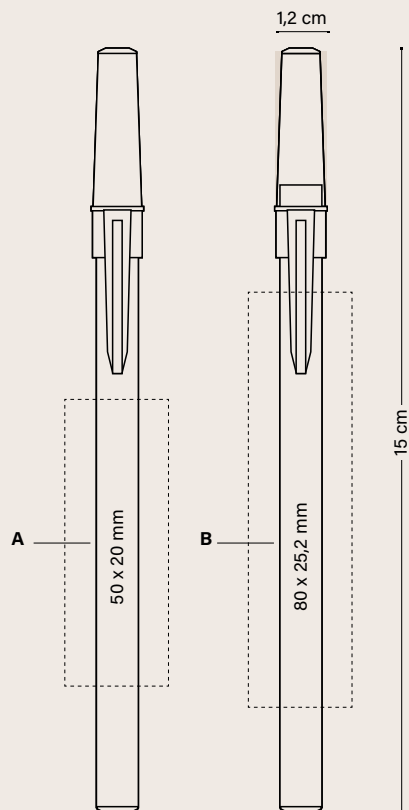

**BIC® ROUND STIC®
BGUARD™ ANTIBACTÉRIEN**

1011

	500-999	1000-2499	2500-4999	5000
SP	0,61	0,58	0,53	0,50
DG	0,83	0,79	0,73	0,69

Frais d'impression supplémentaires par couleur et position

SP	0,14	0,14	0,14	0,13
-----------	------	------	------	------

Les prix incluent une impression sur une position avec la technique indiquée.

EMBALLAGE SPÉCIAL EN OPTION



PLASTIC
POUCH

+ INFO PAGES 222 À 227

EMBALLAGE EXTERNE



500 ± 2,5 KG

SPÉCIFICATIONS



**MIX &
MATCH**



COULEURS
PERSONNALISÉES



FABRIQUÉ ET
IMPRIMÉ DANS
LES USINES BIC



FABRIQUÉ EN
ESPAGNE



RESPECTANT
LES NORMES



IMPRIM'VERT®



100%
RECYCLABLE



100% ÉLECTRICITÉ
D'ÉNERGIE RENOUVELABLE



FAIBLE IMPACT
ENVIRONNEMENTAL

**MODES
D'ÉCRITURE**



STYLO M

**TECHNIQUES
D'IMPRESSION**



SÉRIGRAPHIE



DIGITAL

Consultez la page 233 pour une explication détaillée des icônes



*L'icône BIC® Boy et
le logo BIC® en relief!*

BIC® M10® CLIC

1590

Couleur d'encre



●
Disponible avec
encre noire
uniquement

Personnalisation

BIC® M10® CLIC
1590

A SP: max. 2 col.

Commande minimale 500 u.

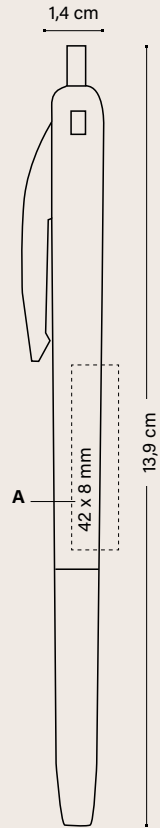

	Prix (€)			
BIC® M10® CLIC	500-999	1000-2499	2500-4999	5000
1590				
SP	0,58	0,56	0,52	0,49
Frais d'impression supplémentaires par couleur et position				
SP	0,14	0,14	0,14	0,13

Les prix incluent une couleur en sérigraphie sur une position.

EMBALLAGE SPÉCIAL EN OPTION



+ INFO PAGES 222 À 227

EMBALLAGE EXTERNE



SPÉCIFICATIONS



MODES D'ÉCRITURE



TECHNIQUES D'IMPRESSION



Consultez la page 233 pour une explication détaillée des icônes





BIC[®] MEDIA CLIC

L'un des best-seller du secteur, reconnu pour sa fonctionnalité et son design, notre BIC[®] Media Clic est un article durable disponible en différents matériaux.

Choisissez parmi le Standard, Recyclé, Bio-Based, Antibactérien et Antimicrobial.

Laissez-vous inspirer par la grande variété de finitions et de couleurs pour mettre en valeur votre marque.

Ecolutions[®]

Grip

Grip Ecolutions[®]

BGuard[™] Antibactérien

BGuard[™] Antimicrobial

Bio-Based

Bio-Based BGuard[™] Antibactérien

Shine

Glacé

Porte-mines



LA SOLUTION POUR UNE COMMUNICATION TOUT EN COULEURS

Maintenant sur des corps en couleur



Disponible aussi en version porte-mines

BIC® MEDIA CLIC

1025 Stylo
1028 Porte-mines
Brillant
Couleur d'encre

● ● ●
Encre rouge disponible sur demande



←
Plus de 10 000 clics !
= Plus grande visibilité pour votre marque

impression 360°

100%

6T 8T 3T 9T 5P 5T 4T 7T 8L 2T 1T



l'icône BIC® Boy en relief!



Disponible aussi en
version porte-mines

BIC® MEDIA CLIC

1025 Stylo / 1028 Porte-mines

Givré

Couleur d'encre



Encre rouge disponible sur demande



SPÉCIFICATIONS



MIX &
MATCH



COULEURS
PERSONNALISÉES



FABRIQUÉ ET
IMPRIMÉ DANS
LES USINES BIC



FABRIQUÉ EN
ESPAGNE



RESPECTANT
LES NORMES



IMPRIM'VERT®



100%
RECYCLABLE



100% ÉLECTRICITÉ
D'ÉNERGIE RENOUVELABLE



FAIBLE IMPACT
ENVIRONNEMENTAL

MODES D'ÉCRITURE



STYLO M

TECHNIQUES D'IMPRESSION



SP
SÉRIGRAPHIE



DG
DIGITAL

Consultez la page 233 pour une explication détaillée des icônes

*48 h non disponible dans les finitions numériques
Porte-mines 1028 disponible en: 3B, 63, 71, 39, 67



*l'icône BIC® Boy
en relief!*



*Disponible aussi en
version porte-mines*

BIC® MEDIA CLIC

1025 Stylo / 1028 Porte-mines

Opaque

Couleur d'encre



Encre rouge disponible sur demande



SPÉCIFICATIONS



MODES D'ÉCRITURE



TECHNIQUES D'IMPRESSION



Version ECO.
Comme Standard aux mêmes prix !



BIC® MEDIA CLIC

1E25 Stylo

Opaque

Couleur d'encre



Disponible en corps blanc



*Jusqu'à épuisement des stocks

**48 h non disponible dans les finitions numériques

***Pourcentage calculé sur le poids total du produit cartouche exclue. En raison du contenu recyclé des matières premières avec lesquels le produit est fabriqué, nous ne pouvons pas garantir que les couleurs qui apparaissent dans le catalogue, ni les couleurs personnalisées à la carte, aient toujours la même couleur et la même apparence.

BIC® MEDIA CLIC / BIC® MEDIA CLIC GRIP

BIC® MEDIA CLIC

1025 Stylo

Transparent

Couleur d'encre



1R*



4D



92



93



72*

100%



*Disponible aussi en
version porte-mines*

BIC® MEDIA CLIC GRIP

1020 Stylo / 1021 Porte-mines

Opaque

Couleur d'encre



01/12

100%

*Disponible en
corps blanc*



BIC® MEDIA CLIC GRIP



Disponible aussi en version porte-mines

BIC® MEDIA CLIC GRIP

1020 Stylo / 1021 Porte-mines

Givré

Couleur d'encre



01/69

69/69

71/69

82/69

40/69

100%



Disponible aussi en version porte-mines

Version ECO.
Comme Standard
aux mêmes prix!

ecolutions®

FABRIQUÉ À PARTIR DE 92%
DE MATÉRIEL RECYCLÉ***



PIÈCES AUTOMOBILES
EN PLASTIQUE

BIC® MEDIA CLIC GRIP

1E20 Stylo / 1E21 Porte-mines

Opaque

Couleur d'encre



01/12

01/03

01/05

01/02

01/07

100%

SPÉCIFICATIONS



MIX & MATCH



COULEURS PERSONNALISÉES



FABRIQUÉ ET IMPRIMÉ DANS LES USINES BIC



FABRIQUÉ EN ESPAGNE



RESPECTANT LES NORMES



IMPRIM'VERT®

ecolutions®



PIÈCES AUTOMOBILES EN PLASTIQUE



RECYCLABLE



100% ÉLECTRICITÉ D'ÉNERGIE RENOUVELABLE



FAIBLE IMPACT ENVIRONNEMENTAL

MODES D'ÉCRITURE



STYLO M

TECHNIQUES D'IMPRESSION



SÉRIGRAPHIE



DIGITAL

**48 h non disponible dans les finitions numériques

***Pourcentage calculé sur le poids total du produit cartouche exclue. En raison du contenu recyclé des matières premières avec lesquels le produit est fabriqué, nous ne pouvons pas garantir que les couleurs qui apparaissent dans le catalogue, ni les couleurs personnalisées à la carte, aient toujours la même couleur et la même apparence.

BIC® MEDIA CLIC STYLO

BIC® MEDIA CLIC
1025 Stylo / **ecolutions®** 1E25 Stylo

BIC® MEDIA CLIC GRIP
1020 Stylo / **ecolutions®** 1E20 Stylo



Commande minimale 500 u.
ecolutions® Combinaison de couleurs standards

Sans frais supplémentaires

Bouton



Opaque 01 12 10 03 5C 2D 13 84 5G 05 3D 04 07 18 02 Givré 69

Clip

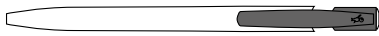

Opaque 01 12 10 03 5C 2D 13 5G 05 2B* 3D 04 07 5A* 18 02 Givré 69

Corps



Opaque 01 12 10 03 5C 2D 13 5G 05 3D 04 07 3C 18 02 7A* 83 8D 01/12

Givré 69 63 71 66 39* 68 82 67 40 4B

Brillant 1T 8T 3T 6T* 9T* 5P 5T* 4T 7T 8L 2T

Transparent 1R* 4D 92 93 72*

Corps et Grip

Corps et Grip

01/69 69/69 71/69 82/69 40/69



Combinaison de couleurs standards***

Opaque

1E 3E

Corps et Grip Opaque

01/12* 01/03 01/05 01/07 01/02



Ajoutez la boucle mobius sur votre BAT sans frais additionnels. Merci de le préciser dans votre bon de commande (en bas à gauche par défaut)

Injection d'une couleur spéciale: ≥ 10.000 unités 1025/1E25
Injection d'une couleur spéciale: ≥ 20.000 unités 1020/1E20



britePix DIGITAL LA SOLUTION POUR UNE COMMUNICATION TOUT EN COULEURS !

SPÉCIFICATIONS



MODES D'ÉCRITURE



TECHNIQUES D'IMPRESSION



BIC® MEDIA CLIC

1028 Porte-mines

BIC® MEDIA CLIC GRIP

1021 Porte-mines / eColutions® 1E21 Porte-mines



Commande minimale 500 u.
Combinaison de couleurs standards

Sans frais supplémentaires

Clip



Opaque

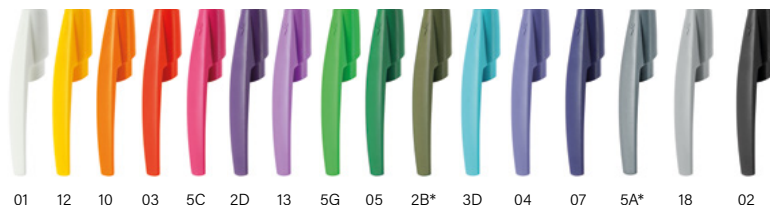

Givré



01 12 10 03 5C 2D 13 5G 05 2B* 3D 04 07 5A* 18 02 69

Corps



Opaque

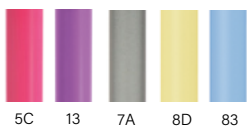

5C 13 7A 8D 83

Givré

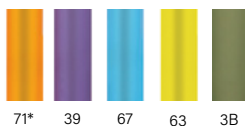

71* 39 67 63 3B

Brillant

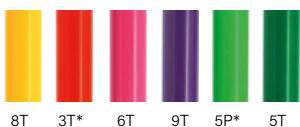

8T 3T* 6T 9T 5P* 5T

Corps et Grip



01/12

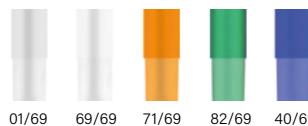

01/69 69/69 71/69 82/69 40/69



LA SOLUTION POUR UNE
COMMUNICATION TOUT
EN COULEURS

eColutions®



PIÈCES AUTOMOBILES
EN PLASTIQUE

Combinaison de
couleurs standards***

Corps et Grip

Opaque



01/12* 01/03 01/05 01/07 01/02



Ajoutez la boucle mobius sur votre BAT sans frais additionnels. Merci de le préciser dans votre bon de commande (en bas à gauche par défaut)

Toute la gamme de couleurs est disponible en Digital BritePix™

Injection d'une couleur spéciale: ≥ 10.000 unités 1028

Injection d'une couleur spéciale: ≥ 20.000 unités 1021 / 1E21



SPÉCIFICATIONS



COULEURS
PERSONNALISÉES



FABRIQUÉ ET
IMPRIMÉ DANS
LES USINES BIC



PIÈCES
AUTOMOBILES
EN PLASTIQUE



100%
RECYCLABLE

MODES D'ÉCRITURE



STYLO M

TECHNIQUES D'IMPRESSION



SÉRIGRAPHIE



DIGITAL

Consultez la page 233 pour une explication détaillée des icônes. *Jusqu'à épuisement des stocks. **48 h non disponible dans les finitions numériques. ***En raison du contenu recyclé des matières premières avec lesquels le produit est fabriqué, nous ne pouvons pas garantir que les couleurs qui apparaissent dans le catalogue, ni les couleurs personnalisées à la carte, aient toujours la même couleur et la même apparence.

Personnalisation

BIC® MEDIA CLIC

1025 Stylo
1028 Porte-mines
eColutions® 1E25 Stylo

A SP: max. 4 col.

B SP: max. 2 col.

C DG: numérique

Commande minimale 500 u.

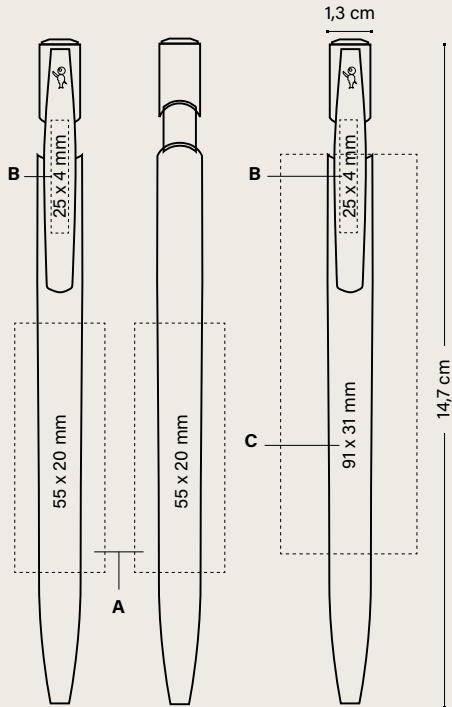

	Prix (€)			
BIC® MEDIA CLIC	500-999	1000-2499	2500-4999	5000
1025 / eColutions® 1E25 (Bille)				
SP	0,60	0,54	0,49	0,46
DG	0,91	0,82	0,74	0,70
1028 (Porte-mines)				
SP	0,86	0,78	0,71	0,67
DG	1,05	0,94	0,86	0,82

Frais d'impression supplémentaires par couleur et position

SP	0,14	0,14	0,14	0,13
----	------	------	------	------

Les prix incluent une impression sur une position avec la technique indiquée.

EMBALLAGE SPÉCIAL EN OPTION



ECO SLEEVE

PLASTIC POUCH

WINDOW BOX

+ INFO PAGES 222 À 227

EMBALLAGE EXTERNE



500 ± 4,1 KG

Personnalisation

BIC® MEDIA CLIC GRIP

1020 Stylo eColutions® 1E20 Stylo
1021 Porte-mines eColutions® 1E21 Porte-mines

D SP: max. 4 col.

E SP: max. 2 col.

F DG: numérique

Commande minimale 500 u.

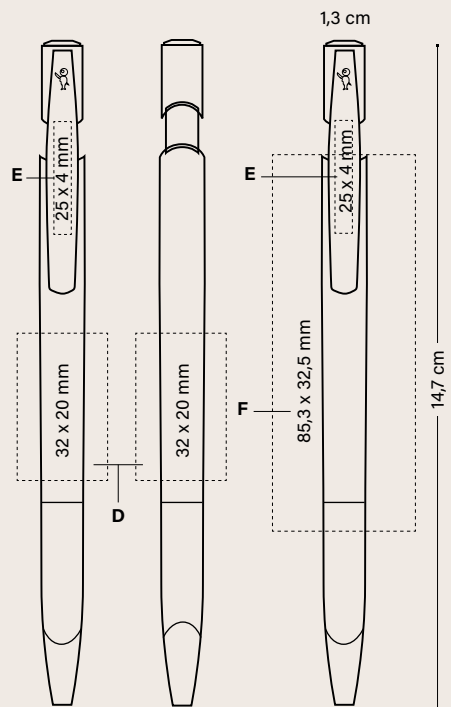

	Prix (€)			
BIC® MEDIA CLIC GRIP	500-999	1000-2499	2500-4999	5000
1020 / eColutions® 1E20 (Bille)				
SP	0,90	0,84	0,79	0,73
DG	1,12	1,05	0,98	0,92

1021 / eColutions® 1E21 (Porte-mines)

SP	1,03	0,96	0,90	0,84
DG	1,26	1,17	1,09	1,04

Frais d'impression supplémentaires par couleur et position

SP	0,14	0,14	0,14	0,13
----	------	------	------	------

Les prix incluent une impression sur une position avec la technique indiquée.

EMBALLAGE SPÉCIAL EN OPTION



ECO SLEEVE

PLASTIC POUCH

WINDOW BOX

+ INFO PAGES 222 À 227

EMBALLAGE EXTERNE



500 ± 4,3 KG

SPÉCIFICATIONS



MODES D'ÉCRITURE



TECHNIQUES D'IMPRESSION



BIC® MEDIA CLIC

Antibactérien



Protection contre
les bactéries



Protection
de la surface
du stylo



Protection
à vie



Testé selon
un protocole
antibactérien



1E27

1026

BIC® MEDIA CLIC BGUARD™ ANTIBACTÉRIEN

BGUARD™



Protection contre les bactéries



Protection sur toute la surface du stylo



Protection à vie



Testé selon un protocole antibactérien



LA SOLUTION POUR UNE COMMUNICATION TOUT EN COULEURS

BIC® MEDIA CLIC BGUARD™ ANTIBACTÉRIEN

1026: logo antibactérien

1027: logo SARS-CoV-2

Opaque

Couleur d'encre



Encre rouge disponible sur demande



1BG

3BG

7BG

2BG



Le Bonhomme BIC® iconique et le logo antibactérien toujours visibles !



ANTIBACTERIAL™

MIX & MATCH

Sans frais supplémentaires

BIC® MEDIA CLIC BGUARD™ ANTIBACTÉRIEN

1026: logo antibactérien

1027: logo SARS-CoV-2

Opaque

Commande minimale 500 u.

Combinaison de couleurs standards

Bouton

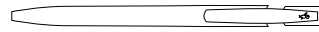

Opaque



Clip

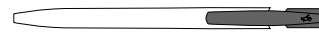

Opaque



1BG 3BG* 07BG* 2BG

Corps



Opaque



1BG 3BG 7BG 2BG

Injection d'une couleur spéciale: ≥ 10.000 unités



*Jusqu'à épaissement des stocks

Personnalisation:

BIC® MEDIA CLIC BGUARD™ ANTIBACTÉRIEN

1026: logo antibactérien
1027: logo SARS-CoV-2

A **SP**: max. 2 col.
B **SP**: max. 1 col.
C **DG**: numérique

Commande minimale 500 u.

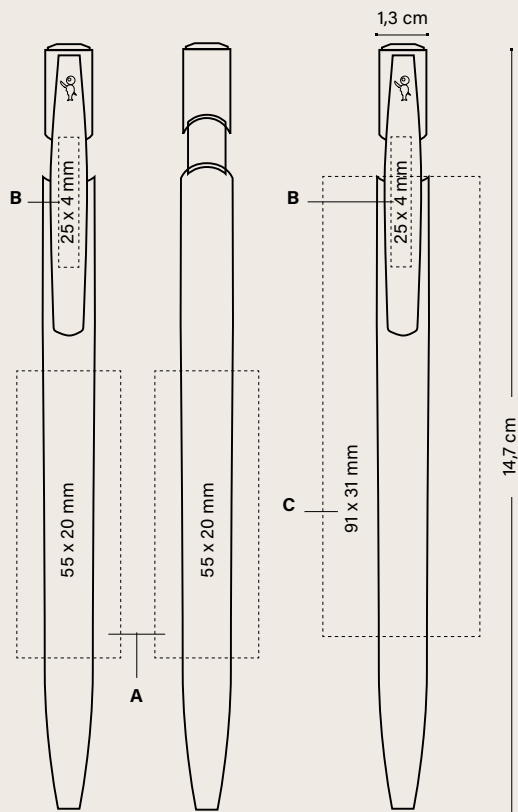

	Prix (€)			
BIC® MEDIA CLIC BGUARD™ ANTIBACTÉRIEN	500-999	1000-2499	2500-4999	5000
1026/1027				
SP	0,71	0,64	0,59	0,54
DG	0,97	0,88	0,81	0,75

Frais d'impression supplémentaires par couleur et position

SP	0,14	0,14	0,14	0,13
-----------	------	------	------	------

Les prix incluent une impression sur une position avec la technique indiquée.

EMBALLAGE SPÉCIAL EN OPTION



ECO SLEEVE



PLASTIC POUCH



WINDOW BOX

+ INFO PAGES 222 À 227

EMBALLAGE EXTERNE



500 ± 4,1 KG

SPÉCIFICATIONS



COULEURS PERSONNALISÉES



FABRIQUÉ ET IMPRIMÉ DANS LES USINES BIC



FABRIQUÉ EN ESPAGNE



RESPECTANT LES NORMES



ISO certified

IMPRIM'VERT®



100% RECYCLABLE



100% ÉLECTRICITÉ D'ÉNERGIE RENOUVELABLE



FAIBLE IMPACT ENVIRONNEMENTAL

MODES D'ÉCRITURE



STYLO M

TECHNIQUES D'IMPRESSION



SÉRIGRAPHIE



DIGITAL

Consultez la page 233 pour une explication détaillée des icônes

BIC® MEDIA CLIC BGUARD™ ANTIMICROBIAL ECOLUTIONS®



ANTIMICROBIAL™ =



99,9 % de protection contre les bactéries en 24 h

+



93 % de réduction virale en 24 h

+



Inhibition des champignons 24 h

BGUARD™ **ecolutions®**

MIX & MATCH

Sans frais supplémentaires

ecolutions®



FABRIQUÉ À PARTIR DE 86% DE MATÉRIEL RECYCLÉ**

PIÈCES AUTOMOBILES EN PLASTIQUE



BIC® MEDIA CLIC BGUARD™ ANTIMICROBIAL ECOLUTIONS®

ecolutions® 1E26: logo antimicrobial

ecolutions® 1E27: logo SARS-CoV-2

Opaque

Couleur d'encre



Encre rouge disponible sur demande



ecolutions®

PIÈCES AUTOMOBILES EN PLASTIQUE



BIC® MEDIA CLIC BGUARD™ ANTIMICROBIAL ECOLUTIONS®

ecolutions® 1E26 / ecolutions® 1E27



Ajoutez la boucle mobius sur votre BAT sans frais additionnels. Merci de le préciser dans votre bon de commande (en bas à gauche par défaut)

Commande minimale 500 u.
Combinaison de couleurs standards

Bouton

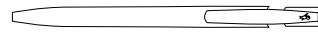

Opaque 1BG 3BG* 7BG 2BG

Clip

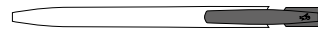

Opaque 1BG 3BG* 7BG* 2BG

Corps



Opaque 1E 3E

Injection d'une couleur spéciale: ≥ 10.000 unités



Faites la demande auprès de votre service commercial si vous souhaitez imprimer le logo SARS-CoV-2 réduction

*99,9 % des bactéries sont éliminées de la surface en 24 h (et plus de 30 % en 2 heures)

Testé selon le protocole ISO 22196 adapté à l'usage réel du stylo

93 % des virus, notamment le Sars-Cov-2 coronavirus qui provoque le Covid-19, sont éliminés de la surface en 24 heures (et environ 50 % en 2 heures).

Testé selon le protocole ISO 22196 adapté à l'usage réel du stylo

Les moisissures présentes sur la surface sont inhibées en 24 heures.

Testé selon le protocole ISO 22196 adapté aux moisissures et à l'usage réel du stylo

Vous pouvez également faire imprimer le logo anti-SARS-CoV-2. N'hésitez pas à vous renseigner auprès de votre service client !



Protection de la surface du stylo



Protection à vie



Testé selon un protocole antibactérien



Adapté au protocole de test antifongique



Protocole de test antiviral

Personnalisation

BIC® MEDIA CLIC BGuard™ ANTIMICROBIAL ECOLUTIONS®

ecolutions® 1E26: logo antimicrobial

ecolutions® 1E27: logo SARS-CoV-2

A SP: max. 2 col.

B SP: max. 2 col.

Commande minimale 500 u.

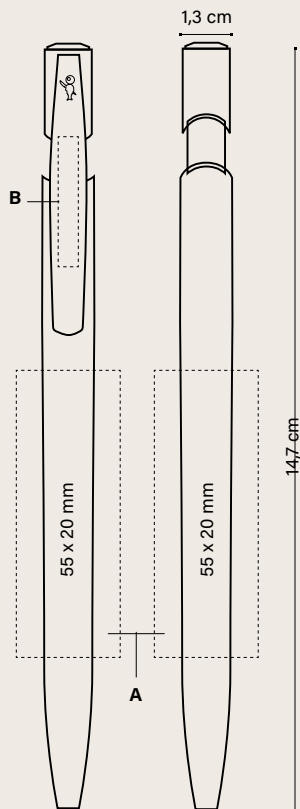

	Prix (€)			
BIC® MEDIA CLIC BGuard™ ANTIMICROBIAL	500-999	1000-2499	2500-4999	5000
ecolutions® 1E26 / ecolutions® 1E27				
SP	0,78	0,71	0,65	0,58

Frais d'impression supplémentaires par couleur et position

SP	0,14	0,14	0,14	0,13
-----------	------	------	------	------

Les prix incluent une couleur en sérigraphie sur une position.

EMBALLAGE SPÉCIAL EN OPTION



ECO SLEEVE



PLASTIC POUCH



WINDOW BOX

+ INFO PAGES 222 À 227

EMBALLAGE EXTERNE



500 ± 4,1 KG

SPÉCIFICATIONS



COULEURS PERSONNALISÉES



FABRIQUÉ ET IMPRIMÉ DANS LES USINES BIC



FABRIQUÉ EN ESPAGNE



RESPECTANT LES NORMES



ISO certified

IMPRIM'VERT®

ecolutions®



PIÈCES AUTOMOBILES EN PLASTIQUE



100% RECYCLABLE



100% ÉLECTRICITÉ D'ÉNERGIE RENOUVELABLE



FAIBLE IMPACT ENVIRONNEMENTAL

MODES D'ÉCRITURE



STYLO M

TECHNIQUES D'IMPRESSION



SÉRIGRAPHIE

Consultez la page 233 pour une explication détaillée des icônes

BIC® MEDIA CLIC
BIO-BASED ECOLUTIONS®

La première priorité de pour le cycle de vie du stylo est la viabilité écologique

ecolutions®

BIO BASED

Fait pour durer :

- Plus de 10,000 clics.
- Plus grande visibilité pour votre marque.
- Clip résistant.



STYLO BIO-BASED

Pas d'encre dans le stylo?
Pas de problème, c'est compostable*.

Le corps est **100% Bio-Based**.



100% Électricité d' énergie renouvelable

100% de l'électricité de notre
usine de production et d'impression
provient d'énergies renouvelables.



TRANSPORT À FAIBLE IMPACT

Production, impression, matière
première.



**100%
Recyclable**
Ubicuity™

**70%
Bio-Based**
MATÉRIEL**

**100%
Bio-Based**
COLORANTS

BIC® MEDIA CLIC BIO-BASED ECOLUTIONS®



BIO BASED FABRIQUÉ À PARTIR DE 70 % DE MATÉRIEAUX BIODÉGRADABLES**
100 % COMPOSTABLE INDUSTRIELLEMENT

ecolutions®

CANNE À SUCRE

BIC® MEDIA CLIC BIO-BASED ECOLUTIONS®

1972 Stylo

Opaque

Couleur d'encre



Encre rouge disponible sur demande



Disponible en corps blanc



SPÉCIFICATIONS



COULEURS PERSONNALISÉES



FABRIQUÉ ET IMPRIMÉ DANS LES USINES BIC



FABRIQUÉ EN ESPAGNE



RESPECTANT LES NORMES



IMPRIM'VERT®
ecolutions®



CANNE À SUCRE



RECYCLABLE



100% ÉLECTRICITÉ D'ÉNERGIE RENOUVELABLE



FAIBLE IMPACT ENVIRONNEMENTAL

MODES D'ÉCRITURE



STYLO M

TECHNIQUES D'IMPRESSION



SÉRIGRAPHIE



DIGITAL

Consultez la page 233 pour une explication détaillée des icônes

**Pourcentage calculé à partir du poids total du corps du stylo, biodégradable dans des conditions industrielles. En raison du contenu naturel des matières premières avec lesquels le produit est fabriqué, nous ne pouvons pas garantir que les couleurs qui apparaissent dans le catalogue, ni les couleurs personnalisées à la carte, aient toujours la même couleur et la même apparence.

***48 h non disponible dans les finitions numériques

BIC® MEDIA CLIC BIO-BASED ECOLUTIONS®



Sans frais supplémentaires

BIC® MEDIA CLIC BIO-BASED ECOLUTIONS®

1972 Stylo Opaque

Commande minimale 500 u.
Combinaison de couleurs standards

Bouton



Clip

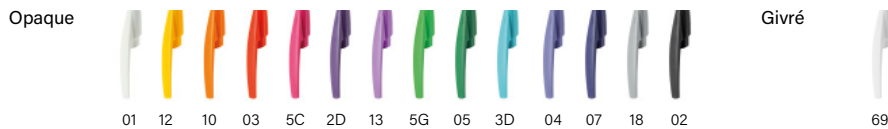

Corps

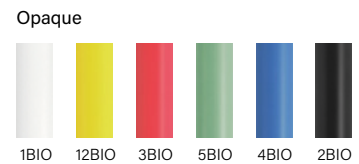

Injection d'une couleur spéciale:
≥ 10.000 unités

SPÉCIFICATIONS



FABRIQUÉ EN ESPAGNE



CANNES À SUCRE



RECYCLABLE

MODES D'ÉCRITURE



STYLO M

TECHNIQUES D'IMPRESSION



SÉRIGRAPHIE



DIGITAL

Personnalisation

BIC® MEDIA CLIC BIO-BASED ECOLUTIONS®

1972

A SP: max. 2 col.

B SP: max. 2 col.

C DG: numérique

Commande minimale 500 u.

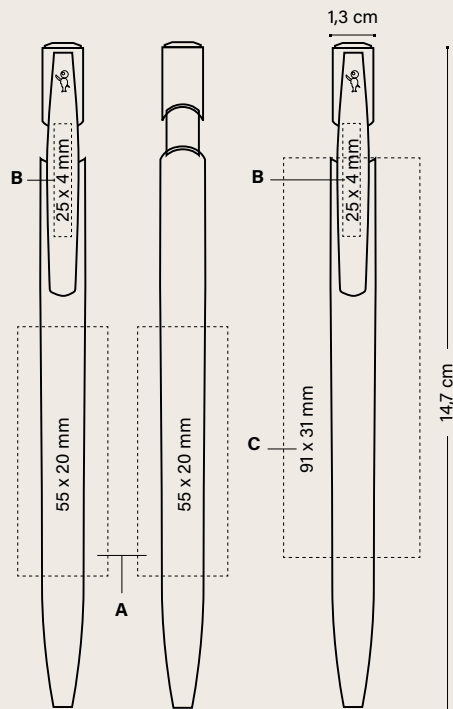

Prix (€)

BIC® MEDIA CLIC BIO-BASED	500-999	1000-2499	2500-4999	5000
ecolutions® 1972				
SP	0,78	0,72	0,67	0,62
DG	1,05	0,97	0,90	0,84

Frais d'impression supplémentaires par couleur et position

SP	0,14	0,14	0,14	0,13
----	------	------	------	------

Les prix incluent une impression sur une position avec la technique indiquée.

EMBALLAGE SPÉCIAL EN OPTION



ECO SLEEVE



PLASTIC POUCH



WINDOW BOX

+ INFO PAGES 222 À 227

EMBALLAGE EXTERNE



500 ± 4,3KG

BIC® MEDIA CLIC BIO-BASED BGUARD™ ANTIBACTÉRIEN

BGUARD™



Protection contre les bactéries



Protection de la surface du stylo



Protection à vie

ISO 22196

Testé selon un protocole antibactérien

BIO BASED



CANNE À SUCRE

FABRIQUÉ À PARTIR DE 70 % DE MATÉRIAUX BIODÉGRADABLES**
100 % COMPOSTABLE INDUSTRIELLEMENT

BIC® MEDIA CLIC BIO-BASED BGUARD™ ANTIBACTÉRIEN

1973 Stylo

Opaque

Couleur d'encre



Encre rouge disponible sur demande



04



02



05



01

Disponible en corps blanc



SPÉCIFICATIONS



MIX & MATCH



COULEURS PERSONNALISÉES



FABRIQUÉ ET IMPRIMÉ DANS LES USINES BIC



FABRIQUÉ EN ESPAGNE



RESPECTANT LES NORMES



IMPRIM'VERT*



CANNE À SUCRE



RECYCLABLE



100% ÉLECTRICITÉ D'ÉNERGIE RENOUVELABLE



FAIBLE IMPACT ENVIRONNEMENTAL

MODES D'ÉCRITURE



STYLO M

TECHNIQUES D'IMPRESSION



SÉRIGRAPHIE



DIGITAL

Consultez la page 233 pour une explication détaillée des icônes

*48 h non disponible dans les finitions numériques
**Pourcentage calculé à partir du poids total du corps du stylo, biodégradable dans des conditions industrielles. En raison du contenu naturel des matières premières avec lesquels le produit est fabriqué, nous ne pouvons pas garantir que les couleurs qui apparaissent dans le catalogue, ni les couleurs personnalisées à la carte, aient toujours la même couleur et la même apparence.

BIC® MEDIA CLIC BIO-BASED BGUARD™ ANTIBACTÉRIEN

BGUARD™

ecolutions® **



CANNE À SUCRE

MIX & MATCH

Sans frais supplémentaires

BIC® MEDIA CLIC BIO-BASED BGUARD™ ANTIBACTÉRIEN

1973 Stylo Opaque

Commande minimale 500 u.. Combinaison de couleurs standards.

Bouton

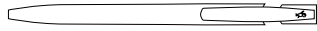

Opaque

01BG 03BG 07BG 02BG

Clip



Opaque

01BG 03BG 07BG 02BG

Corps



Opaque

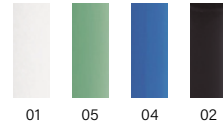

01 05 04 02

Injection d'une couleur spéciale: ≥ 10.000 unités



SPÉCIFICATIONS



48h*



COULEURS PERSONNALISÉES



FABRIQUÉ ET IMPRIMÉ DANS LES USINES BIC



FABRIQUÉ EN ESPAGNE

ecolutions®



CANNE À SUCRE



RECYCLABLE

MODE D'ÉCRITURE



STYLO M

TECHNIQUES D'IMPRESSION



SÉRIGRAPHIE



DIGITAL

Personnalisation

BIC® MEDIA CLIC BIO-BASED BGUARD™ ANTIBACTÉRIEN

1973

A SP: max. 2 col.

B SP: max. 2 col.

C DG: numérique

Commande minimale 500 u.

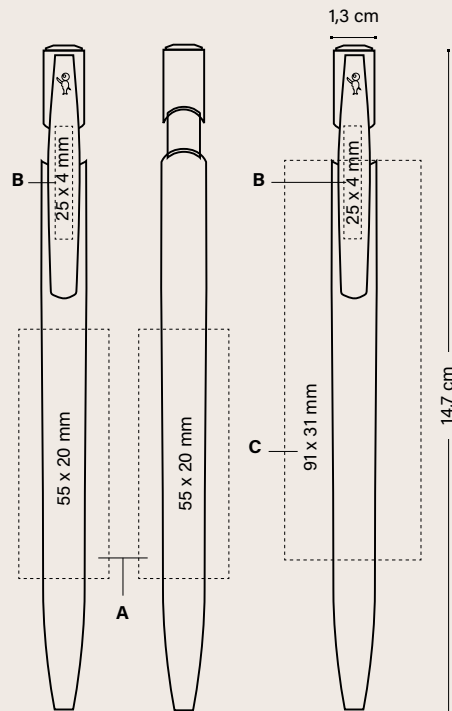

Prix (€)

BIC® MEDIA CLIC BIO-BASED BGUARD™ ANTIBACTÉRIEN	500-999	1000-2499	2500-4999	5000
---	---------	-----------	-----------	------

ecolutions® 1973

SP	0,86	0,81	0,73	0,68
DG	1,24	1,13	1,05	0,99

Frais d'impression supplémentaires par couleur et position

SP	0,14	0,14	0,14	0,13
----	------	------	------	------

Les prix incluent une impression sur une position avec la technique indiquée.

EMBALLAGE SPÉCIAL EN OPTION



ECO SLEEVE



PLASTIC POUCH



WINDOW BOX

EMBALLAGE EXTERNE



250 ± 4,3 KG

+ INFO PAGES 222 À 227

BIC® MEDIA CLIC SHINE



Sans frais supplémentaires

BIC® MEDIA CLIC SHINE

1975 Stylo Opaque

Commande minimale 500 u.. Combinaison de couleurs standards.

Bouton

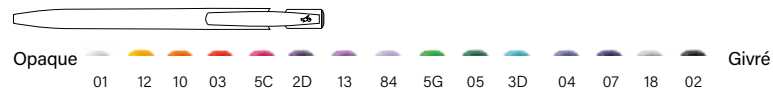

Clip

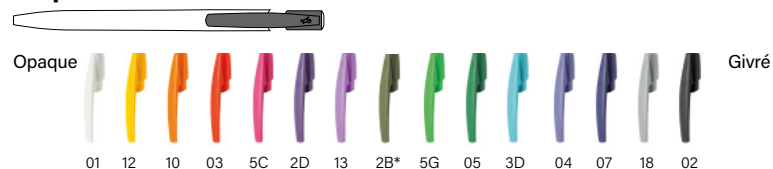

Corps

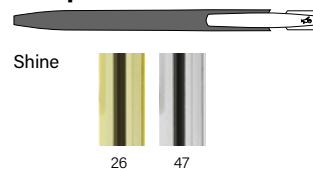

BIC® MEDIA CLIC SHINE

1975 Stylo

Opaque

Couleur d'encre



Encre rouge disponible sur demande



47



26

100%

BIC® MEDIA CLIC SHINE

1975

A SP: max. 2 col.

B SP: max. 2 col.

Commande minimale 500 u.

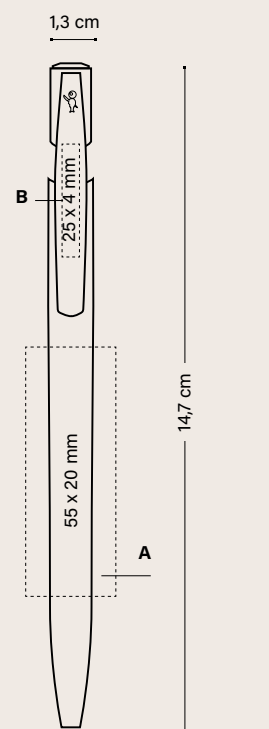

Prix (€)

BIC® MEDIA CLIC SHINE	500-999	1000-2499	2500-4999	5000
1975				
SP	1,65	1,43	1,33	1,23
SP (premium)	1,80	1,57	1,46	1,35

Frais d'impression supplémentaires par couleur et position

SP	0,14	0,14	0,14	0,13
----	------	------	------	------

Les prix incluent une couleur en sérigraphie sur une position.

EMBALLAGE SPÉCIAL EN OPTION



+ INFO PAGES 222 À 227

EMBALLAGE EXTERNE



500 ± 4,1 KG

SPÉCIFICATIONS



COULEURS PERSONNALISÉES



FABRIQUÉ ET IMPRIMÉ DANS LES USINES BIC



FABRIQUÉ EN ESPAGNE



RESPECTANT LES NORMES



ISO certified

IMPRIM'VERT®



100% RECYCLABLE



100% ÉLECTRICITÉ D'ÉNERGIE RENOUVELABLE



FAIBLE IMPACT ENVIRONNEMENTAL

MODES D'ÉCRITURE



STYLO M

TECHNIQUES D'IMPRESSION



SP SÉRIGRAPHIE

*Jusqu'à épuisement des stocks

BIC® MEDIA CLIC GLACÉ

Des couleurs élégantes pour notre best-seller

BIC® MEDIA CLIC GLACÉ

1030 Opaque

Couleur d'encre



Encre rouge disponible sur demande



47G



76



03G



05G



04G



14G

BIC® MEDIA CLIC GLACÉ

1030 Stylo Opaque

Commande minimale 500 u.
Combinaison de couleurs standards

Bouton

Opaque 01 12 10 03 5C 2D 13 84 5G 05 3D 04 07 18 02 Givré 69

Clip

Opaque 01 12 10 03 5C 2D 13 2B* 5G 05 3D 04 07 5A 18 02 Givré 69

Corps

Opaque 47G 76 03G 14G 05G 04G

Personnalisation

BIC® MEDIA CLIC GLACÉ

1030

A SP: max. 2 col.

B SP: max. 2 col.

Commande minimale 500 u.

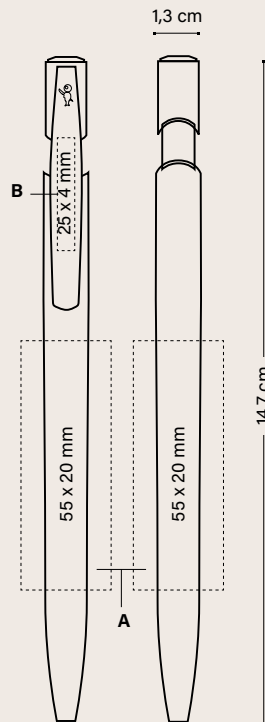

BIC® MEDIA CLIC GLACÉ	Prix (€)			
	500-999	1000-2499	2500-4999	5000
1030				
SP	1,19	1,02	0,97	0,88

Frais d'impression supplémentaires par couleur et position

SP	0,14	0,14	0,14	0,13
----	------	------	------	------

Les prix incluent une couleur en sérigraphie sur une position.

EMBALLAGE SPÉCIAL EN OPTION



+ INFO PAGES 222 À 227



EMBALLAGE EXTERNE



SPÉCIFICATIONS



FABRIQUÉ EN ESPAGNE



RESPECTANT LES NORMES



IMPRIM'VERT®



100% RECYCLABLE



100% ÉLECTRICITÉ D'ÉNERGIE RENOUVELABLE



FAIBLE IMPACT ENVIRONNEMENTAL

MODES D'ÉCRITURE



STYLO M

TECHNIQUES D'IMPRESSION



SÉRIGRAPHIE

BIC® CLIC STIC

**Moderne, souple, fiable.
C'est comme ça que le
BIC® Clic Stic est !**

**Une grande variété
de finitions telles
que Digital, Stylus,
Softfeel®, Mini ou
Antibactérien.**

*Des milliers de
combinaisons
de couleurs !*





l'icône BIC® Boy en relief!

BIC® CLIC STIC

1000 Opaque

Couleur d'encre



Disponible en corps blanc



Version ECO.

Comme Standard aux mêmes prix !

ecolutions®

CAGEOTS DE FRUITS ET LÉGUMES



FABRIQUÉ À PARTIR DE 78% DE MATÉRIEL RECYCLÉ***

BIC® CLIC STIC

1E00 Opaque

Couleur d'encre



Disponible en corps blanc



SPÉCIFICATIONS



MIX & MATCH



COULEURS PERSONNALISÉES



FABRIQUÉ ET IMPRIMÉ DANS LES USINES BIC



FABRIQUÉ EN ESPAGNE



RESPECTANT LES NORMES



IMPRIM'VERT®



CAGEOTS DE FRUITS ET LÉGUMES



RECYCLABLE



100% ÉLECTRICITÉ D'ÉNERGIE RENOUVELABLE



FAIBLE IMPACT ENVIRONNEMENTAL

MODES D'ÉCRITURE



STYLO M

TECHNIQUES D'IMPRESSION



SÉRIGRAPHIE



DIGITAL

*Jusqu'à épuisement des stocks

**48 h non disponible dans les finitions numériques

***Pourcentage calculé à partir du poids total du corps du stylo. En raison du contenu recyclé des matières premières avec lesquels le produit est fabriqué, nous ne pouvons pas garantir que les couleurs qui apparaissent dans le catalogue, ni les couleurs personnalisées à la carte, aient toujours la même couleur et la même apparence.

Version ECO.
Comme Standard aux mêmes prix !

ecolutions®
FABRIQUÉ À PARTIR
DE 78% DE MATÉRIEL
RECYCLÉ**



CAGEOTS DE FRUITS
ET LÉGUMES

BIC® CLIC STIC

1000 Givré

Couleur d'encre



Encre rouge disponible sur demande



69

63

71

66

68

40

67

100%

BIC® CLIC STIC

1E00 Givré

Couleur d'encre



Encre rouge disponible sur demande



2E/8E

2E/10E

2E/3E

2E/7E

100%

BIC® CLIC STIC
SOFTFEEL®

1005 Opaque

Couleur d'encre



Encre rouge disponible sur demande



20

07

02

100%

BIC® CLIC STIC SOFTFEEL®

1005 Givré
Couleur d'encre
● ● ●
Encre rouge
disponible
sur demande



40

BIC® CLIC STIC STYLUS

1847 Opaque
Couleur d'encre
● ● ●
Encre rouge disponible
sur demande

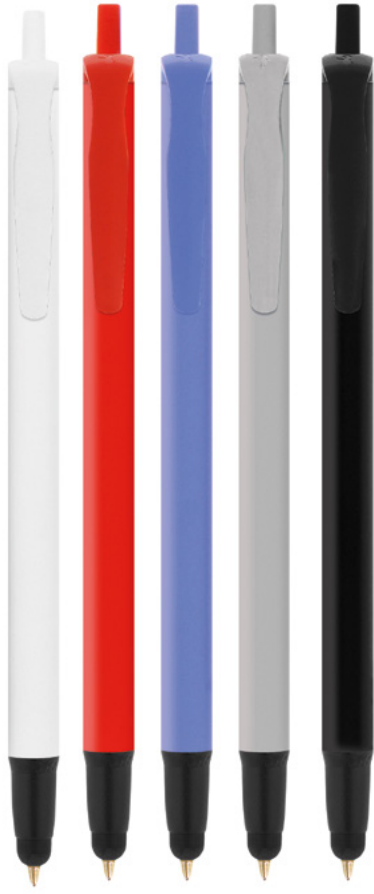

01

03

04

18

02

07

BIC® CLIC STIC STYLUS

1846 Opaque
Couleur d'encre
● ● ●
Encre rouge disponible
sur demande



1E

3E

Version ECO.
Comme Standard aux mêmes prix !

ecolutions®
FABRIQUÉ À PARTIR
DE 78% DE MATÉRIEL
RECYCLÉ**

CAGEOTS DE FRUITS
ET LÉGUMES

SPÉCIFICATIONS



MIX & MATCH



COULEURS
PERSONNALISÉES



FABRIQUÉ ET
IMPRIMÉ DANS
LES USINES BIC



FABRIQUÉ EN ESPAGNE



RESPECTANT
LES NORMES



IMPRIM'VERT®

ecolutions®



CAGEOTS DE FRUITS
ET LÉGUMES



RECYCLABLE



100% ÉLECTRICITÉ
D'ÉNERGIE RENOUVELABLE



FAIBLE IMPACT
ENVIRONNEMENTAL

MODES
D'ÉCRITURE

STYLO M

TECHNIQUES
D'IMPRESSION

SÉRIGRAPHIE



DIGITAL

*48 h non disponible dans les finitions numériques

**Pourcentage calculé à partir du poids total du corps du stylo. En raison du contenu recyclé des matières premières avec lesquels le produit est fabriqué, nous ne pouvons pas garantir que les couleurs qui apparaissent dans le catalogue, ni les couleurs personnalisées à la carte, aient toujours la même couleur et la même apparence.

SPÉCIFICATIONS



MIX & MATCH



COULEURS PERSONNALISÉES



FABRIQUÉ ET IMPRIMÉ DANS LES USINES BIC



FABRIQUÉ EN ESPAGNE



RESPECTANT LES NORMES



ISO certified



IMPRIM'VERT®



CAGEOTS DE FRUITS ET LÉGUMES



RECYCLABLE



100% ÉLECTRICITÉ D'ÉNERGIE RENOUVELABLE



FAIBLE IMPACT ENVIRONNEMENTAL

MODES D'ÉCRITURE



STYLO M

TECHNIQUES D'IMPRESSION



SÉRIGRAPHIE



DIGITAL

BIC® CLIC STIC MINI

1892 Opaque

Couleur d'encre



Encre rouge disponible sur demande

BIC® CLIC STIC MINI

1892 Givré

Couleur d'encre



Encre rouge disponible sur demande



Disponible en corps blanc



BIC® CLIC STIC1000 Opaque / **ecolutions®** 1E00 Opaque1000 Givré / **ecolutions®** 1E00 Givré

1005 Opaque / Givré

Commande minimale 500 u.. Combinaison de couleurs standards

BIC® CLIC STIC STYLUS

1846 / 1847 Opaque

BIC® CLIC STIC MINI

1892 Opaque / Givré

**MIX &
MATCH**

Sans frais supplémentaires

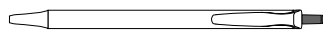
Bouton

Opaque

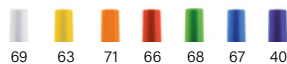
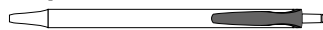

Givré

**Clip**

Opaque

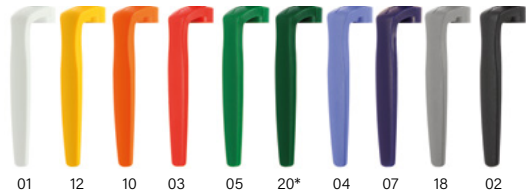

Givré

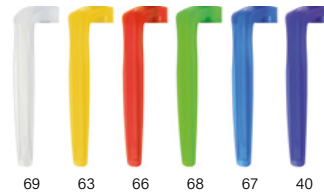
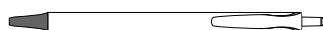
**Section**

Opaque

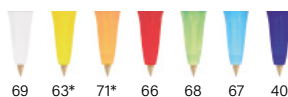

Givré

**Stylus**

Opaque

**Corps**

Opaque

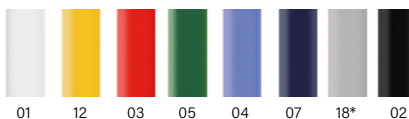
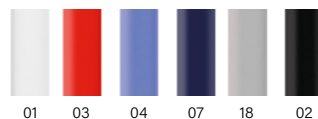
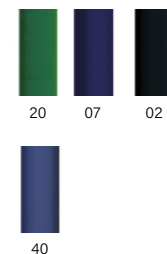
**Stylus****Softfeel®****Mini**

Givré

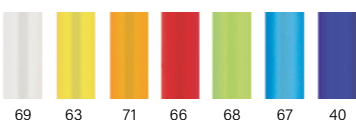

Injection d'une couleur spéciale: ≥ 10.000 unités

ecolutions®

Commande minimale 500 u.

ecolutions® Combinaison de couleurs standards**

Ajoutez la boucle mobius sur votre BAT sans frais additionnels. Merci de le préciser dans votre bon de commande (en bas à gauche par défaut)

CAGEOTS DE FRUITS
ET LÉGUMES**Bouton**

Opaque

**Section**

Opaque

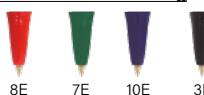
**Stylus**

Opaque

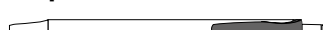
**Clip**

Opaque

**Corps**

Opaque



Givré

Stylus

Opaque



Injection d'une couleur spéciale: ≥ 10.000 unités

*Jusqu'à épuisement des stocks

**En raison du contenu recyclé de matières premières avec lesquels le produit est fabriqué, nous ne pouvons pas garantir que les couleurs qui apparaissent dans le catalogue, ni les couleurs personnalisées à la carte, aient toujours la même couleur et la même apparence.

SPÉCIFICATIONS



MIX & MATCH



COULEURS PERSONNALISÉES



FABRIQUÉ ET IMPRIMÉ DANS LES USINES BIC



FABRIQUÉ EN ESPAGNE



RESPECTANT LES NORMES



IMPRIM'VERT®



CAGEOTS DE FRUITS ET LÉGUMES



100% RECYCLABLE



100% ÉLECTRICITÉ D'ÉNERGIE RENOUVELABLE



FAIBLE IMPACT ENVIRONNEMENTAL

MODES D'ÉCRITURE



STYLO M

TECHNIQUES D'IMPRESSION



SÉRIGRAPHIE



DIGITAL

Personnalisation

BIC® CLIC STIC

1000 / eColutions® 1E00

BIC® CLIC STIC STYLUS

1847 / eColutions® 1846

A SP: max. 3 col.

B SP: max. 1 col.

C SP: max. 2 col.

D DG: numérique (zone texte)

(Uniquement disponible en corps blanc)

Commande minimale 500 u.

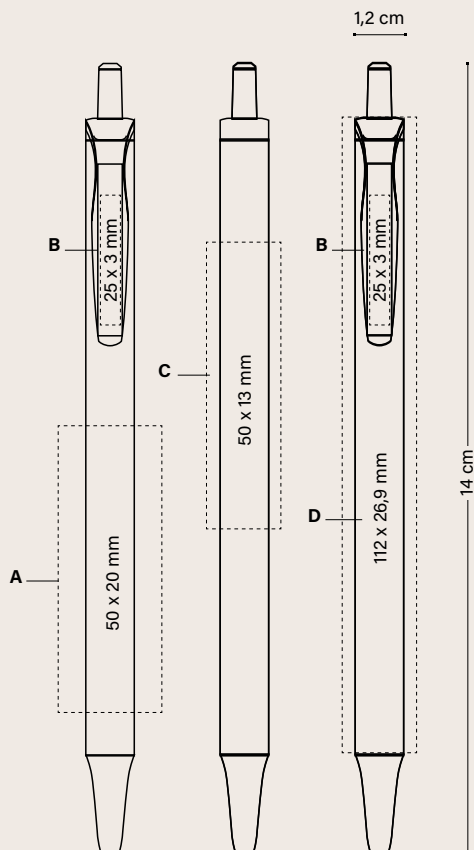

	500-999	1000-2499	2500-4999	5000	Prix (€)
BIC® CLIC STIC					
1000 / eColutions® 1E00					
SP	0,85	0,74	0,70	0,66	
DG	1,14	1,02	0,96	0,90	
1847 / eColutions® 1846					
SP	1,02	0,91	0,85	0,77	
DG	1,31	1,15	1,08	1,02	

Frais d'impression supplémentaires par couleur et position

SP	0,14	0,14	0,14	0,13
----	------	------	------	------

Les prix incluent une impression sur une position avec la technique indiquée.

EMBALLAGE SPÉCIAL EN OPTION



ECO SLEEVE



PLASTIC POUCH

+ INFO PAGES 222 À 227

EMBALLAGE EXTERNE



500 ± 2,9 KG

Personnalisation

BIC® CLIC STIC SOFTFEEL®
1005

A/B SP: max. 1 col.

Commande minimale 500 u.

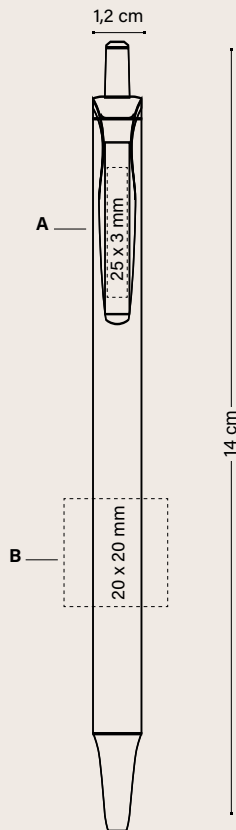

Prix (€)

BIC® CLIC STIC SOFTFEEL® 1005	500-999	1000-2499	2500-4999	5000
SP	1,05	0,94	0,88	0,80

Frais d'impression supplémentaires par couleur et position	SP	0,14	0,14	0,14	0,13
--	----	------	------	------	------

Les prix incluent une couleur en sérigraphie sur une position.

EMBALLAGE SPÉCIAL EN OPTION



+ INFO PAGES 222 À 227

EMBALLAGE EXTERNE



500 ± 2,9 KG

Personnalisation

BIC® CLIC STIC MINI
1892

A SP: max. 1 col.

B SP: max. 1 col.

C DG: numérique (zone texte)

(Uniquement disponible en corps blanc)

Commande minimale 500 u.

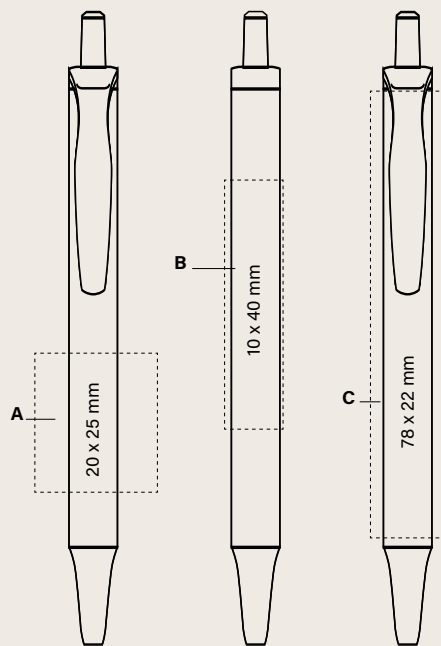

Prix (€)

BIC® CLIC STIC MINI 1892	500-999	1000-2499	2500-4999	5000
SP	0,71	0,64	0,60	0,57
DG	1,06	0,95	0,88	0,82

Les prix incluent une impression sur une position avec la technique indiquée.

EMBALLAGE SPÉCIAL EN OPTION



+ INFO PAGES 222 À 227

EMBALLAGE EXTERNE



500 ± 2,4 KG

SPÉCIFICATIONS



MODES D'ÉCRITURE



TECHNIQUES D'IMPRESSION



Consultez la page 233 pour une explication détaillée des icônes

BIC® CLIC STIC BGDARD™ ANTIBACTÉRIEN

BGDARD™



Protection contre les bactéries



Protection de la surface du stylo



Protection à vie



Testé selon un protocole antibactérien



Le bouhonne BIC® iconique et le logo anti-bactérien toujours visible !

ANTIBACTÉRIEN™

BIC® CLIC STIC BGDARD™ ANTIBACTÉRIEN

1001 Opaque

Couleur d'encre



Encre rouge disponible sur demande



7BG

2BG

3BG

100%
01BG

Disponible en corps blanc



MIX & MATCH

Sans frais supplémentaires

BIC® CLIC STIC BGDARD™ ANTIBACTÉRIEN

1001 Opaque

Commande minimale 500 u.

Combinaison de couleurs standards

Bouton

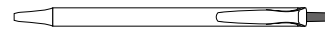

Opaque



Clip

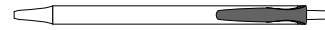

Opaque



Section

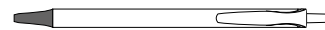

Opaque



Corps



Opaque

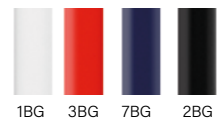

Injection d'une couleur spéciale: ≥ 10.000 unités



Personnalisation

**BIC® CLIC STIC BGUARD™
ANTIBACTÉRIEN**

1001

A SP: max. 2 col.

B SP: max. 1 col.

C DG: numérique

Commande minimale 500 u.

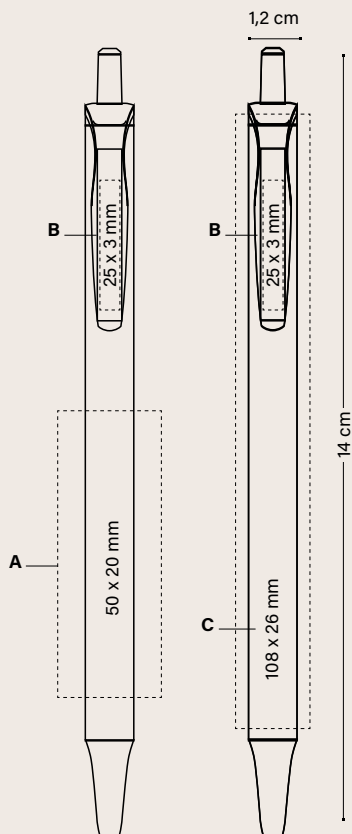

	Prix (€)			
BIC® CLIC STIC BGUARD™ ANTIBACTÉRIEN	500-999	1000-2499	2500-4999	5000
1001				
SP	0,87	0,77	0,72	0,68
DG	1,16	1,03	0,96	0,91

Frais d'impression supplémentaires par couleur et position

SP	0,14	0,14	0,14	0,13
-----------	------	------	------	------

Les prix incluent une impression sur une position avec la technique indiquée.

EMBALLAGE SPÉCIAL EN OPTION



+ INFO PAGES 222 À 227



EMBALLAGE EXTERNE



500 ± 2,9 KG

SPÉCIFICATIONS



COULEURS PERSONNALISÉES



FABRIQUÉ ET IMPRIMÉ DANS LES USINES BIC



FABRIQUÉ EN ESPAGNE



RESPECTANT LES NORMES



IMPRIM'VERT®



100% RECYCLABLE



100% ÉLECTRICITÉ D'ÉNERGIE RENOUVELABLE



FAIBLE IMPACT ENVIRONNEMENTAL

MODES D'ÉCRITURE



STYLO M

TECHNIQUES D'IMPRESSION



SÉRIGRAPHIE



DIGITAL

Consultez la page 233 pour une explication détaillée des icônes

BIC® CLIC STIC STYLUS BGUARD™ ANTIBACTÉRIEN

BGUARD™



Protection contre les bactéries



Protection de la surface du stylo



Protection à vie

ISO 22196

Testé selon un protocole antibactérien



Le bonhomme BIC® iconique et le logo antibactérien toujours visibles !

Premier stylo antibactérien !

MIX & MATCH

Sans frais supplémentaires

ANTIBACTÉRIEN™

BIC® CLIC STIC STYLUS BGUARD™ ANTIBACTÉRIEN

1848 Opaque

Couleur d'encre



Encre rouge disponible sur demande



3BG

7BG

2BG

100%
1BG

Disponible en corps blanc



BIC® CLIC STIC STYLUS BGUARD™ ANTIBACTÉRIEN

1848 Opaque

Commande minimale 500 u.
Combinaison de couleurs standards

Bouton



Opaque



Clip

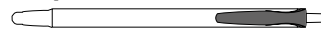

Opaque



Section



Stylus

Opaque



Corps



Opaque

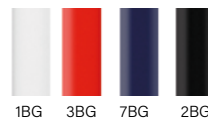

Injection d'une couleur spéciale: ≥ 10.000 unités



Personnalisation

**BIC® CLIC STIC STYLUS
BGUARD™ ANTIBACTÉRIEN**

1848

A SP: max. 2 col.

B SP: max. 1 col.

C DG: numérique

(Uniquement disponible en corps blanc)

Commande minimale 500 u.

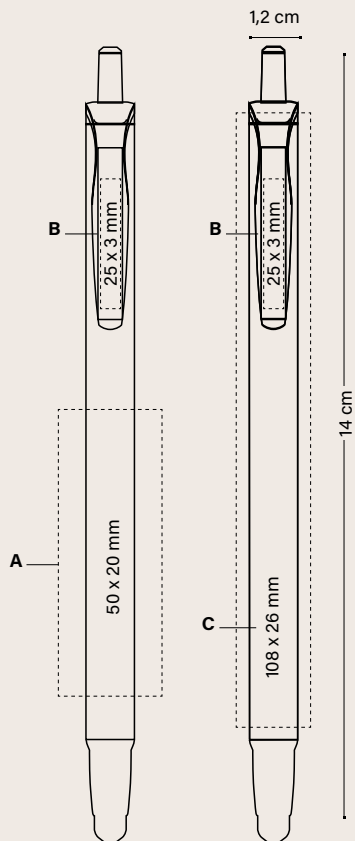

	Prix (€)			
BIC® CLIC STIC STYLUS BGUARD™ ANTIBACTÉRIEN 1848	500-999	1000-2499	2500-4999	5000
SP	1,13	1,00	0,95	0,88
DG	1,44	1,27	1,19	1,12

Frais d'impression supplémentaires par couleur et position

SP	0,14	0,14	0,14	0,13
-----------	------	------	------	------

Les prix incluent une impression sur une position avec la technique indiquée.

EMBALLAGE SPÉCIAL EN OPTION



ECO
SLEEVE



PLASTIC
POUCH

+ INFO PAGES 222 À 227

EMBALLAGE EXTERNE



500 ± 2,9 KG

SPÉCIFICATIONS



FABRIQUÉ ET
IMPRIMÉ DANS
LES USINES BIC



FABRIQUÉ EN ESPAGNE



RESPECTANT
LES NORMES



IMPRIM'VERT®



100%
RECYCLABLE



100% ÉLECTRICITÉ
D'ÉNERGIE RENOUVELABLE



FAIBLE IMPACT
ENVIRONNEMENTAL

MODES
D'ÉCRITURE



STYLO M

TECHNIQUES
D'IMPRESSION



SÉRIGRAPHIE



DIGITAL

Consultez la page 233 pour une explication détaillée des icônes





BIC[®] SUPER CLIP

Découvrez le clip accrocheur et son mécanisme pivotant silencieux. La grande zone d'impression XXL offre une vaste gamme de possibilités de personnalisation dans la version Standard, Advance et Antibactérien. Également dans les versions Soft et Glacé.

De plus, le BIC[®] Super Clip Origin est le premier stylo d'une nouvelle étape plus innovatrice et durable. Bienvenus dans le futur !

Ecolutions[®]

BGuard[™] Antibactérien

Advance

Glacé

Glacé Advance

Soft

Soft Advance

Origin

BIC® SUPER CLIP

BIC® SUPER CLIP

1039 Opaque
Couleur d'encre
● ●



Disponible en
corps blanc



Version ECO.
Comme Standard aux mêmes prix !

ecolutions®
 **FABRIQUÉ À PARTIR DE 78% DE MATÉRIEL RECYCLÉ*****
 PIÈCES AUTOMOBILES EN PLASTIQUE

BIC® SUPER CLIP
 1E50 Opaque
 Couleur d'encre
 ● ●



1E

BIC® SUPER CLIP
 1039 Transparent
 Couleur d'encre
 ● ●



51

87

86

89

88

SPÉCIFICATIONS



FABRIQUÉ EN ESPAGNE



MODES D'ÉCRITURE



TECHNIQUES D'IMPRESSION



SÉRIGRAPHIE



DIGITAL



BRITEPIX™
 BRITEPIX™ TEXTURE
 BRITEPIX™ PERSONNALISATION

**48 h non disponible dans les finitions numériques

*** Pourcentage calculé sur le poids total du produit cartouche exclue. En raison du contenu recyclé des matières premières avec lesquels le produit est fabriqué, nous ne pouvons pas garantir que les couleurs qui apparaissent dans le catalogue, ni les couleurs personnalisées à la carte, aient toujours la même couleur et la même apparence

Consultez la page 233 pour une explication détaillée des icônes

BIC® SUPER CLIP

BIC® SUPER CLIP

1039 Opaque

ecolutions® 1E50 Opaque

1039 Transparent

Commande minimale 250 u.
Combinaison de couleurs standards



Sans frais supplémentaires

Clip



Opaque

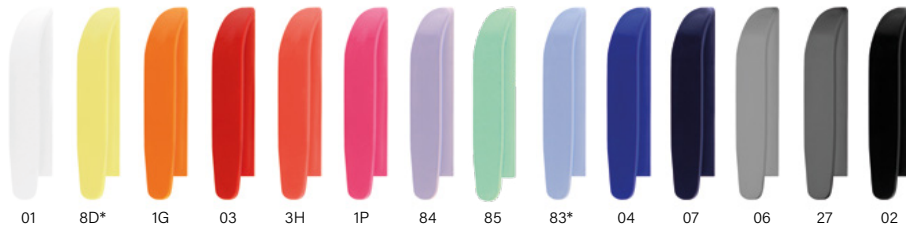

Transparent

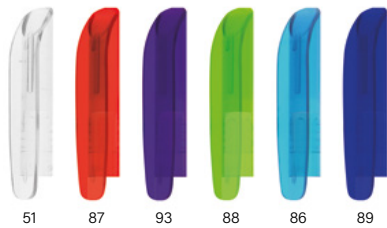

ecolutions®



PIÈCES AUTOMOBILES
EN PLASTIQUE

Combinaison de
couleurs standards**



Ajoutez la boucle mobius
sur votre BAT sans frais
additionnels. Merci de le
préciser dans votre bon de
commande (en bas à gauche
par défaut)

Corps



Opaque

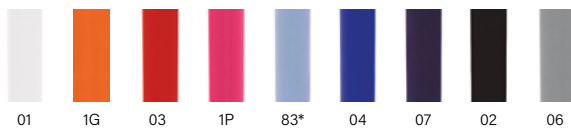

Transparent

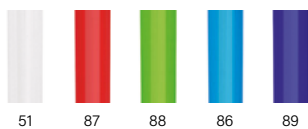

Injection d'une couleur spéciale: ≥ 10.000 unités



***En raison du contenu recyclé des matières premières avec lesquels le produit est fabriqué, nous ne pouvons pas garantir que les couleurs qui apparaissent dans le catalogue, ni les couleurs personnalisées à la carte, aient toujours la même couleur et la même apparence*

Personnalisation

BIC® SUPER CLIP

1039

ecolutions® 1E50

A SP: max. 2 col.

B SP: max. 1 col.

C DG: numérique

1039

D BP: numérique

BP Texture: numérique

Commande minimale 250 u.

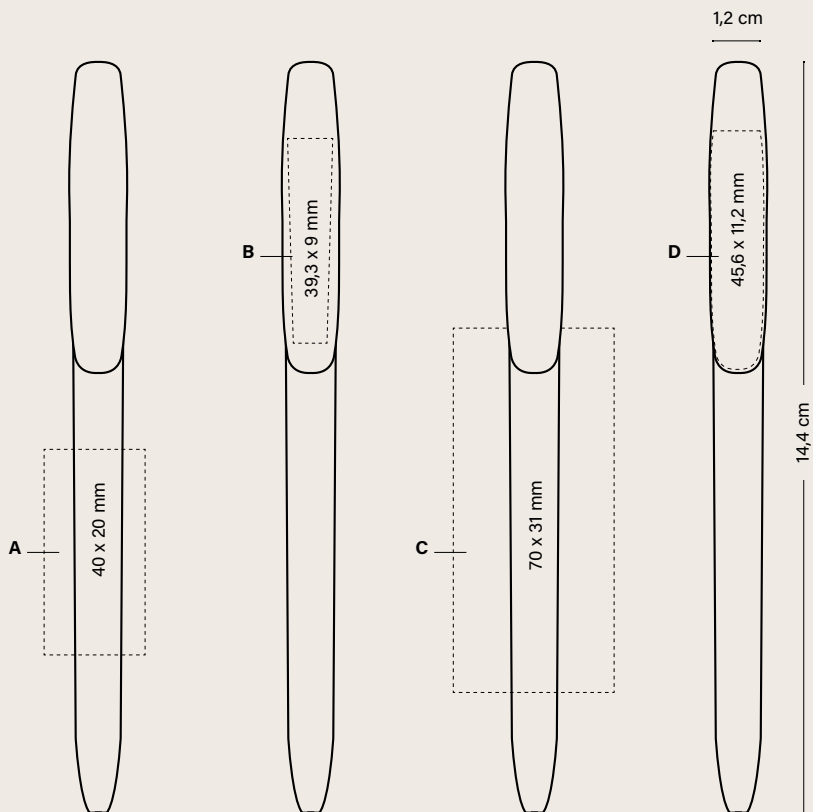

BIC® SUPER CLIP	250-499	500-999	1000-2499	2500-4999	5000
1039 / ecolutions® 1E50					
SP	1,12	0,93	0,87	0,83	0,81
DG	1,48	1,25	1,19	1,13	1,11
BP	1,39	1,17	1,09	1,04	1,01

Frais d'impression supplémentaires par couleur et position

SP	0,17	0,14	0,14	0,14	0,13
BP	0,24	0,22	0,21	0,20	0,19
BP Texture	0,18	0,16	0,15	0,15	0,14

Les prix incluent une impression sur une position avec la technique indiquée.

EMBALLAGE SPÉCIAL EN OPTION



+ INFO PAGES 222 À 227

EMBALLAGE EXTERNE



Nouveau!
Collection Box
(1, 2 et 3 unités)

250 ± 2,6 KG

SPÉCIFICATIONS



COULEURS PERSONNALISÉES



FABRIQUÉ ET IMPRIMÉ DANS LES USINES BIC



FABRIQUÉ EN ESPAGNE



RESPECTANT LES NORMES



ISO certified



IMPRIM'VERT®



ecolutions®



PIÈCES AUTOMOBILES EN PLASTIQUE



100% RECYCLABLE



100% ÉLECTRICITÉ D'ÉNERGIE RENOUVELABLE



FAIBLE IMPACT ENVIRONNEMENTAL

MODES D'ÉCRITURE



STYLO M

TECHNIQUES D'IMPRESSION



SÉRIGRAPHIE



DIGITAL



BRITEPIX™
BRITEPIX™ TEXTURE
BRITEPIX™ PERSONNALISATION

Consultez la page 233 pour une explication détaillée des icônes

BIC® SUPER CLIP BGUARD™ ANTIBACTÉRIEN

BGUARD™



Protection contre les bactéries



Protection de la surface du stylo



Protection à vie

ISO 22196

Testé selon un protocole antibactérien

MIX & MATCH

Sans frais supplémentaires

BIC® SUPER CLIP BGUARD™ ANTIBACTÉRIEN

1040 Opaque

Couleur d'encre



1BG

3BG

7BG

2BG

100%

BIC® SUPER CLIP BGUARD™ ANTIBACTÉRIEN

1040 Opaque

Commande minimale 250 u.

Combinaison de couleurs standards

Clip

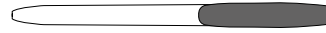

Opaque



1BG

3BG

7BG

2BG

Corps



Opaque



1BG

3BG

7BG

2BG

Injection d'une couleur spéciale: > 10.000 unités



ANTIBACTERIAL™

Le logo antibactérien toujours visible!

Personnalisation

BIC® SUPER CLIP BGUARD™ ANTIBACTÉRIEN

1040

A/B SP: max. 1 col.

Commande minimale 250 u.

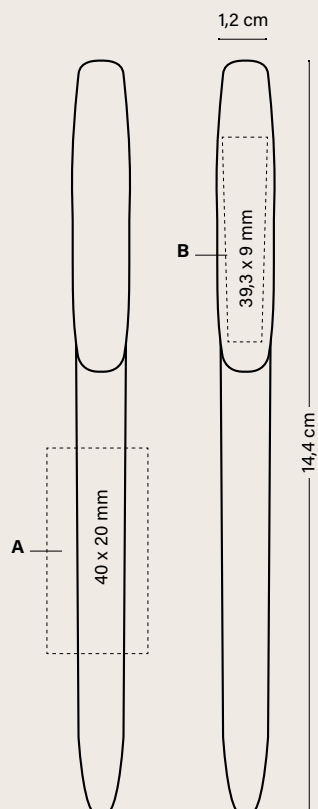

	Prix (€)				
BIC® SUPER CLIP BGUARD™ ANTIBACTÉRIEN	250-499	500-999	1000-2499	2500-4999	5000
1040					
SP	1,26	1,10	1,00	0,95	0,93

Frais d'impression supplémentaires par couleur et position

SP	0,17	0,14	0,14	0,14	0,13
-----------	------	------	------	------	------

Les prix incluent une couleur en sérigraphie sur une position.

EMBALLAGE SPÉCIAL EN OPTION



ECO
SLEEVE



PLASTIC
POUCH



WINDOW
BOX



COLLECTION
BOX

Nouveau!
Collection Box
(1, 2 et 3 unités)



250 ± 2,6 KG

+ INFO PAGES 222 À 227

EMBALLAGE EXTERNE

SPÉCIFICATIONS



COULEURS
PERSONNALISÉES



FABRIQUÉ ET
IMPRIMÉ DANS
LES USINES BIC



FABRIQUÉ EN ESPAGNE



RESPECTANT
LES NORMES



IMPRIM'VERT®



100%
RECYCLABLE



100% ÉLECTRICITÉ
D'ÉNERGIE RENOUVELABLE



FAIBLE IMPACT
ENVIRONNEMENTAL

MODES D'ÉCRITURE



STYLO M

TECHNIQUES D'IMPRESSION



SÉRIGRAPHIE

Consultez la page 233 pour une explication détaillée des icônes

BIC® SUPER CLIP ADVANCE

1073 Opaque

Couleur d'encre



*Choisissez parmi
3 différentes sections
en métal !*

Sections en métal !

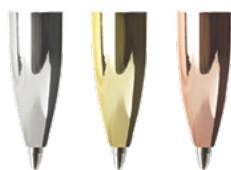

35

26

97

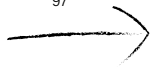

03/26



04/35



07/35

*Service
de
recharge
sur
demande*



Disponible en corps blanc



SPÉCIFICATIONS



FABRIQUÉ EN ESPAGNE



100% ÉLECTRICITÉ D'ÉNERGIE RENOUVELABLE



MODES D'ÉCRITURE



TECHNIQUES D'IMPRESSION



Consultez la page 233 pour une explication détaillée des icônes

*48 h non disponible dans les finitions numériques

BIC® SUPER CLIP ADVANCE

BIC® SUPER CLIP ADVANCE

1073 Opaque

Commande minimale 250 u.
Combinaison de couleurs standards

**MIX &
MATCH**

Sans frais supplémentaires

Clip

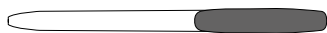

Opaque



01 1G 03 1P 04 07 06 02

Transparent



51 87 93 88 86 89

Corps



Opaque



01 03 1P 04 07 06 02

Section

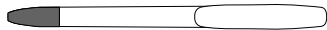

35 26 97

Injection d'une couleur spéciale: ≥ 10.000 unités



Personnalisation

BIC® SUPER CLIP ADVANCE

1073

A SP: max. 2 col.

B SP: max. 1 col.

C DG: numérique

D BP: numérique

BP Texture: numérique

Commande minimale 250 u.

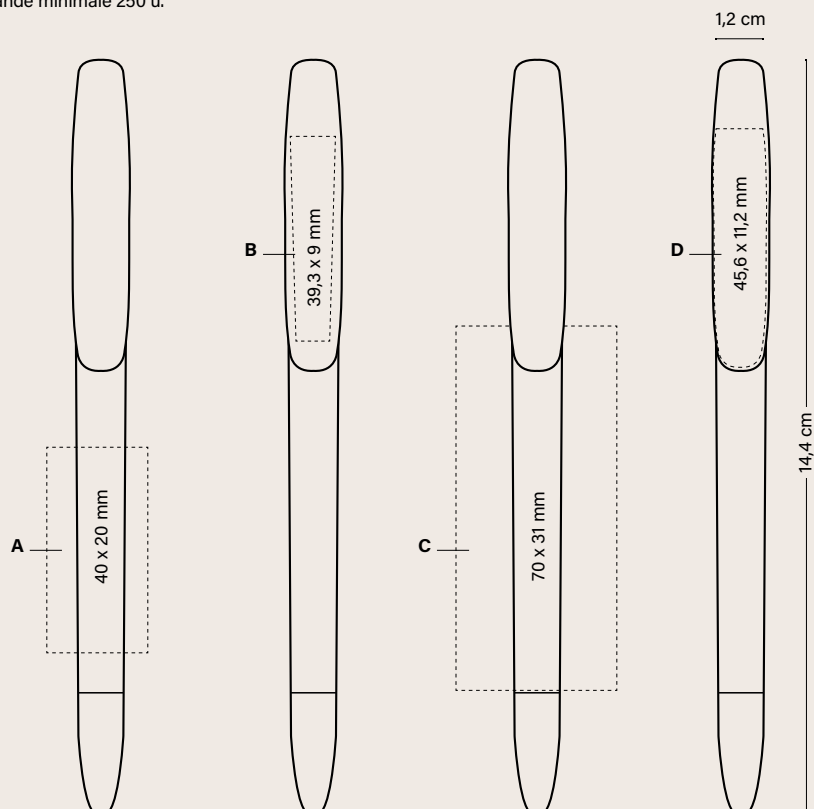

Prix (€)

BIC® SUPER CLIP ADVANCE	250-499	500-999	1000-2499	2500-4999	5000
1073					
SP	1,54	1,33	1,27	1,24	1,18
DG	1,88	1,60	1,53	1,48	1,44
BP	1,77	1,51	1,45	1,40	1,36

Frais d'impression supplémentaires par couleur et position

SP	0,17	0,14	0,14	0,14	0,13
BP	0,24	0,22	0,21	0,20	0,19
BP Texture	0,18	0,16	0,15	0,15	0,14
Section Or / Rose	0,15	0,15	0,15	0,15	0,15

Les prix incluent une impression sur une position avec la technique indiquée.

EMBALLAGE SPÉCIAL EN OPTION



ECO SLEEVE



PLASTIC POUCH



WINDOW BOX



COLLECTION BOX

Nouveau!
Collection Box
(1, 2 et 3 unités)



250 ± 2,6 KG

+ INFO PAGES 222 À 227

EMBALLAGE EXTERNE

SPÉCIFICATIONS



COULEURS PERSONNALISÉES



FABRIQUÉ ET IMPRIMÉ DANS LES USINES BIC



FABRIQUÉ EN ESPAGNE



RESPECTANT LES NORMES



ISO certified



IMPRIM'VERT*



100% RECYCLABLE



100% ÉLECTRICITÉ D'ÉNERGIE RENOUVELABLE



FAIBLE IMPACT ENVIRONNEMENTAL

MODES D'ÉCRITURE



STYLO M

TECHNIQUES D'IMPRESSION



SÉRIGRAPHIE



DIGITAL



BRITEPIX™
BRITEPIX™ TEXTURE
BRITEPIX™ PERSONNALISATION

Consultez la page 233 pour une explication détaillée des icônes

NOUVEAU!

BIC® SUPER CLIP GLACÉ & ADVANCE

Découvrez le BIC® Super Clip dans sa version glamour.

BIC® SUPER CLIP GLACÉ

1082

Couleur d'encre



47G

76

014G

03G

04G

05G

BIC® SUPER CLIP GLACÉ ADVANCE

1084

Couleur d'encre



47G/97

05G/26

014G/35

03G/97

04G/35

76/35

Service de recharge sur demande

Disponibles avec 3 finitions: Argent, or et rose

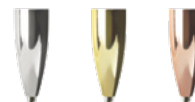

35

26

97

BIC® SUPER CLIP GLACÉ & ADVANCE

Section

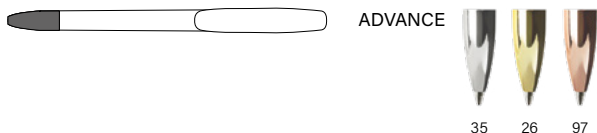

Personnalisation

BIC® SUPER CLIP GLACÉ
1082

BIC® SUPER CLIP GLACÉ ADVANCE
1084

A SP: max. 1 col.
B SP: max. 1 col.

Commande minimale 250 u.
Combinaison de couleurs standards

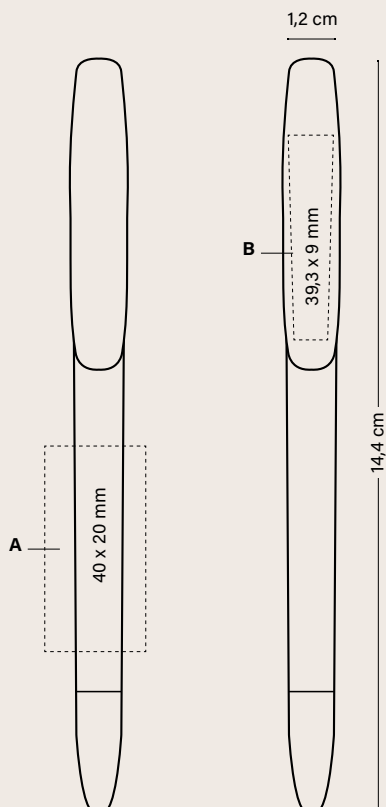

Prix (€)

BIC® SUPER CLIP GLACÉ	250-499	500-999	1000-2499	2500-4999	5000
1082					
SP	1,73	1,44	1,32	1,27	1,23
1084					
SP	2,01	1,67	1,55	1,49	1,45

Frais d'impression supplémentaires par couleur et position

SP	0,17	0,14	0,14	0,14	0,13
Section Or / Rose	0,15	0,15	0,15	0,15	0,15

Les prix incluent une impression sur une position avec la technique indiquée.

EMBALLAGE SPÉCIAL EN OPTION



+ INFO PAGES 222 À 227

EMBALLAGE EXTERNE



250 ± 2,6 KG

Nouveau!
Collection Box
(1, 2 et 3 unités)

SPÉCIFICATIONS



FABRIQUÉ ET IMPRIMÉ DANS LES USINES BIC



FABRIQUÉ EN EUROPE



RESPECTANT LES NORMES



IMPRIM'VERT®



100% RECYCLABLE



100% ÉLECTRICITÉ D'ÉNERGIE RENOUVELABLE



FAIBLE IMPACT ENVIRONNEMENTAL

MODES D'ÉCRITURE



STYLO M

TECHNIQUES D'IMPRESSION



SÉRIGRAPHIE



REGARDEZ LA VIDEO

Consultez la page 233 pour une explication détaillée des icônes

NOUVEAU!

BIC® SUPER CLIP SOFT & ADVANCE

Découvrez l'incroyable toucher soyeux de notre nouveau BIC® Super Clip avec mécanisme de rotation.



BIC® SUPER CLIP SOFT

1083

Couleur d'encre



02F

03F

07F

**BIC® SUPER CLIP SOFT
ADVANCE**

1085

Couleur d'encre



02F/97

03F/26

07F/35

*Service
de
recharge
sur
demande*

*Disponibles avec
3 finitions:
Argent, or et rose*



35

26

97

BIC® SUPER CLIP SOFT & ADVANCE

Section

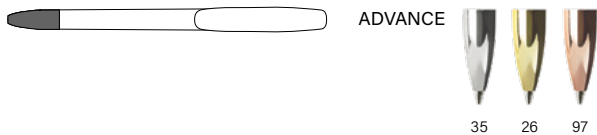

Personnalisation

BIC® SUPER CLIP SOFT
1083

**BIC® SUPER CLIP SOFT
ADVANCE**
1085

A SP: max. 1 col.

Commande minimale 250 u.
Combinaison de couleurs standards

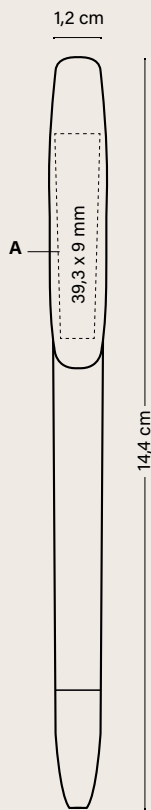

	Prix (€)				
	250-499	500-999	1000-2499	2500-4999	5000
BIC® SUPER CLIP SOFT					
1083					
SP	2,10	1,76	1,63	1,58	1,54
1085					
SP	2,39	2,01	1,86	1,80	1,77

Frais d'impression supplémentaires par couleur et position

SP	0,17	0,14	0,14	0,14	0,13
Section Or / Rose	0,15	0,15	0,15	0,15	0,15

Les prix incluent une impression sur une position avec la technique indiquée.

EMBALLAGE SPÉCIAL EN OPTION



+ INFO PAGES 222 À 227

EMBALLAGE EXTERNE



SPÉCIFICATIONS



FABRIQUÉ EN EUROPE



RESPECTANT LES NORMES



ISO certified



IMPRIM'VERT®



100% RECYCLABLE



100% ÉLECTRICITÉ D'ÉNERGIE RENOUVELABLE



FAIBLE IMPACT ENVIRONNEMENTAL

MODES D'ÉCRITURE



STYLO M

TECHNIQUES D'IMPRESSION



SÉRIGRAPHIE



REGARDEZ LA VIDEO

Consultez la page 233 pour une explication détaillée des icônes

NOUVEAU!

BIC® SUPER CLIP ORIGIN

Notre nouveau BIC® Super Clip est produit à base de matériaux naturels.

ecolutions®

FABRIQUÉ AVEC UN MATÉRIAU
D'ORIGINE BIOLOGIQUE**

BIC® SUPER CLIP ORIGIN

1038

Couleur d'encre



ORIGIN
BIOBASED

Origin est fabriqué avec un matériau
d'origine biologique, composé de
polymères naturels sans pétrole, huile,
ni énergie fossile*.



Huile de ricin d'origine
biologique



Sciure de bois
Issue de forêts européennes
gérées durablement



Talc
Extrait en Europe



Fabriqué et imprimé dans des usines
alimentées avec **100% d'électricité
d'énergie renouvelable.**



**Corps et clip 100 %
d'origine biologique.**



Grâce au programme **UBICUITY™**
les instruments d'écriture de BIC®
sont **100% recyclables.**



Fabriqué en Europe,
**faible impact
environnemental.**



Mécanisme
pivotant
silencieux !



60

BIC® SUPER CLIP ORIGIN

Personnalisation

BIC® SUPER CLIP ORIGIN

1038

A SP: max. 1 col.

Commande minimale 250 u.
Combinaison de couleurs standards

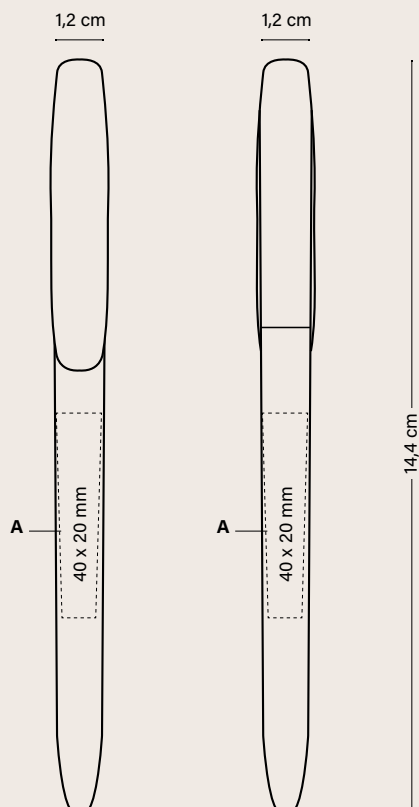

Prix (€)

BIC® SUPER CLIP ORIGIN	250-499	500-999	1000-2499	2500-4999	5000
1038					
SP	1,85	1,75	1,67	1,59	1,55

Les prix incluent une couleur en sérigraphie sur une position.

EMBALLAGE SPÉCIAL EN OPTION



ECO SLEEVE



PLASTIC POUCH



WINDOW BOX



COLLECTION BOX

Nouveau!
Collection Box
(1, 2 et 3 unités)



250 ± 2,6 KG

+ INFO PAGES 222 À 227

EMBALLAGE EXTERNE

SPÉCIFICATIONS



COULEURS PERSONNALISÉES



FABRIQUÉ ET IMPRIMÉ DANS LES USINES BIC



FABRIQUÉ EN EUROPE



RESPECTANT LES NORMES



ISO certified



IMPRIM'VERT®

ORIGIN

BIO BASED



HUILE DE RICIN D'ORIGINE BIOLOGIQUE



SCIURE DE BOIS



TAC



100% RECYCLABLE



100% ÉLECTRICITÉ D'ÉNERGIE RENOUVELABLE



FAIBLE IMPACT ENVIRONNEMENTAL

TECHNIQUES D'IMPRESSION



SÉRIGRAPHIE

Consultez la page 233 pour une explication détaillée des icônes

BIC® WIDE BODY™

**La taille idéale pour
mettre en valeur
votre marque !**

**Corps large
et multiples
possibilités pour
optimiser votre
communication.**



BIC® WIDE BODY™



l'icône BIC® Boy en relief!

BIC® WIDE BODY™

1079 Opaque Chrome

1080 Opaque

Couleur d'encre



Encre rouge disponible sur demande



07

01

07

02

18



03

Disponible en corps blanc



BIC® WIDE BODY™

eColutions® 1E80 Opaque

Couleur d'encre



Encre rouge disponible sur demande



1E

03

Disponible en corps blanc



Version ECO.
Comme Standard aux mêmes prix!

eColutions®



FABRIQUÉ À PARTIR DE 94% DE MATÉRIEL RECYCLÉ*



CAGEOTS DE FRUITS ET LÉGUMES

SPÉCIFICATIONS



MIX & MATCH



COULEURS PERSONNALISÉES



FABRIQUÉ ET IMPRIMÉ DANS LES USINES BIC



FABRIQUÉ EN ESPAGNE



RESPECTANT LES NORMES



IMPRIM'VERT®

eColutions®



CAGEOTS DE FRUITS ET LÉGUMES



RECYCLABLE



100% ÉLECTRICITÉ D'ÉNERGIE RENOUVELABLE



FAIBLE IMPACT ENVIRONNEMENTAL

MODES D'ÉCRITURE



STYLO M

TECHNIQUES D'IMPRESSION



SÉRIGRAPHIE



DIGITAL

*48 h non disponible dans les finitions numériques

**Pourcentage calculé sur le poids total du produit cartouche exclue.

En raison du contenu recyclé des matières premières avec lesquels le produit est fabriqué, nous ne pouvons pas garantir que les couleurs qui apparaissent dans le catalogue, ni les couleurs personnalisées à la carte, aient toujours la même couleur et la même apparence

BIC® WIDE BODY™

1080 Givré
Couleur d'encre
● ● ●



40 63 67 68 69 66 71

BIC® WIDE BODY™

MINI DIGITAL
1893 Opaque
1896 Chrome Opaque
Couleur d'encre
● ● ●

Notre plus grande zone d'impression



01 01

Disponible en corps blanc



BIC® WIDE BODY™

1080 Opaque
 eColutions® 1E80 Opaque
 1080 Givré

BIC® WIDE BODY™ MINI DIGITAL

1893 Opaque
 1896 Chrome Opaque

Commande minimale 250 u.
 Combinaison de couleurs standards

MIX & MATCH

Sans frais supplémentaires

Bouton

Opaque



01 03 07 18 02

Givré



69 63 71 66 68 67 40

Chrome

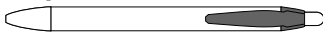

35

Clip

Opaque



01 03 07 18 02

Givré



69 63 71 66 68 67 40

Corps

Opaque



01 03 07 18 02

Givré

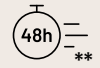

69 63 71 66 68 67 40

SPÉCIFICATIONS

MIX & MATCH



COULEURS PERSONNALISÉES



FABRIQUÉ ET IMPRIMÉ DANS LES USINES BIC



FABRIQUÉ EN ESPAGNE



RESPECTANT LES NORMES



ISO certified



IMPRIM'VERT®

eColutions®



CAGEOTS DE FRUITS ET LÉGUMES



100% RECYCLABLE



100% ÉLECTRICITÉ D'ÉNERGIE RENOUVELABLE



FAIBLE IMPACT ENVIRONNEMENTAL

MODES D'ÉCRITURE



STYLO M

TECHNIQUES D'IMPRESSION



SÉRIGRAPHIE



DIGITAL

Opaque



1E

ecolutions® ***



Ajoutez la boucle mobius sur votre BAT sans frais additionnels. Merci de le préciser dans votre bon de commande (en bas à gauche par défaut)



CAGEOTS DE FRUITS ET LÉGUMES

Section

Opaque



01 03 07 18 02

Givré



69 63 71 66 68 67 40

Chrome



35*

Injection d'une couleur spéciale: ≥ 10.000 unités



*Jusqu'à épuisement des stocks

**48 h non disponible dans les finitions numériques

*** En raison du contenu recyclé des matières premières avec lesquels le produit est fabriqué, nous ne pouvons pas garantir que les couleurs qui apparaissent dans le catalogue, ni les couleurs personnalisées à la carte, aient toujours la même couleur et la même apparence

BIC® WIDE BODY™

BIC® WIDE BODY™

1080 Opaque
1079 Opaque Chrome
eColutions® 1E80

A/C SP: max. 2 col.

B/F SP: max. 1 col.

D DG: numérique (zone image)

E DG: numérique (zone texte)

Commande minimale 250 u. (SP)

Commande minimale 500 u. (DG)

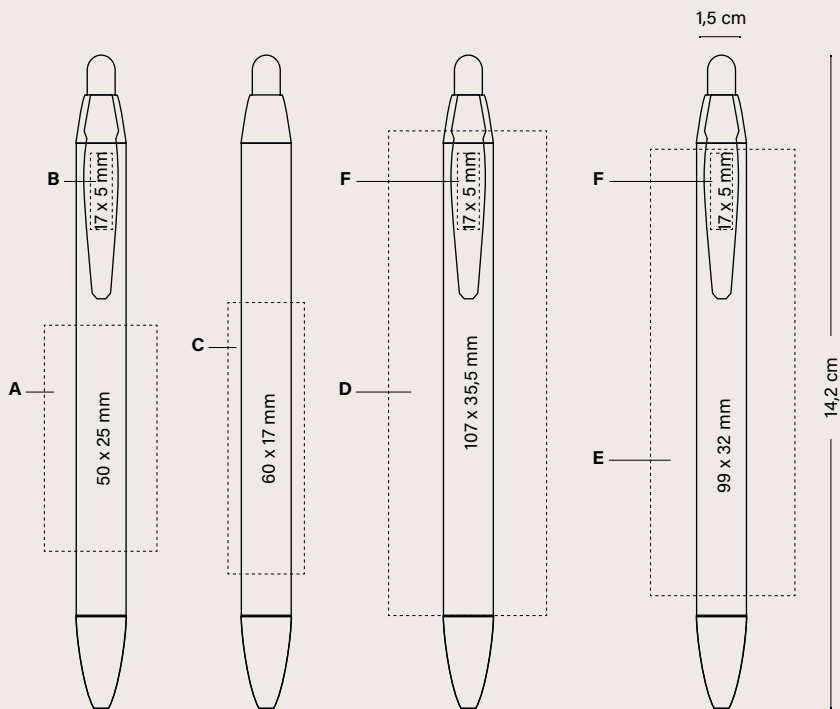

	Prix (€)				
BIC® WIDE BODY™	250-499	500-999	1000-2499	2500-4999	5000
1080 / eColutions® 1E80					
SP	1,25	1,02	0,96	0,90	0,82
DG	-	1,42	1,32	1,23	1,15
1079					
SP	2,39	1,94	1,79	1,70	1,56
DG	-	2,32	2,16	2,05	1,91

Frais d'impression supplémentaires par couleur et position

SP	0,17	0,14	0,14	0,14	0,13
----	------	------	------	------	------

Les prix incluent une impression sur une position avec la technique indiquée.

EMBALLAGE SPÉCIAL EN OPTION



ECO SLEEVE



PLASTIC POUCH



WINDOW BOX

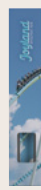

COLLECTION BOX

EMBALLAGE EXTERNE



250 ± 2,6KG

Nouveau!
Collection Box
(1, 2 et 3 unités)

+ INFO PAGES 222 À 227

**BIC® WIDE BODY™
MINI DIGITAL**

1893

**BIC® WIDE BODY™
MINI CHROME DIGITAL**

1896

A DG: numérique (zone image)

B DG: numérique (zone texte)

Commande minimale 500 u. (DG)

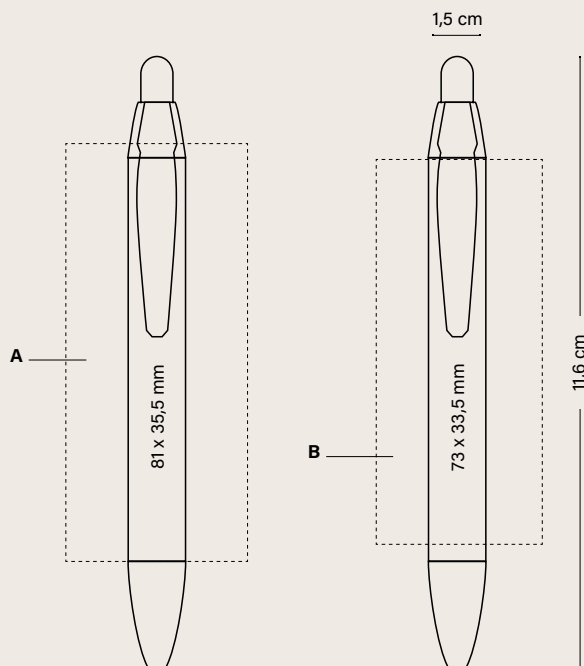

**BIC® WIDE BODY™
MINI DIGITAL**

1893

DG

1896

DG

500-999

1000-2499

2500-4999

Prix (€)

5000

1,25

1,16

1,09

1,03

2,16

2,02

1,92

1,76

Les prix incluent l'impression numérique sur le corps.

EMBALLAGE SPÉCIAL EN OPTION



ECO SLEEVE



PLASTIC POUCH



WINDOW BOX



COLLECTION BOX

*Nouveau!
Collection Box
(1, 2 et 3 unités)*



250 ± 2,6KG

+ INFO PAGES 222 À 227

EMBALLAGE EXTERNE

SPÉCIFICATIONS



COULEURS PERSONNALISÉES



FABRIQUÉ ET IMPRIMÉ DANS LES USINES BIC



FABRIQUÉ EN ESPAGNE



RESPECTANT LES NORMES



ISO certified



IMPRIM'VERT® ECOlutions®



CAGEOTS DE FRUITS ET LÉGUMES



100% RECYCLABLE



100% ÉLECTRICITÉ D'ÉNERGIE RENOUVELABLE



FAIBLE IMPACT ENVIRONNEMENTAL

MODES D'ÉCRITURE



STYLO M

TECHNIQUES D'IMPRESSION



SÉRIGRAPHIE



DIGITAL

Consultez la page 233 pour une explication détaillée des icônes

BIC® WIDE BODY™ BGUARD™ ANTIBACTÉRIEN

BGUARD™



Protection contre les bactéries



Protection de la surface du stylo



Protection à vie

ISO 22196

Testé selon un protocole antibactérien

 ANTIBACTÉRIEN™

*l'icône BIC®
Boy en relief!*

**WIDE BODY™ BGUARD™
ANTIBACTÉRIEN**

1081 Opaque

Couleur d'encre



Encre rouge disponible sur demande



1BG



2BG



3BG



7BG

100%



1BG

100%

*impression
360°*

*Disponible en
corps blanc*



Commande minimale 250 u.

Bouton



Opaque

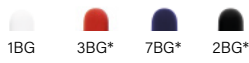

Corps



Opaque

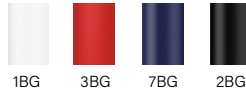

Clip

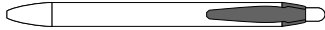

Opaque

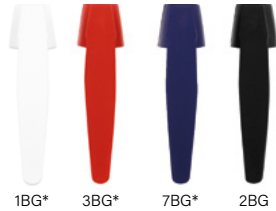

Section

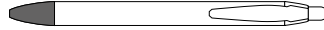

Opaque

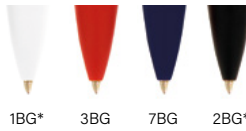

Injection d'une couleur spéciale: ≥ 10.000 unités

**BIC® WIDE BODY™
BGUARD™
ANTIBACTÉRIEN**

1081

A/C SP: max. 1 col.
B/F SP: max. 1 col.
D DG: numérique (zone image)
E DG: numérique (zone texte)

Commande minimale 250 u. (SP)
Commande minimale 500 u. (DG)

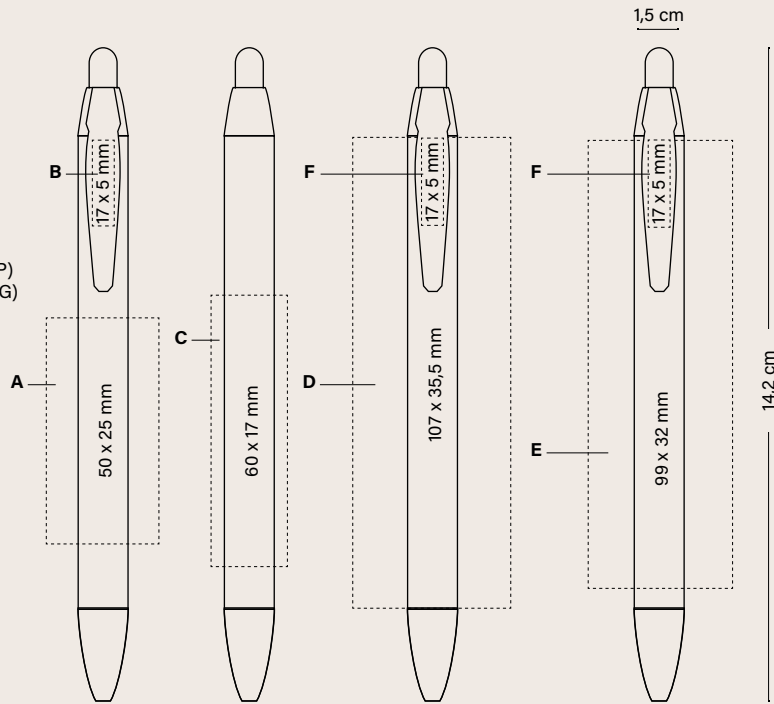

Prix (€)

BIC® WIDE BODY™ BGUARD™ ANTIBACTÉRIEN	250-499	500-999	1000-2499	2500-4999	5000
--	---------	---------	-----------	-----------	------

1081					
SP	1,31	1,07	1,01	0,94	0,87
DG	-	1,49	1,38	1,29	1,22

Frais d'impression supplémentaires par couleur et position

SP	0,17	0,14	0,14	0,14	0,13
----	------	------	------	------	------

Les prix incluent une impression sur une position avec la technique indiquée.

EMBALLAGE SPÉCIAL EN OPTION



Nouveau!
Collection Box
(1, 2 et 3 unités)



250 ± 2,6KG

+ INFO PAGES 222 À 227

SPÉCIFICATIONS



FABRIQUÉ EN ESPAGNE



MODES D'ÉCRITURE



TECHNIQUES D'IMPRESSION



SÉRIGRAPHIE



DIGITAL

Consultez la page 233 pour une explication détaillée des icônes





BIC® 4 COULEURS®

Le stylo à bille de renommée mondiale BIC® 4 Couleurs® vous offre la commodité de quatre couleurs d'encre différentes dans un seul stylo à bille, idéal pour organiser des notes ou des données par couleurs. Le stylo BIC® 4 Couleurs® a une pointe moyenne de 1 mm et une grande longueur d'écriture. Pour plus de commodité, il est doté d'un trou pour passer un cordon, vous pouvez donc l'emporter partout avec vous. Découvrez toutes les différentes versions: Classic, Fashion, Sun, Fine, Shine, Fluo, 3+1^{HB} (avec porte-mine), Glacé et les dernières versions Soft et Effet Bois. À quoi attendez-vous pour commencer votre Collection?

Soft

Wood Style

Sun

Fashion

Shine

Glacé

Fine

Fluo

3+1^{HB}



LA SOLUTION POUR UNE
COMMUNICATION TOUTE
EN COULEURS

*Maintenant sur des
corps en couleur*

BIC® 4 COULEURS®

1100 Opaque

1101 Avec tour de cou

Couleur d'encre



01/01

02/02

01/03

01/05

01/02

01/07

100%

Personnalisation

BIC® 4 COULEURS®

1100/1101

A SP: max. 4 col.

B DG: Digital print (zone image)

C BP: numérique

Commande minimale 250 u. (SP, DG)

Commande minimale 100 u. (BP)

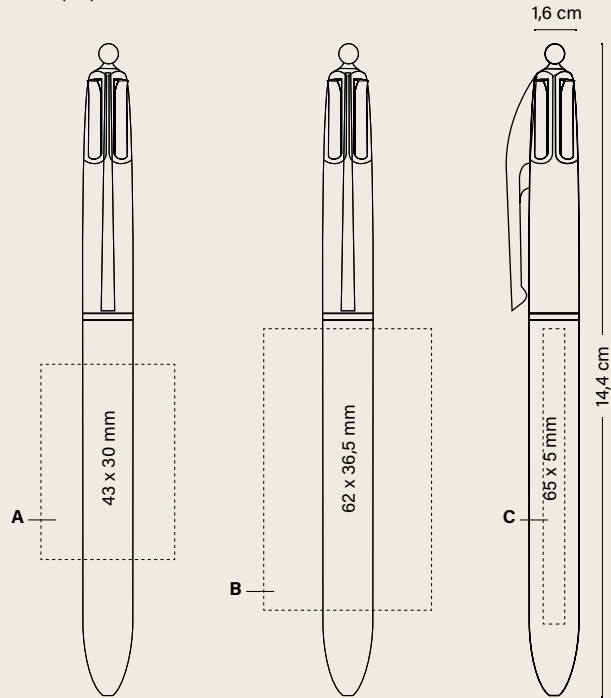

	Prix (€)					
BIC® 4 COULEURS®	100-249	250-499	500-999	1000-2499	2500-4999	5000
1100						
SP	-	3,41	3,09	2,85	2,67	2,51
DG	-	4,66	4,22	3,92	3,64	3,44
BP	4,51	3,68	3,33	3,10	2,90	2,73
1101 (tour de cou)						
SP	-	3,86	3,50	3,24	3,05	2,85
DG	-	5,11	4,64	4,29	4,00	3,79
BP	5,06	4,14	3,75	3,48	3,27	3,08

Frais d'impression supplémentaires par couleur et position

SP	-	0,17	0,14	0,14	0,14	0,13
BP	0,26	0,24	0,22	0,21	0,20	0,19
BP Texture	0,20	0,18	0,16	0,15	0,15	0,14

Les prix incluent une impression sur une position avec la technique indiquée.

EMBALLAGE SPÉCIAL EN OPTION



+ INFO PAGES 222 À 227

EMBALLAGE EXTERNE



250 ± 3,2KG

Nouveau!
Collection Box
(1, 2 et 3 unités)

SPÉCIFICATIONS



COULEURS PERSONNALISÉES



FABRIQUÉ ET IMPRIMÉ DANS LES USINES BIC



FABRIQUÉ EN FRANCE



RESPECTANT LES NORMES



ISO certified



IMPRIM'VERT®



100% RECYCLABLE



100% ÉLECTRICITÉ D'ÉNERGIE RENOUVELABLE



FAIBLE IMPACT ENVIRONNEMENTAL

MODES D'ÉCRITURE



STYLO M

TECHNIQUES D'IMPRESSION



SP SÉRIGRAPHIE



DG DIGITAL



BP BRITPIX™

Consultez la page 233 pour une explication détaillée des icônes

BIC® 4 COULEURS® SOFT

Un toucher doux que vous ne lâcherez plus !



BIC® 4 COULEURS® SOFT

1060 Opaque

1063 Avec tour de cou

Couleur d'encre



01/03F

01/02F

01/07F

collection



Un sentiment de douceur entre vos mains

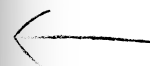

Service de recharge sur demande



Personnalisation

BIC® 4 COULEURS® SOFT

1060/1063

A SP: max. 1 col.

Commande minimale 250 u.

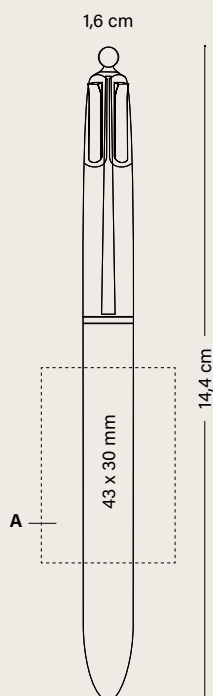

Prix (€)

BIC® 4 COULEURS® SOFT	250-499	500-999	1000-2499	2500-4999	5000
1060					
SP	4,06	3,67	3,40	3,18	3,00
1063 (tour de cou)					
SP	4,52	4,08	3,78	3,55	3,35

Frais d'impression supplémentaires par couleur et position

SP	0,17	0,14	0,14	0,14	0,13
----	------	------	------	------	------

Les prix incluent une couleur en sérigraphie sur une position.

EMBALLAGE SPÉCIAL EN OPTION



ECO SLEEVE



PLASTIC POUCH



WINDOW BOX



COLLECTION BOX

*Nouveau!
Collection Box
(1, 2 et 3 unités)*



250 ± 3,2KG

+ INFO PAGES 222 À 227

SPÉCIFICATIONS



COULEURS PERSONNALISÉES



FABRIQUÉ ET IMPRIMÉ DANS LES USINES BIC



RESPECTANT LES NORMES



ISO certified



IMPRIM'VERT®



100% RECYCLABLE



100% ÉLECTRICITÉ D'ÉNERGIE RENOUVELABLE



FAIBLE IMPACT ENVIRONNEMENTAL

MODES D'ÉCRITURE



STYLO M

TECHNIQUES D'IMPRESSION



SÉRIGRAPHIE

Consultez la page 233 pour une explication détaillée des icônes

BIC® 4 COULEURS® WOOD STYLE

Laissez-vous
impressionner par cette
 finition spectaculaire !



BIC® 4 COULEURS® WOOD STYLE

1061 Opaque

1064 Avec tour de cou

Couleur d'encre



01/6AW



01/05W



01/02W



01/12W

collection



*Ajoutez de la
chaleur à votre
marque*

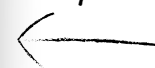

*Service
de
recharge
sur
demande*



BIC® 4 COULEURS® WOOD STYLE

Personnalisation

BIC® 4 COULEURS® WOOD STYLE 1061/1064

A SP: max. 1 col.

Commande minimale 250 u.

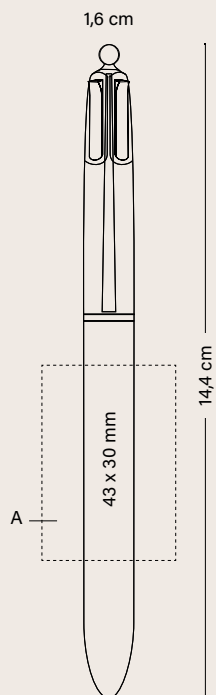

	Prix (€)				
BIC® 4 COULEURS® WOOD STYLE	250-499	500-999	1000-2499	2500-4999	5000
1061					
SP	4,06	3,67	3,40	3,18	3,00
1064 (tour de cou)					
SP	4,52	4,08	3,78	3,55	3,35

Frais d'impression supplémentaires par couleur et position

SP	0,17	0,14	0,14	0,14	0,13
----	------	------	------	------	------

Les prix incluent une couleur en sérigraphie sur une position.

EMBALLAGE SPÉCIAL EN OPTION



ECO SLEEVE



PLASTIC POUCH



WINDOW BOX



COLLECTION BOX

Nouveau!
Collection Box
(1, 2 et 3 unités)



250 ± 3,2KG

+ INFO PAGES 222 À 227

EMBALLAGE EXTERNE

SPÉCIFICATIONS



COULEURS PERSONNALISÉES



FABRIQUÉ ET IMPRIMÉ DANS LES USINES BIC



FABRIQUÉ EN FRANCE



RESPECTANT LES NORMES



ISO certified



IMPRIM'VERT®



100% RECYCLABLE



100% ÉLECTRICITÉ D'ÉNERGIE RENOUVELABLE



FAIBLE IMPACT ENVIRONNEMENTAL

MODES D'ÉCRITURE



STYLO M

TECHNIQUES D'IMPRESSION



SÉRIGRAPHIE



LA SOLUTION POUR UNE
COMMUNICATION TOUTE
EN COULEURS

BIC® 4 COULEURS® SUN

1097 Opaque
1098 Avec tour de cou
Couleur d'encre
●●●●



Personnalisation

BIC® 4 COULEURS® SUN

1097/1098

A SP: max. 4 col.

B DG: Digital print (zone image)

C BP: numérique

Commande minimale 250 u. (SP, DG)

Commande minimale 100 u. (BP)

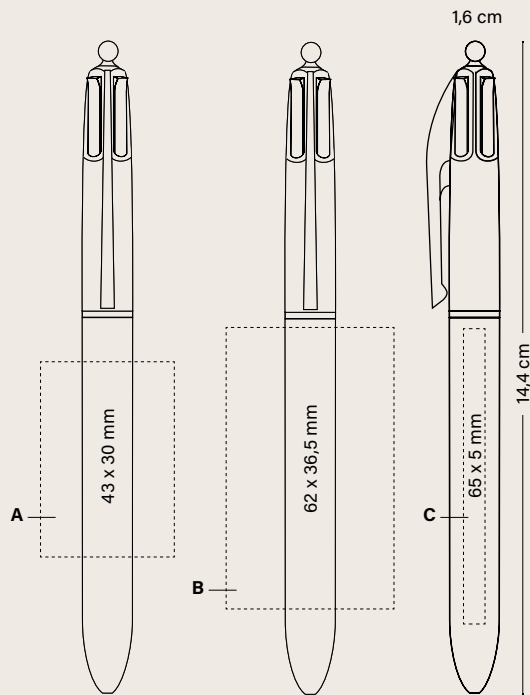

Prix (€)

BIC® 4 COULEURS' SUN	100-249	250-499	500-999	1000-2499	2500-4999	5000
1097						
SP	-	3,41	3,09	2,85	2,67	2,51
DG	-	4,66	4,22	3,92	3,64	3,44
BP	4,51	3,68	3,33	3,10	2,90	2,73
1098 (tour de cou)						
SP	-	3,86	3,50	3,24	3,05	2,85
DG	-	5,11	4,64	4,29	4,00	3,79
BP	5,06	4,14	3,75	3,48	3,27	3,08

Frais d'impression supplémentaires par couleur et position

SP	-	0,17	0,14	0,14	0,14	0,13
BP	0,26	0,24	0,22	0,21	0,20	0,19
BP Texture	0,20	0,18	0,16	0,15	0,15	0,14

Les prix incluent une impression sur une position avec la technique indiquée.

EMBALLAGE SPÉCIAL EN OPTION



+ INFO PAGES 222 À 227

EMBALLAGE EXTERNE



250 ± 3,2KG

Nouveau!
Collection Box
(1, 2 et 3 unités)

SPÉCIFICATIONS



COULEURS PERSONNALISÉES



FABRIQUÉ ET IMPRIMÉ DANS LES USINES BIC



FABRIQUÉ EN FRANCE



RESPECTANT LES NORMES



ISO certified



IMPRIM'VERT®



100% RECYCLABLE



100% ÉLECTRICITÉ D'ÉNERGIE RENOUVELABLE



FAIBLE IMPACT ENVIRONNEMENTAL

MODES D'ÉCRITURE



STYLO M

TECHNIQUES D'IMPRESSION



SÉRIGRAPHIE



DIGITAL



BRITEPIX™

BRITEPIX™ TEXTURE

BRITEPIX™ PERSONNALISATION

Consultez la page 233 pour une explication détaillée des icônes



LA SOLUTION POUR UNE
COMMUNICATION TOUTE
EN COULEURS

*Maintenant sur des
corps en couleur*

4 COULEURS® FASHION

1102 Opaque

1108 Avec tour de cou

Couleur d'encre



Personnalisation

BIC® 4 COULEURS® FASHION
1102/1108

A SP: max. 4 col.
B DG: Digital print (zone image)
C BP: numérique

Commande minimale 250 u. (SP, DG)
Commande minimale 100 u. (BP)

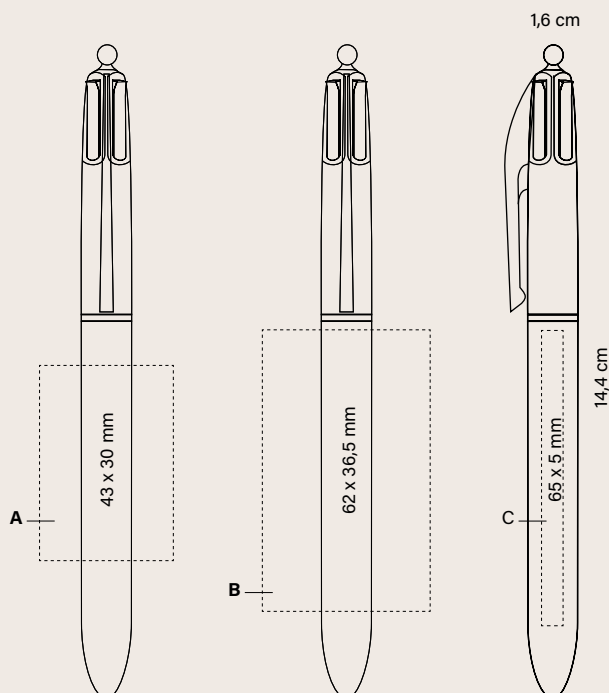

Prix (€)

BIC® 4 COULEURS® FASHION	100-249	250-499	500-999	1000-2499	2500-4999	5000
1102						
SP	-	3,41	3,09	2,85	2,67	2,51
DG	-	4,66	4,22	3,92	3,64	3,44
BP	4,51	3,68	3,33	3,10	2,90	2,73
1108 (tour de cou)						
SP	-	3,86	3,50	3,24	3,05	2,85
DG	-	5,11	4,64	4,29	4,00	3,79
BP	5,06	4,14	3,75	3,48	3,27	3,08

Frais d'impression supplémentaires par couleur et position

SP	-	0,17	0,14	0,14	0,14	0,13
BP	0,26	0,24	0,21	0,21	0,20	0,19
BP Texture	0,20	0,18	0,15	0,15	0,15	0,14

Les prix incluent une impression sur une position avec la technique indiquée.

EMBALLAGE SPÉCIAL EN OPTION



+ INFO PAGES 222 À 227

EMBALLAGE EXTERNE



250 ± 3,2KG

Nouveau!
Collection Box
(1, 2 et 3 unités)

SPÉCIFICATIONS



FABRIQUÉ ET IMPRIMÉ DANS LES USINES BIC



RESPECTANT LES NORMES



ISO certified



IMPRIM'VERT®



100% RECYCLABLE



100% ÉLECTRICITÉ D'ÉNERGIE RENOUVELABLE



FAIBLE IMPACT ENVIRONNEMENTAL

MODES D'ÉCRITURE



STYLO M

TECHNIQUES D'IMPRESSION



SÉRIGRAPHIE



DIGITAL



BRITEPIX™
BRITEPIX™ TEXTURE
BRITEPIX™ PERSONNALISATION

Consultez la page 233 pour une explication détaillée des icônes

BIC® 4 COULEURS® SHINE

Illuminez votre marque

BIC® 4 COULEURS® SHINE

1106 Opaque

1107 Avec tour de cou

Couleur d'encre



01/75



01/26



01/7G



01/34



01/97

collection



*Corps super
brillants !*

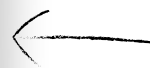

*Service
de
recharge
sur
demande*



BIC® 4 COULEURS® SHINE

Personnalisation

BIC® 4 COULEURS® SHINE 1106/1107

A SP: max. 2 col.

B LE

C LE

D LE: 360°

Commande minimale 250 u.

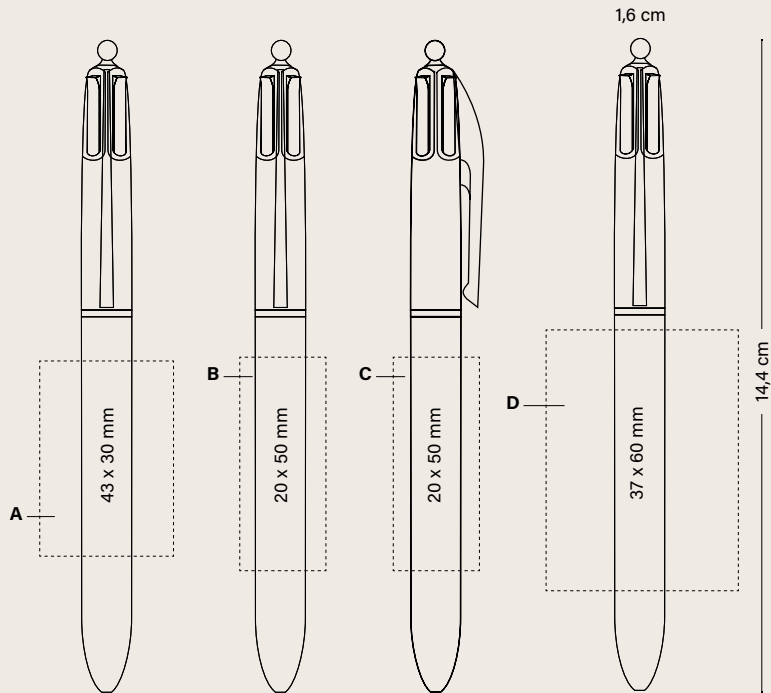

Prix (€)

BIC® 4 COULEURS® SHINE	250-499	500-999	1000-2499	2500-4999	5000
1106					
SP	3,90	3,51	3,27	3,06	2,85
LE	4,80	4,31	4,00	3,73	3,52
LE 360°	5,43	4,89	4,55	4,24	3,99
1107 (tour de cou)					
SP	4,38	3,95	3,66	3,44	3,21
LE	5,27	4,74	4,41	4,13	3,88
LE 360°	5,92	5,34	4,95	4,64	4,36

Frais d'impression supplémentaires par couleur et position

SP	0,17	0,14	0,14	0,14	0,13
----	------	------	------	------	------

Les prix incluent une impression sur une position avec la technique indiquée.

EMBALLAGE SPÉCIAL EN OPTION

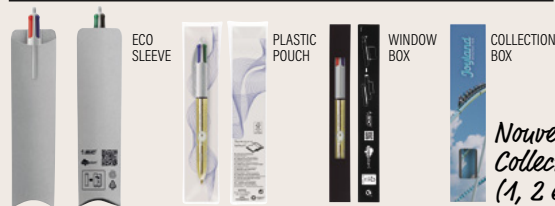

+ INFO PAGES 222 À 227

EMBALLAGE EXTERNE



250 ± 3,2KG

Nouveau!
Collection Box
(1, 2 et 3 unités)

SPÉCIFICATIONS



MODES D'ÉCRITURE



TECHNIQUES D'IMPRESSION



BIC® 4 COULEURS® GLACÉ

Notre stylo classique dans sa plus belle tenue

BIC® 4 COULEURS® GLACÉ

1057 Opaque

1058 Avec tour de cou

Couleur d'encre



collection



76

47G

03G

05G

04G

14G

Service de recharge sur demande

BIC® 4 COULEURS® GLACÉ

Personnalisation

BIC® 4 COULEURS® GLACÉ

1057/1058

A SP: max. 2 col.

Commande minimale 250 u.

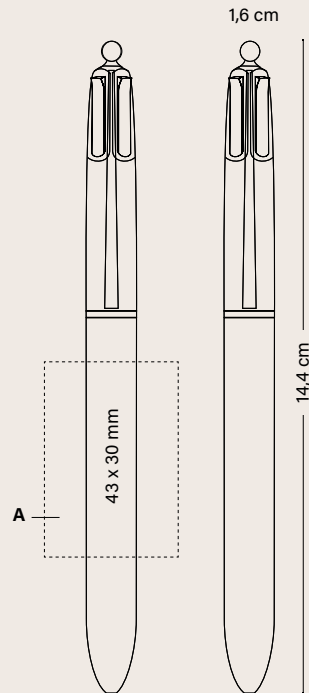

	Prix (€)				
BIC® 4 COULEURS® GLACÉ	250-499	500-999	1000-2499	2500-4999	5000
1057					
SP	3,90	3,51	3,27	3,06	2,85
1058 (tour de cou)					
SP	4,36	3,93	3,64	3,42	3,19
Frais d'impression supplémentaires par couleur et position					
SP	0,17	0,14	0,14	0,14	0,13

Les prix incluent une couleur en sérigraphie sur une position.

EMBALLAGE SPÉCIAL EN OPTION



+ INFO PAGES 222 À 227



PLASTIC
POUCH



WINDOW
BOX



COLLECTION
BOX

Nouveau!
Collection Box
(1, 2 et 3 unités)



250 ± 3,2KG

EMBALLAGE EXTERNE

SPÉCIFICATIONS



COULEURS
PERSONNALISÉES



FABRIQUÉ ET
IMPRIMÉ DANS
LES USINES BIC

FABRIQUÉ
EN FRANCE



RESPECTANT
LES NORMES



IMPRIM'VERT®



RECYCLABLE



100% ÉLECTRICITÉ
D'ÉNERGIE RENOUVELABLE



FAIBLE IMPACT
ENVIRONNEMENTAL

MODES D'ÉCRITURE



STYLO M

TECHNIQUES D'IMPRESSION



SÉRIGRAPHIE



LA SOLUTION POUR UNE COMMUNICATION TOUTE EN COULEURS

BIC® 4 COULEURS® FINE

1109 Opaque
1111 Avec tour de cou
Couleur d'encre



Service de recharge sur demande

100%

Pointe de 0,8 mm!

Personnalisation

BIC® 4 COULEURS® FINE

1109/1111

A SP: max. 4 col.
B DG: Digital print
C BP: numérique

Commande minimale 250 u. (SP, DG)
Commande minimale 100 u. (BP)

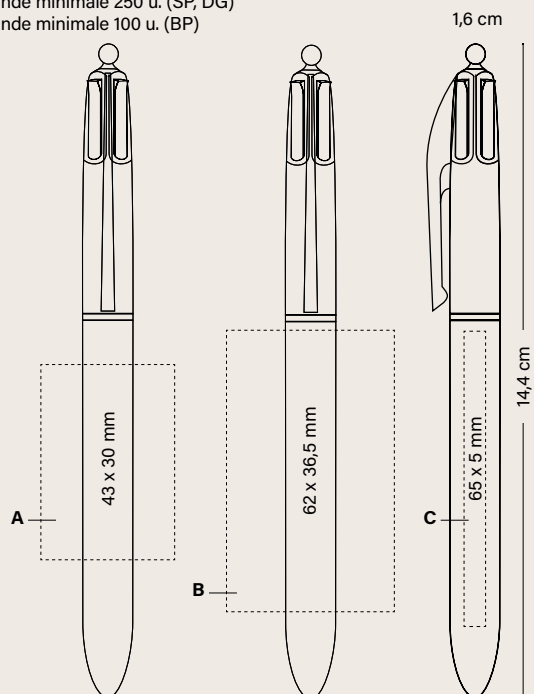

Prix (€)

BIC® 4 COULEURS® FINE	100-249	250-499	500-999	1000-2499	2500-4999	5000
1109						
SP	-	3,41	3,09	2,85	2,67	2,51
DG	-	4,66	4,22	3,92	3,64	3,44
BP	4,51	3,68	3,33	3,10	2,90	2,73
1111 (tour de cou)						
SP	-	3,86	3,50	3,24	3,05	2,85
DG	-	5,11	4,64	4,29	4,00	3,79
BP	5,06	4,14	3,75	3,48	3,27	3,08

Frais d'impression supplémentaires par couleur et position

SP	-	0,17	0,14	0,14	0,14	0,13
BP	0,26	0,24	0,22	0,21	0,20	0,19
BP Texture	0,20	0,18	0,16	0,15	0,15	0,14

Les prix incluent une impression sur une position avec la technique indiquée.

EMBALLAGE SPÉCIAL EN OPTION



+ INFO PAGES 222 À 227

EMBALLAGE EXTERNE



SPÉCIFICATIONS



COULEURS PERSONNALISÉES



FABRIQUÉ ET IMPRIMÉ DANS LES USINES BIC

FABRIQUÉ EN FRANCE 



RESPECTANT LES NORMES



RECYCLABLE



100% ÉLECTRICITÉ D'ÉNERGIE RENOUVELABLE



FAIBLE IMPACT ENVIRONNEMENTAL

MODÉS D'ÉCRITURE



STYLO F

TECHNIQUES D'IMPRESSION



SÉRIGRAPHIE



BRITETPIX™

*48 h non disponible dans les finitions numériques. Disponible sans tour de cou. Consultez la page 233 pour une explication détaillée des icônes



Personnalisation

BIC® 4 COULEURS® FLUO

1114/1116

A SP: max. 4 col.

B BP: numérique

Commande minimale 250 u. (SP, DG)

Commande minimale 100 u. (BP)

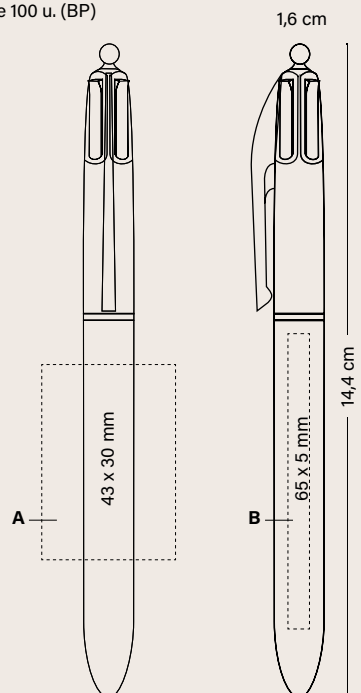

Prix (€)

BIC® 4 COULEURS® FLUO	100-249	250-499	500-999	1000-2499	2500-4999	5000
1114						
SP	-	3,69	3,33	3,09	2,89	2,73
BP	4,51	3,96	3,58	3,32	3,11	2,94
1116 (tour de cou)						
SP	-	4,18	3,78	3,49	3,28	3,10
BP	5,40	4,45	4,02	3,72	3,50	3,31

Frais d'impression supplémentaires par couleur et position

SP	-	0,17	0,14	0,14	0,14	0,13
BP	0,26	0,24	0,22	0,21	0,20	0,19
BP Texture	0,20	0,18	0,16	0,15	0,15	0,14

Les prix incluent une impression sur une position avec la technique indiquée.

EMBALLAGE SPÉCIAL EN OPTION



EMBALLAGE EXTERNE



SPÉCIFICATIONS



*48 h non disponible dans les finitions numériques. Disponible sans tour de cou. Consultez la page 233 pour une explication détaillée des icônes.

BIC® 4 COULEURS® 3+1^{HB}
1099 Opaque
Couleur d'encre
●●●●



*Service
de
recharge
sur
demande*



Personnalisation

BIC® 4 COULEURS® 3+1^{HB}

1099 Opaque

A/B LE

Commande minimale 250 u.

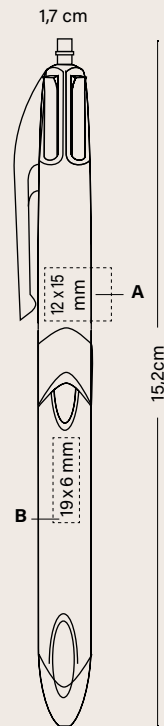

Prix (€)

BIC® 4 COULEURS® 3+1^{HB} 250-499 500-999 1000-2499 2500-4999 5000

1099

LE	5,12	4,63	4,30	4,00	3,79
-----------	------	------	------	------	------

Frais pour une gravure supplémentaire

LE	1,27	1,14	1,01	1,01	1,01
-----------	------	------	------	------	------

Les prix comprennent un gravure laser sur une position.

EMBALLAGE SPÉCIAL EN OPTION

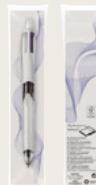

PLASTIC
POUCH



COLLECTION
BOX

*Nouveau!
Collection Box
(1, 2 et 3
unités)*

+ INFO PAGES 222 À 227

EMBALLAGE EXTERNE



250 ± 3,5 KG

SPÉCIFICATIONS



COULEURS
PERSONNALISÉES



FABRIQUÉ ET
IMPRIMÉ DANS
LES USINES BIC



RESPECTANT
LES NORMES



ISO
certified



100%
RECYCLABLE



100% ÉLECTRICITÉ
D'ÉNERGIE RENOUVELABLE



FAIBLE IMPACT
ENVIRONNEMENTAL

**MODES
D'ÉCRITURE**



STYLO M



PORTE-MINES
MP Ø 0,7MM

**TECHNIQUES
D'IMPRESSION**



LE
LASER



REGARDEZ LA VIDEO

Consultez la page 233 pour une explication détaillée des icônes

BIC® METAL PRO

Attributs métalliques, design moderne avec un grand choix de couleurs et de finitions.

BIC® METAL PRO

1290 Soft

Couleur d'encre



01F



10F*



03F*



02F



04F

Confort d'écriture maximal

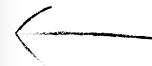

Encre allemande, 8 km d'écriture

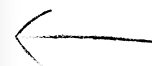

BIC® METAL PRO

1290 Brillant

Couleur d'encre



01E



02E



03E*



05E*



04E



06P*

SPÉCIFICATIONS



ASSEMBLÉ ET
IMPRIMÉ DANS
LES USINES BIC



ASSEMBLÉ
EN ALLEMAGNE



RESPECTANT
LES NORMES



ISO
certified



IMPRIM'VERT®



100%
RECYCLABLE

MODES D'ÉCRITURE



BILLE M

TECHNIQUES D'IMPRESSION



SÉRIGRAPHIE



LASER

BIC® METAL PRO

1290 Matte

Couleur d'encre



01D

10D*

03D*

02D

04D

100%

Personnalisation

BIC® METAL PRO

1290

A SP: max. 2 col.

(Non disponible en finition soft)

B LE/SP: max. 1 col.

C LE 360°

Commande minimale 50 u.

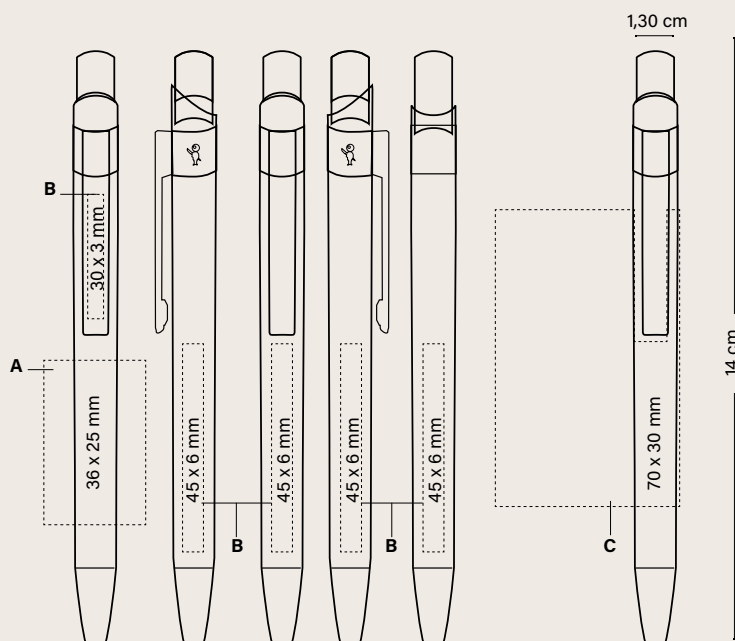

	Prix (€)			
BIC® METAL PRO	50-99	100-249	250-499	500-1000
1290				
SP	4,88	4,58	4,37	4,16
LE	6,73	5,62	5,32	5,02
LE 360° (commande minimale 100 unités)	-	7,94	6,38	5,96

Frais d'impression supplémentaires par couleur et position

SP	0,45	0,42	0,37	0,32
LE	1,66	1,42	1,29	1,17

Les prix incluent une impression sur une position avec la technique indiquée.

EMBALLAGE SPÉCIAL EN OPTION



+ INFO PAGES 222 À 227

EMBALLAGE EXTERNE



SPÉCIFICATIONS



ASSEMBLÉ ET
IMPRIMÉ DANS
LES USINES BIC



FABRIQUÉ
EN ALLEMAGNE



RESPECTANT
LES NORMES



ISO
certified



IMPRIM'VERT®



100%
RECYCLABLE

**MODES
D'ÉCRITURE**



BILLE M

**TECHNIQUES
D'IMPRESSION**



SP
SÉRIGRAPHIE



LE
LASER



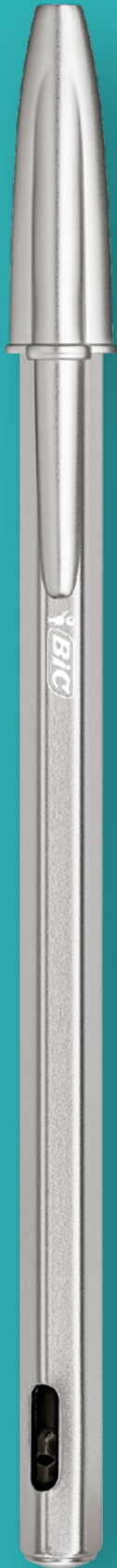

BIC® CRISTAL® RE'NEW™

L'icône BIC® Cristal® version métallique.

Le nouveau BIC® Cristal® Re'New™ reprend le design de l'icône BIC® Cristal® Original et ajoute une touche de modernité grâce à son corps au rendu aluminium mat et l'inscription au laser du logo BIC®.

Le capuchon a été également redessiné: il est gris mat et fabriqué à partir de plastique recyclé à 96%.

Rechargeable à encre bleue ou noire avec 2 recharges incluses.

La même forme hexagonale ingénieuse que le BIC® Cristal® d'origine pour un excellent confort d'écriture.

Conception durable, qualité et valeur intemporelle.

Le produit est livré dans la boîte BIC® Window Box.

**BIC® CRISTAL®
RE'NEW™**

1090

Couleur d'encre

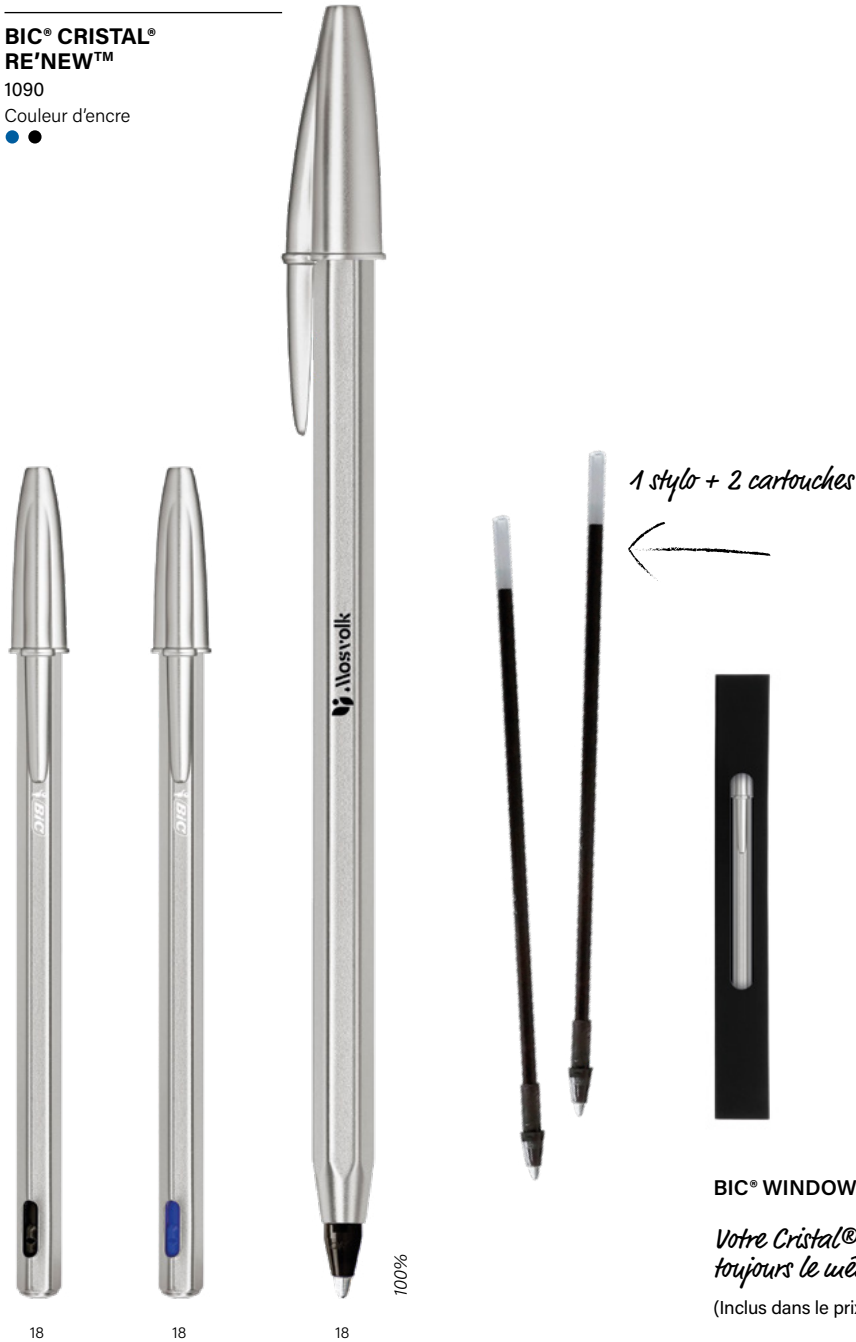

18

18

18

100%

BIC® WINDOW BOX

*Votre Cristal® Re'New™ avec
toujours le même coffret-cadeau !*

(Inclus dans le prix)

Personnalisation

BIC® CRISTAL® RE'NEW™
1090

A LE: max. 1 col.

Commande minimale 25 u.

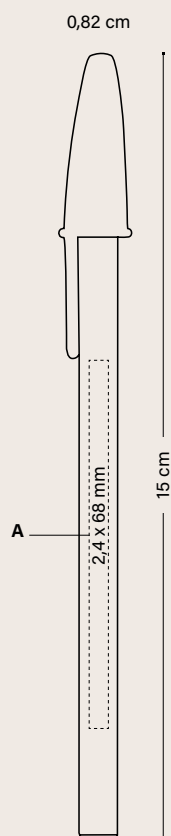

Prix (€)

BIC® CRISTAL® RE'NEW™	25-49	50-99	100-249	250-499	500-1000
1090					
LE	7,47	6,95	6,44	6,18	5,92

Frais d'impression supplémentaires par couleur et position

LE	1,98	1,66	1,42	1,29	1,17
----	------	------	------	------	------

Les prix comprennent un gravure laser sur une position.

EMBALLAGE EXTERNE



44 ± 1KG

SPÉCIFICATIONS



FABRIQUÉ ET
IMPRIMÉ DANS
LES USINES BIC



RESPECTANT
LES NORMES



IMPRIM'VERT®



RECYCLABLE

MODES D'ÉCRITURE



BILLE M

TECHNIQUES D'IMPRESSION



LASER





BIC® GRIP ROLLER

Profitez d'une expérience d'écriture douce, fluide et de longue durée. Parfait pour les droitiers comme pour les gauchers, il glisse facilement sur le papier et ne fait pas de tâches grâce à son encre à séchage rapide.

BIC® GRIP ROLLER



ÉCRITURE MOYENNE
Ø 0,7 MM

*Stylo roller à encre liquide, pointe moyenne
pour une écriture fluide et agréable*

BIC® GRIP ROLLER

1187

Couleur d'encre



01/35

12/35

10/35

03/35

59/35

24/35

07/35

06/35

27/35

02/35

14/35

●
Disponible en
encre bleue

●
Disponible en
encre bleue

●
Disponible en
encre bleue

100%

Personnalisation

BIC® GRIP ROLLER
1187

A/B SP: max. 3 col.

Commande minimale 250 u.

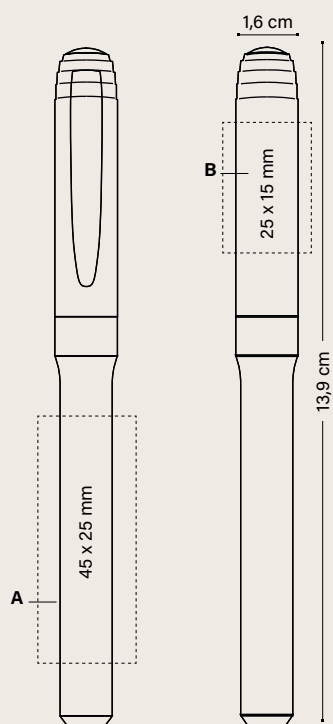

	250-499	500-999	1000-2499	2500-4999	Prix (€)
BIC® GRIP ROLLER					5000
1187					
SP	1,86	1,68	1,56	1,46	1,37

Frais d'impression supplémentaires par couleur et position

SP	0,17	0,14	0,14	0,14	0,13
----	------	------	------	------	------

Les prix incluent une couleur en sérigraphie sur une position.

EMBALLAGE SPÉCIAL EN OPTION



ECO SLEEVE

PLASTIC POUCH

WINDOW BOX

MARKING SET

COLLECTION BOX

+ INFO PAGES 222 À 227

EMBALLAGE EXTERNE



250 ± 3 KG

Nouveau! Collection Box (1, 2 et 3 unités)

SPÉCIFICATIONS



FABRIQUÉ ET IMPRIMÉ DANS LES USINES BIC



RESPECTANT LES NORMES



IMPRIM'VERT®



RECYCLABLE

MODES D'ÉCRITURE



ROLLER R Ø 0,7 MM

TECHNIQUES D'IMPRESSION



SÉRIGRAPHIE

Consultez la page 233 pour une explication détaillée des icônes

BIC® XS FINESTYLE

1851 Opaque
Couleur d'encre



01/03



01/25



01/06

●
Disponible en
encre noir

BIC® XS FINESTYLE

1851 Transparent
Couleur d'encre



89/01

100%

Personnalisation

BIC® XS FINESTYLE

1851

A PD: max. 2 col.

B SP: max. 2 col.

C BP: Numérique

Commande minimale 250 u.

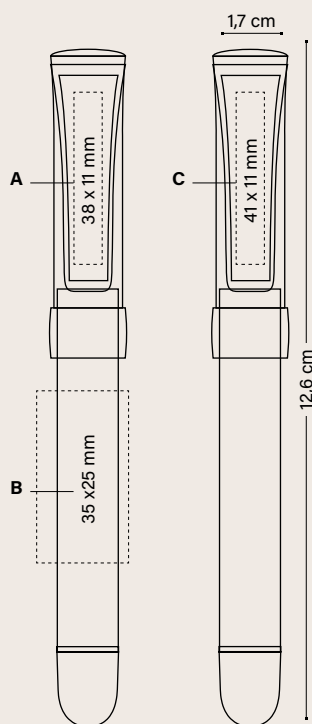

	Prix (€)				
BIC® XS FINESTYLE	250-499	500-999	1000-2499	2500-4999	5000
1851					
SP/PD	1,97	1,72	1,61	1,50	1,40
BP	2,24	1,95	1,83	1,71	1,59

Frais d'impression supplémentaires par couleur et position

SP/PD	0,17	0,14	0,14	0,14	0,13
BP Texture	0,18	0,16	0,15	0,15	0,14

Les prix incluent une impression sur une position avec la technique indiquée.

Injection d'une couleur spéciale: ≥ 10.000 unités

EMBALLAGE SPÉCIAL EN OPTION



ECO SLEEVE



PLASTIC POUCH

+ INFO PAGES 222 À 227

EMBALLAGE EXTERNE



250 ± 2,8KG

SPÉCIFICATIONS



FABRIQUÉ ET IMPRIMÉ DANS LES USINES BIC



FABRIQUÉ EN ESPAGNE



RESPECTANT LES NORMES



ISO certified



IMPRIM'VERT®



100% RECYCLABLE



100% ÉLECTRICITÉ D'ÉNERGIE RENOUVELABLE



FAIBLE IMPACT ENVIRONNEMENTAL

MODES D'ÉCRITURE



ÉCRITURE FINESTYLE Ø 0,7 MM

TECHNIQUES D'IMPRESSION



SÉRIGRAPHIE



TAMOGRAPHIE



BRITEPIX™
BRITEPIX™
TEXTURE
BRITEPIX™
PERSONALISATION

Consultez la page 233 pour une explication détaillée des icônes

BIC® INTENSITY® GEL CLIC



*l'icône
BIC® Boy
est en relief*

BIC® INTENSITY® GEL CLIC

1196 Opaque
Couleur d'encre



01



02

100%

BIC® INTENSITY® GEL CLIC

1196 Transparent
Couleur d'encre



92



88



86

100%

Personnalisation

BIC® INTENSITY® GEL CLIC

1196

A SP: max. 2 col.

B SP: max. 4 col.

Commande minimale 250 u.

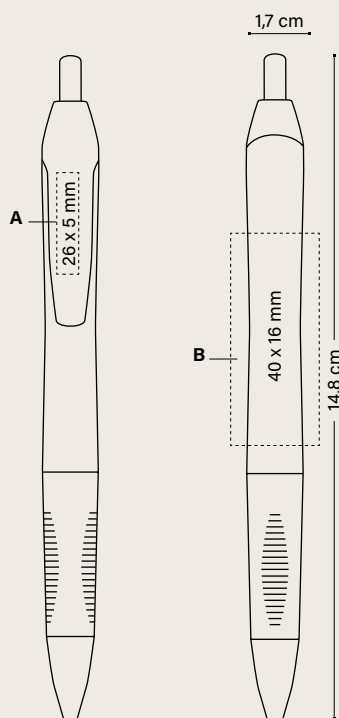

	Prix (€)				
BIC® INTENSITY® GEL CLIC	250-499	500-999	1000-2499	2500-4999	5000
1196					
SP	2,91	2,63	2,44	2,27	2,15

Frais d'impression supplémentaires par couleur et position

SP	0,17	0,14	0,14	0,14	0,13
-----------	------	------	------	------	------

Les prix incluent une couleur en sérigraphie sur une position.

EMBALLAGE SPÉCIAL EN OPTION



+ INFO PAGES 222 À 227

EMBALLAGE EXTERNE



SPÉCIFICATIONS



FABRIQUÉ ET IMPRIMÉ DANS LES USINES BIC



RESPECTANT LES NORMES



ISO certified



IMPRIM'VERT®



100% RECYCLABLE

MODES D'ÉCRITURE



GEL G
Ø 0,7 MM

TECHNIQUES D'IMPRESSION



SÉRIGRAPHIE



Plan B

A PART



← Sol
oibvo



SURLIGNEURS ET MARQUEURS BIC®

Les surligneurs et les marqueurs BIC® ont été conçus pour écrire d'une manière visible sur une large gamme de surfaces. Exprimez-vous avec clarté sur n'importe quelle surface.

BIC® Brite Liner® Grip

BIC® Velleda® White Board Marker Fine

BIC® Velleda® White Board Marker Grip

BIC® Mark-It Permanent Marker

BIC® Permanent Marker Ecolutions®

BIC® BRITE LINER® GRIP

BIC® BRITE LINER® GRIP
1192



*Grip en caoutchouc
pour plus de précision
et de contrôle*

12
●
Couleur
d'encre

10
●
Couleur
d'encre

24
●
Couleur
d'encre

59
●
Couleur
d'encre

14
●
Couleur
d'encre

100%

Personnalisation

BIC® BRITE LINER® GRIP

1192

A/B SP: max. 3 col.

Commande minimale 250u.

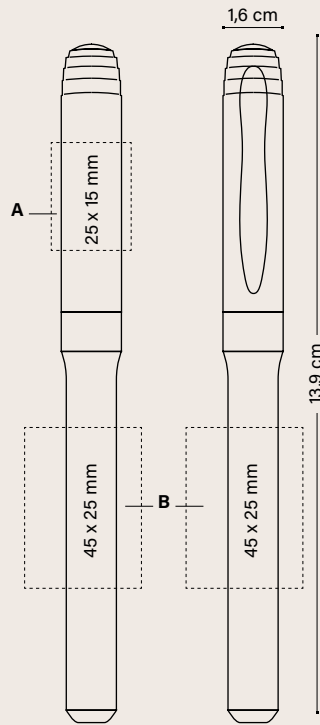

	Prix (€)				
BIC® BRITE LINER® GRIP	250-499	500-999	1000-2499	2500-4999	5000
1192					
SP	1,67	1,54	1,42	1,31	1,23

Frais d'impression supplémentaires par couleur et position

SP	0,17	0,14	0,14	0,14	0,13
-----------	------	------	------	------	------

Les prix incluent une couleur en sérigraphie sur une position.

EMBALLAGE SPÉCIAL EN OPTION



+ INFO PAGES 222 À 227



Nouveau!
Collection Box
(1, 2 et 3
unités)

EMBALLAGE EXTERNE



250 ± 2,8KG

SPÉCIFICATIONS



MODES D'ÉCRITURE



TECHNIQUES D'IMPRESSION



CONVIENT POUR



Consultez la page 233 pour une explication détaillée des icônes

BIC® VELLEDA® WHITE BOARD MARKER FINE

Velleda®

BIC® VELLEDA® WHITE BOARD MARKER FINE
1651



01/04

Couleur d'encre



100%

01/02

Couleur d'encre

Personnalisation

BIC® VELLEDA® WHITE BOARD MARKER FINE
1651

A SP: max. 1 col.

Commande minimale 500u.

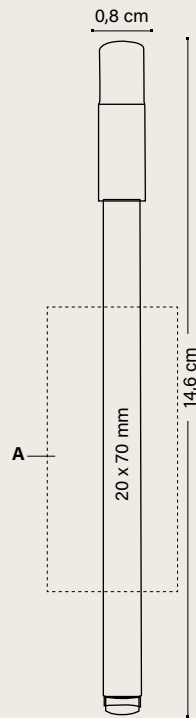

Prix (€)

BIC® VELLEDA® WHITE BOARD MARKER FINE

1651

SP	500-999	1000-2499	2500-4999	5000
	0,60	0,54	0,51	0,48

Les prix incluent une couleur en sérigraphie sur une position.

EMBALLAGE SPÉCIAL EN OPTION



MARKING SET

Disponible en set!

+ INFO PAGES 222 À 227

EMBALLAGE EXTERNE



500 ± 3,2KG

SPÉCIFICATIONS



FABRIQUÉ ET IMPRIMÉ DANS LES USINES BIC®

FABRIQUÉ EN FRANCE



RESPECTANT LES NORMES



ISO certified



IMPRIM'VERT®



100%



FAIBLE IMPACT ENVIRONNEMENTAL



MINE RÉSISTANTE

MODES D'ÉCRITURE



MARQUEUR POINTE OGIVE MK

TECHNIQUES D'IMPRESSON



SÉRIGRAPHIE

BIC® VELLEDA® WHITE BOARD MARKER GRIP

Velleda®

BIC® VELLEDA® WHITE BOARD MARKER GRIP
1213



100%

01/02

Couleur d'encre

→
Grip en caoutchouc pour plus de précision et de contrôle

Personnalisation

BIC® VELLEDA® WHITE BOARD MARKER GRIP
1213

A/B SP: max. 3 col.

Commande minimale 250u.

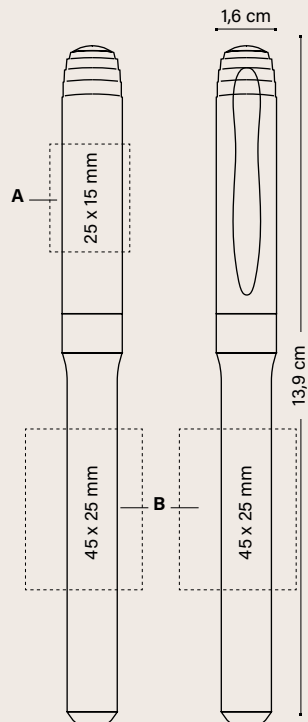

BIC® VELLEDA® WHITE BOARD MARKER GRIP

1213

SP	1,64	1,48	1,37	1,27	1,19
----	------	------	------	------	------

Frais d'impression supplémentaires par couleur et position

SP	0,17	0,14	0,14	0,14	0,13
----	------	------	------	------	------

Les prix incluent une couleur en sérigraphie sur une position.

Prix (€)

EMBALLAGE SPÉCIAL EN OPTION

EMBALLAGE EXTERNE



MARKING SET

Disponible en set!



250 ± 2,7KG

+ INFO PAGES 222 À 227

SPÉCIFICATIONS



FABRIQUÉ ET IMPRIMÉ DANS LES USINES BIC®



RESPECTANT LES NORMES



ISO certified



IMPRIM'VERT®



RECYCLABLE



MINE RÉSISTANTE

MODES D'ÉCRITURE



MARQUEUR POINTE OGIVE POUR ARDOISE MK

TECHNIQUES D'IMPRESSON



SÉRIGRAPHIE

BIC® MARK-IT PERMANENT MARKER

**BIC® MARK-IT
PERMANENT
MARKER**
1214



01/02
●
Couleur
d'encre

01/04
●
Couleur
d'encre

100%

←
*Grip en
caoutchouc
pour plus
de précision
et de contrôle*

Personnalisation

**BIC® MARK-IT
PERMANENT MARKER**
1214

A/B SP: max. 3 col.

Commande minimale 250u.

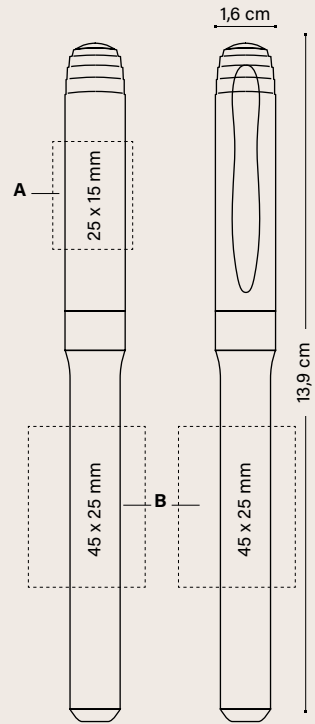

	Prix (€)				
BIC® MARK-IT PERMANENT MARKER 1214	250- 499	500- 999	1000- 2499	2500- 4999	5000
SP	1,61	1,45	1,35	1,25	1,17

Frais d'impression supplémentaires par couleur et position					
SP	0,17	0,14	0,14	0,14	0,13

Les prix incluent une couleur en sérigraphie sur une position.

EMBALLAGE SPÉCIAL EN OPTION



MARKING
SET

*Maintenant
disponible
en set !*

+ INFO PAGES 222 À 227

EMBALLAGE EXTERNE



250 ± 2,8KG

SPÉCIFICATIONS



FABRIQUÉ ET IMPRIMÉ
DANS LES USINES BIC®



RESPECTANT
LES NORMES



RECYCLABLE



FAIBLE IMPACT
ENVIRONNEMENTAL



MINE
RÉSISTANTE

MODES D'ÉCRITURE



MARQUEUR POINTE OGIVE
MK

TECHNIQUES D'IMPRESSIION



SÉRIGRAPHIE

BIC® PERMANENT MARKER ECOLUTIONS®

ecolutions®

ecolutions



FABRIQUÉ À PARTIR DE
51% DE MATÉRIEL RECYCLÉ*

Ajoutez la boucle mobius sur votre BAT sans frais additionnels. Merci de le préciser dans votre bon de commande (en bas à gauche par défaut)



EMBALLAGES PHARMACEUTIQUES

BIC® PERMANENT MARKER
ecolutions® 1210



02

●
Couleur d'encre

02

●
Couleur d'encre

Personnalisation

BIC® PERMANENT MARKER

ecolutions® 1210

A SP: max. 1 col.

Commande minimale 250u.

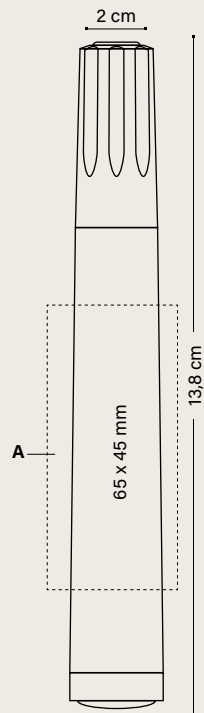

	Prix (€)				
BIC® PERMANENT MARKER ecolutions®	250-499	500-999	1000-2499	2500-4999	5000
1210					
SP	1,90	1,73	1,60	1,50	1,41

Les prix incluent une couleur en sérigraphie sur une position.

EMBALLAGE EXTERNE



SPÉCIFICATIONS



FABRIQUÉ ET IMPRIMÉ DANS LES USINES BIC®



FABRIQUÉ EN FRANCE



RESPECTANT LES NORMES



ISO certified



EMBALLAGES PHARMACEUTIQUES



RECYCLABLE



FAIBLE IMPACT ENVIRONNEMENTAL



MINE RÉSISTANTE



MARQUEUR POINTE OGIVE MK

MODES D'ÉCRITURE

TECHNIQUES D'IMPRESSION



SÉRIGRAPHIE

*Pourcentage calculé sur le poids total du produit cartouche exclue. En raison du contenu recyclé des matières premières avec lesquels le produit est fabriqué, nous ne pouvons pas garantir que les couleurs qui apparaissent dans le catalogue, ni les couleurs personnalisées à la carte, aient toujours la même couleur et la même apparence. Consultez la page 233 pour une explication détaillée des icônes.





PORTE-MINES BIC®

Toujours prêt avec ce porte-mines de grande qualité. Il est solide et la mine est résistante. Il n'a pas besoin d'être taillé et offre une écriture plus fluide et plus intense que jamais !

BIC® Matic®

BIC® Media Clic Porte-mines

54

BIC® Media Clic Grip Porte-mines

58

Version ECO.
Comme Standard aux mêmes prix !

ecolutions®



FABRIQUÉ À PARTIR DE
65% DE MATÉRIEL* RECYCLÉ**

Ajoutez la boucle mobius sur votre BAT sans frais additionnels. Merci de le préciser dans votre bon de commande (en bas à gauche par défaut).



EMBALLAGES
PHARMACEUTIQUES

BIC® MATIC®
1120 Opaque



01/05* 02/02 12/12* 03/03 07/07 01/01 100%

BIC® MATIC®
QUARTZ
1121 Opaque



51/07* 100%

BIC® MATIC®
ecolutions® 1E40 Opaque



06/8C* 04/8C* 100%

***Pourcentage calculé sur le poids total du produit. En raison du contenu recyclé des matières premières avec lesquels le produit est fabriqué, nous ne pouvons pas garantir que les couleurs qui apparaissent dans le catalogue, ni les couleurs personnalisées à la carte, aient toujours la même couleur et la même apparence.*

Personnalisation

BIC® MATIC®
1120
ecolutions® 1E40

BIC® MATIC® QUARTZ
1121

A SP: max. 1 col.
(non disponible pour
BIC® Matic® Quartz)
B/C SP: max. 2 col.

Commande minimale 500u.

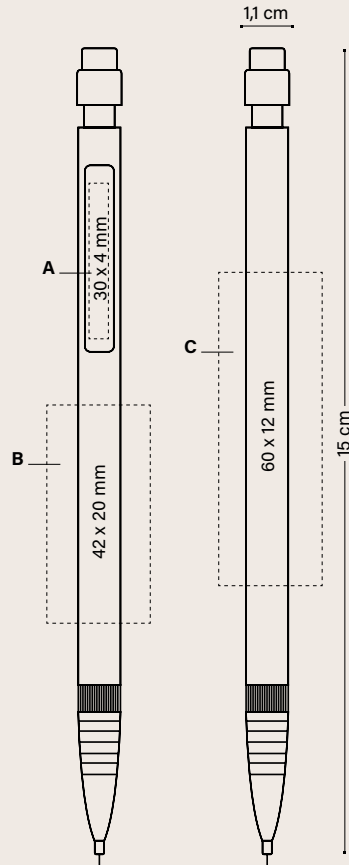

	500-999	1000-2499	2500-4999	5000	Prix (€)
BIC® MATIC®					
1120/ ecolutions® 1E40					
SP	0,82	0,77	0,71	0,67	
1121					
SP	0,89	0,82	0,77	0,72	
Frais d'impression supplémentaires par couleur et position					
SP	0,14	0,14	0,14	0,13	

Les prix incluent une couleur en sérigraphie sur une position.

EMBALLAGE SPÉCIAL EN OPTION



PLASTIC
POUCH

+ INFO PAGES 222 À 227

EMBALLAGE EXTERNE



500 ± 3,1 KG

SPÉCIFICATIONS



RESPECTANT
LES NORMES



ecolutions®



EMBALLAGES
PHARMACEUTIQUES



100%
RECYCLABLE



FAIBLE IMPACT
ENVIRONNEMENTAL



ÉCRITURE PLUS
DOUCE ET FONCÉE



FACILE À UTILISER
ET À EFFACER



2 MINES DE 9 CM

MODES D'ÉCRITURE



PORTE-MINES MP
Ø 0,7 MM

TECHNIQUES D'IMPRESSION



SP
SÉRIGRAPHIE

Consultez la page 233 pour une explication détaillée des icônes





CRAYONS BIC®

C'est un crayon qui sert de référence depuis 1993. Crayon papier en résine synthétique, sans bois, qui ne fait pas d'écharde en cas de bris. Mine graphite HB ultrarésistante.

Evolution® Ecolutions®



LA SOLUTION POUR
UNE COMMUNICATION
TOUTE EN COULEURS !



LA SOLUTION POUR
UNE COMMUNICATION
TOUTE EN COULEURS !



l'icône BIC®
Boy et logo
BIC® en relief !

ecolutions®



FABRIQUÉ À PARTIR DE
60% DE MATÉRIEL RECYCLÉ**



RÉFRIGÉRATEURS
ET DE POTS
DE YAOURTS

ecolutions®



FABRIQUÉ À PARTIR DE
52,7% DE MATÉRIEL RECYCLÉ**



RÉFRIGÉRATEURS
ET DE POTS
DE YAOURTS

CRAYON
SANS GOMME
ecolutions® 1150

CRAYON
AVEC GOMME
ecolutions® 1151

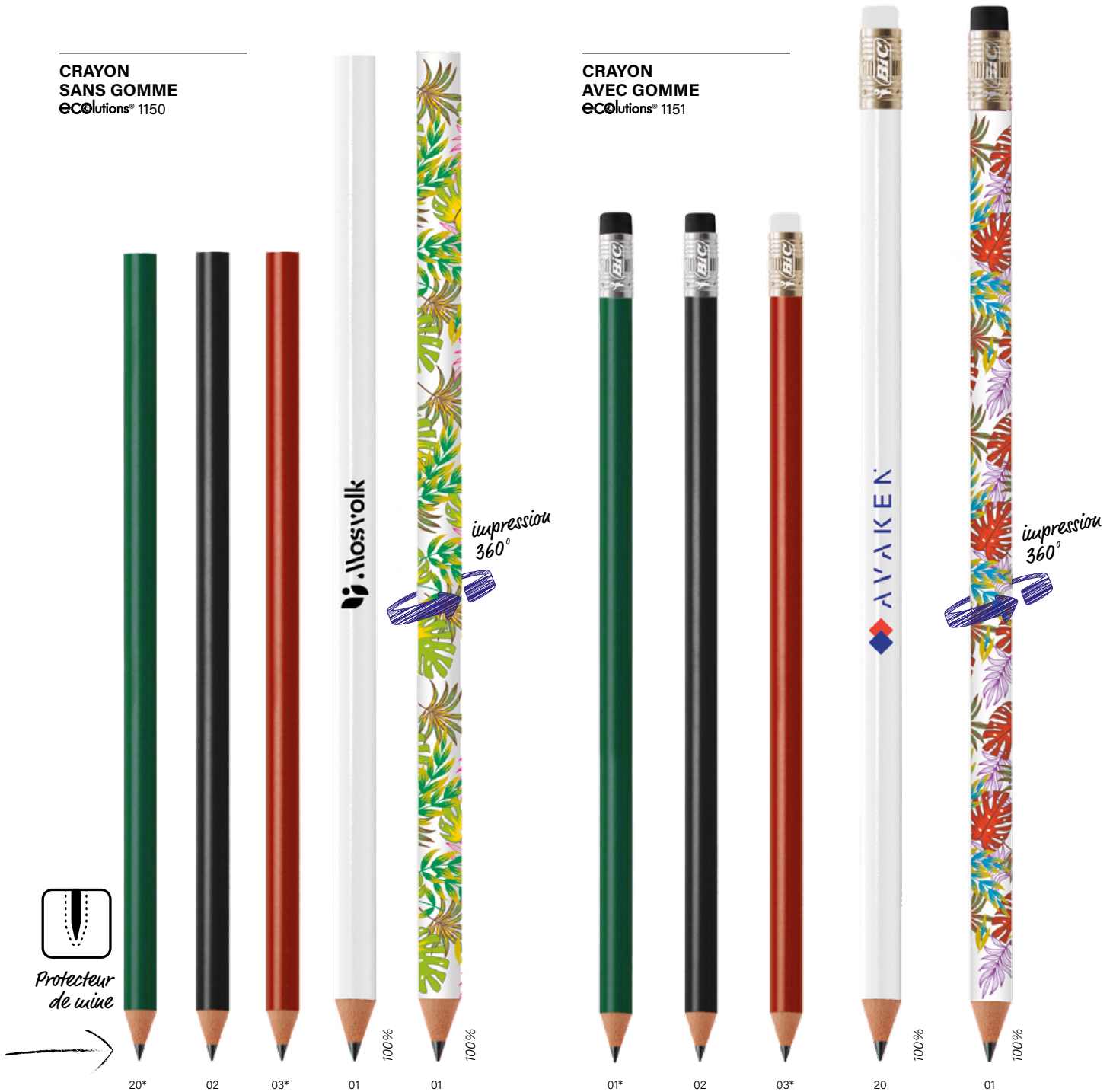

*Jusqu'à épuisement du stock.

**Pourcentage calculé sur le poids total du produit. En raison du contenu recyclé des matières premières avec lesquels le produit est fabriqué, nous ne pouvons pas garantir que les couleurs qui apparaissent dans le catalogue, ni les couleurs personnalisées à la carte, aient toujours la même couleur et la même apparence.

***48h non disponible en impression numérique

ecolutions®
 FABRIQUÉ À PARTIR DE 60%
 DE MATÉRIEL** RECYCLÉ*



Ajoutez la boucle mobius sur votre BAT sans frais additionnels. Merci de le préciser dans votre bon de commande (en bas à gauche par défaut)

**CRAYON AVEC
 ET SANS GOMME**
 1150/1151

Commande minimale 500u.
 Combinaison de couleurs standards

Gomme

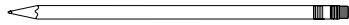

Opaque



Virole

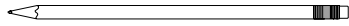

Opaque



Corps



Opaque

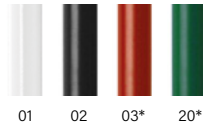

Sans frais supplémentaires

SPÉCIFICATIONS



FABRIQUÉ ET
 IMPRIMÉ DANS
 LES USINES BIC®



RESPECTANT
 LES NORMES



RECYCLABLE



FAIBLE IMPACT
 ENVIRONNEMENTAL



MINE RÉSISTANTE



PAS D'ÉCHARDES
 EN CAS DE BRIS



PROTECTEUR
 DE MINE



FACILE À UTILISER
 ET À EFFACER

**MODES
 D'ÉCRITURE**



CRAYON PC
 HB Ø 2,3MM

**TECHNIQUES
 D'IMPRESSION**



SÉRIGRAPHIE



DIGITAL

*Jusqu'à épuisement du stock.



Personnalisation

BIC® EVOLUTION® ECOLUTIONS®
eCOLUTIONS® 1150 (Crayon sans gomme)

A SP: max. 1 col.

Commande minimale 500u.

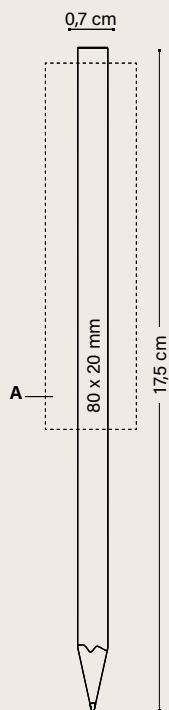

Personnalisation

BIC® EVOLUTION® ECOLUTIONS®
eCOLUTIONS® 1151 (Crayon avec gomme)

Commande minimale 500u.

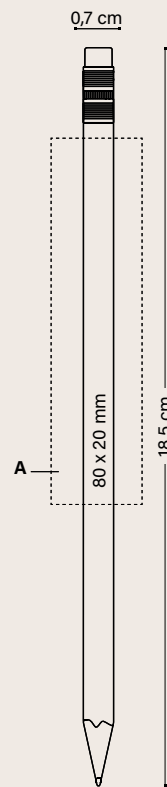

	Prix (€)			
BIC® EVOLUTION® eCOLUTIONS®	500-999	1000-2499	2500-4999	5000
1150	<hr/>			
SP	0,49	0,46	0,43	0,41
1151	<hr/>			
SP	0,83	0,78	0,73	0,69

Les prix incluent une couleur en sérigraphie sur une position.

EMBALLAGE SPÉCIAL EN OPTION



PLASTIC
POUCH
(x 3 UNITÉS)

*Maintenant
disponible en set !*

+ INFO PAGES 222 À 227

EMBALLAGE EXTERNE



500 ± 3,5 KG

Personnalisation

BIC® EVOLUTION® ECOLUTIONS®
ecolutions® 1150 (Crayon sans gomme
 impression numérique)

A DG: Numérique (zone image)
B DG: Numérique (zone texte)

Commande minimale 500u.

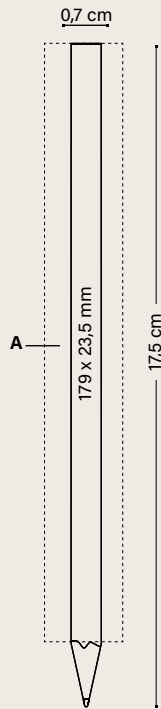

Personnalisation

BIC® EVOLUTION® ECOLUTIONS®
ecolutions® 1151 (Crayon avec gomme
 impression numérique)

Commande minimale 500u.

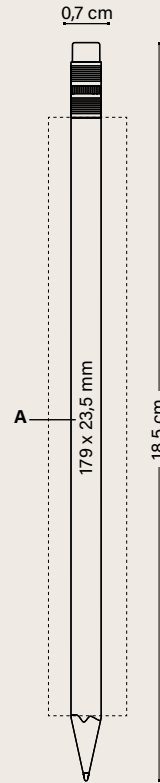

	Prix (€)			
BIC® EVOLUTION® ecolutions®	500-999	1000-2499	2500-4999	5000
1150				
DG	0,76	0,73	0,68	0,63
1151				
DG	1,11	1,04	0,97	0,91

Les prix incluent l'impression numérique sur le corps.

EMBALLAGE SPÉCIAL EN OPTION



PLASTIC
 POUCH
 (X 3 UNITÉS)

*Maintenant
 disponible en set !*

+ INFO PAGES 222 À 227

EMBALLAGE EXTERNE



500 ± 3,5 KG

SPÉCIFICATIONS



FABRIQUE ET
 IMPRIMÉ DANS
 LES USINES BIC®



RESPECTANT
 LES NORMES



RÉFRIGÉRATEURS ET
 DE POTS DE YAOURTS



RECYCLABLE



FAIBLE IMPACT
 ENVIRONNEMENTAL



MINE RÉSISTANTE



PAS D'ÉCHARDES
 EN CAS DE BRIS



PROTECTEUR
 DE MINE



FACILE À UTILISER
 ET À EFFACER

MODES
 D'ÉCRITURE



CRAYON PC
 HB 0,3MM

TECHNIQUES
 D'IMPRESSION



SÉRIGRAPHIE



DIGITAL

Consultez la page 233 pour une explication détaillée des icônes

SPROUT™ CRAYON GRAPHITE



Le crayon durable que vous pouvez planter après son utilisation et faire pousser des plantes, des légumes ou des fleurs.

SPROUT™ CRAYON GRAPHITE
53062



Corps standard

Corps personnalisés

Carton standard!



80%

Emballage carton standard

Carton personnalisable!



80%

Emballage carton personnalisé



Arrière



Mine graphite

Une fois que le crayon est trop court pour écrire, plantez-le et regardez votre message se transformer en superbe pot d'herbes aromatiques, de fleurs ou de légumes.

Choisissez entre 8 graines différentes!

- | | | |
|---------------|-------------|-----------|
| 1. Épicéa | 4. Myosotis | 7. Sauge |
| 2. Tournesol | 5. Basilic | 8. Tomate |
| 3. Pâquerette | 6. Thym | cerise |

Personnalisation

SPROUT™ CRAYON GRAPHITE

53062

A LE
B DG

Commande minimale 100 u.

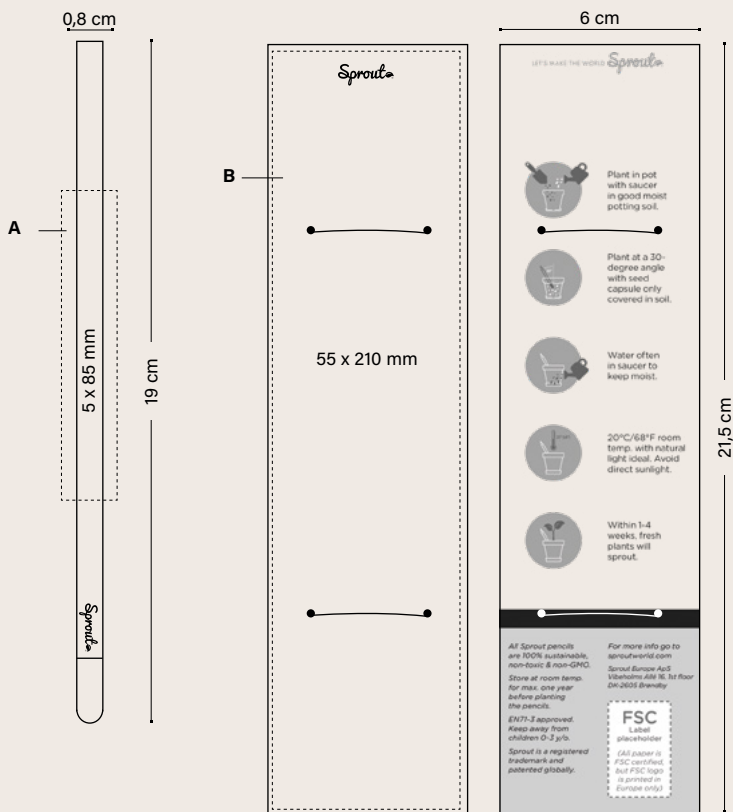

*Mode d'emploi
inclus au dos.
Pour un carton
personnalisé, vous
pouvez changer la
police et les couleurs*

EMBALLAGE EXTERNE



500 ± 2,5 KG (SEULEMENT CRAYON)
± 5 KG (AVEC EMBALLAGE EN CARTON)

EMBALLAGE



SPÉCIFICATIONS



Sprout



FSC ET CARTON
RECYCLABLE



RECYCLABLE

**MODES
D'ÉCRITURE**



CRAYON PC HB
Ø 2,3MM

**TECHNIQUES
D'IMPRESSIION**



LASER



DIGITAL



REGARDEZ LA VIDEO

Consultez la page 233 pour une explication détaillée des icônes

Index

02

AUTRES INSTRUMENTS D'ÉCRITURE

STYLOS EN PLASTIQUE

Basic Pen	172
Click Pen	174
Striped Grip Pen	176

STYLOS AVEC STYLET

Sleek Stylus Pen	178
------------------	-----

BASIC PEN

BASIC PEN

12010

Couleur d'encre



Personnalisation

BASIC PEN 12010

A/B SP: max. 1 col.

Commande minimale 500 u.

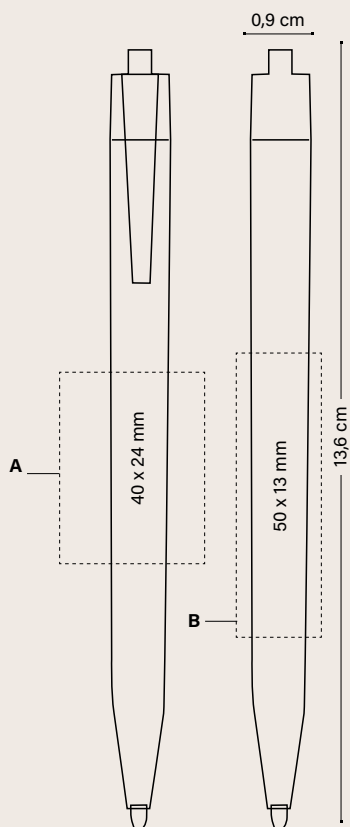

				Prix (€)
BASIC PEN	500-999	1000-2499	2500-4999	5000
12010				
Neutre	0,16	0,15	0,15	0,14
SP	0,65	0,51	0,44	0,40

Les prix incluent l'impression numérique sur le corp.

EMBALLAGE EXTERNE



1000 ± 12,5 KG

SPÉCIFICATIONS



IMPRIMÉ DANS
LES USINES BIC



QUALITÉ ET SÉCURITÉ
APPROUVÉES



RESPECTANT
LES NORMES



ISO
certified

IMPRIM'VERT®

MODE D'ÉCRITURE



BILLE M

TECHNIQUES D'IMPRESSION



SÉRIGRAPHIE

CLICK PEN

CLICK PEN

11748

Couleur d'encre



Personnalisation

CLICK PEN

11748

A/B SP: max. 4 col.

C/D PD: max. 4 col.

Commande minimale 500 u.

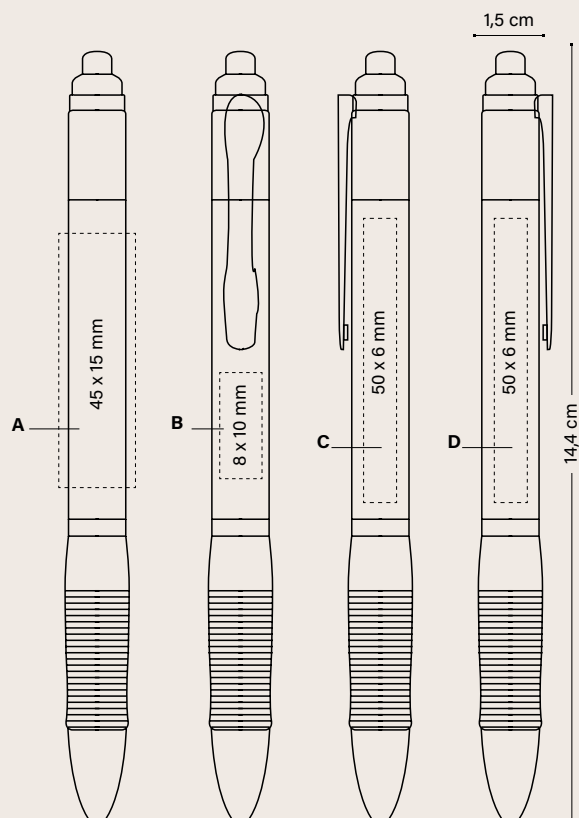

	Prix (€)			
CLICK PEN	500-999	1000-2499	2500-4999	5000
11748				
Neutre	0,21	0,20	0,20	0,19
SP	0,63	0,51	0,44	0,41
PD	0,77	0,61	0,52	0,48

Frais d'impression supplémentaires par couleur et position

SP	0,14	0,14	0,14	0,13
PD	0,37	0,27	0,20	0,19

Les prix incluent une impression sur une position avec la technique indiquée.

EMBALLAGE EXTERNE



SPÉCIFICATIONS



IMPRIMÉ DANS
LES USINES BIC



QUALITÉ ET SÉCURITÉ
APPROUVÉES



RESPECTANT
LES NORMES



IMPRIM'VERT®

MODE D'ÉCRITURE



BILLE M

TECHNIQUES D'IMPRESSION



SÉRIGRAPHIE



TAMPOGRAPHIE

STRIPED GRIP PEN

STRIPED GRIP PEN

11243

Couleur d'encre



10



03



24



8C

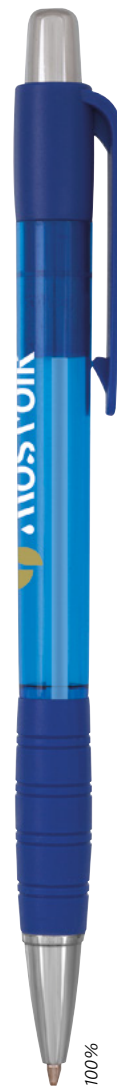

04

100%

Personnalisation

STRIPED GRIP PEN

11243

A SP: max. 2 col.

B PD: max. 1 col.

Commande minimale 500 u.

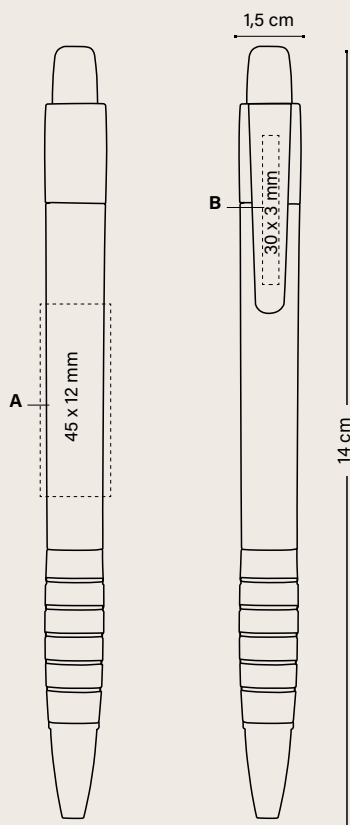

Prix (€)

STRIPED GRIP PEN	500-999	1000-2499	2500-4999	5000
11243				
Neutre	0,33	0,32	0,32	0,30
SP	0,74	0,62	0,55	0,51
PD	0,81	0,72	0,63	0,58

Frais d'impression supplémentaires par couleur et position

SP	0,14	0,14	0,14	0,13
PD	0,37	0,27	0,20	0,19

Les prix incluent une impression sur une position avec la technique indiquée.

EMBALLAGE EXTERNE



SPÉCIFICATIONS



IMPRIMÉ DANS
LES USINES BIC



QUALITÉ ET SÉCURITÉ
APPROUVÉES



RESPECTANT
LES NORMES



ISO
certified

IMPRIM'VERT®

**MODE
D'ÉCRITURE**



BILLE M

**TECHNIQUES
D'IMPRESSION**



SÉRIGRAPHIE



TAMPOGRAPHIE

SLEEK STYLUS PEN

SLEEK STYLUS PEN

11666

Couleur d'encre



01

100%

SLEEK STYLUS MATT PEN

11747

Couleur d'encre



47



04

100%

SLEEK STYLUS EXECUTIVE PEN

11976



26

● Disponible en
encre bleue



2N

● Disponible en
encre noire

100%

Personnalisation

SLEEK STYLUS PEN

11666

SLEEK STYLUS MATT PEN

11747

SLEEK STYLUS EXECUTIVE PEN

11976

A SP: max. 1 col.

B SP: max. 2 col.

C LE

Commande minimale 500 u. (SP)

Commande minimale 100 u. (LE)

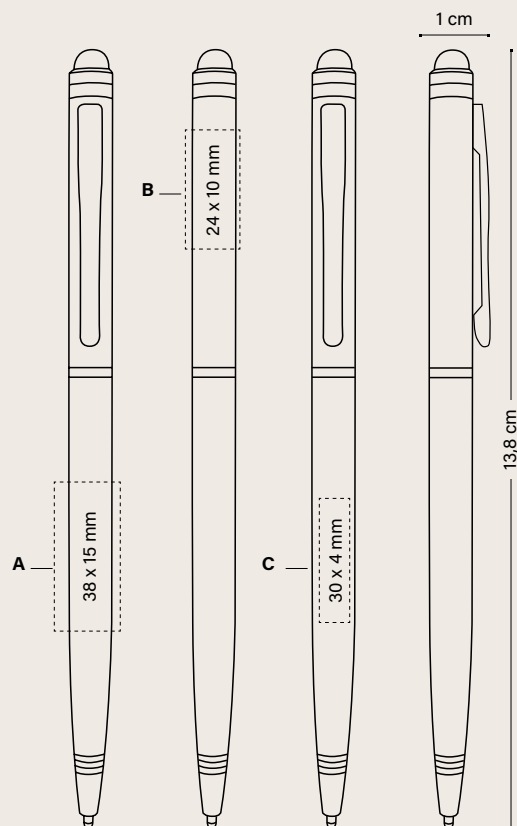

SLEEK STYLUS PEN	Prix (€)					
	100-249	250-499	500-999	1000-2499	2500-4999	5000
11666						
Neutre	1,93	1,85	1,78	1,71	1,66	1,60
SP	-	2,55	2,34	2,15	2,09	1,94
LE	3,85	3,26	3,01	2,83	2,74	2,71

SLEEK STYLUS MATT PEN / EXECUTIVE PEN

11747 / 11976

Neutre	2,07	1,98	1,90	1,81	1,76	1,71
SP	-	2,68	2,46	2,26	2,19	2,05
LE	3,99	3,40	3,12	2,93	2,85	2,82

Frais d'impression supplémentaires par couleur et position

SP	-	0,39	0,34	0,23	0,23	①
LE	1,91	1,41	1,22	1,11	1,08	①

Les prix incluent une impression sur une position avec la technique indiquée.

① Prix sur demande.

EMBALLAGE EXTERNE



(11666)
900 ± 12,4 KG



(11747 / 11976)
800 ± 13 KG

SPÉCIFICATIONS



IMPRIMÉ DANS
LES USINES BIC



QUALITÉ ET SÉCURITÉ
APPROUVÉES



RESPECTANT
LES NORMES



IMPRIM'VERT®



EMBOUT
CAOUTCHOUC

MODE D'ÉCRITURE



BILLE M

TECHNIQUES D'IMPRESSION



SP
SÉRIGRAPHIE



LE
LASER

Index

03

CARNETS

ROCKETBOOK®

Rocketbook® Core Executive A5	184
Rocketbook® Fusion Executive A5	186
Rocketbook® Core Mini A6	188



STUDIO BENCH

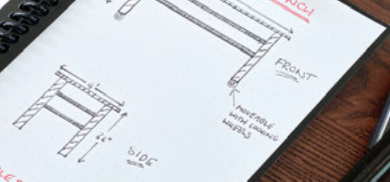

- * TABLE SURFACE IS PINE WOOD
- * FELT LINED SHELVES
- * ACETIC SURFACE THROU THE SEATS
- * INDUSTRIAL GEAR WHEELS



Rocketbook
Beacons

STUDIO BENCH



- * TABLE SURFACE IS PINE WOOD
- * FELT LINED SHELVES
- * ACETIC SURFACE THROU THE SEATS
- * INDUSTRIAL GEAR WHEELS



ROCKETBOOK®

Rocketbook® combine l'avantage d'un stylo traditionnel avec un carnet et une application pour envoyer des notes écrites à la main de manière rapide et sécurisée au fichier cloud de votre choix. Il a été conçu pour être indispensable. Suivez les instructions indiquées pour effacer vos notes afin de pouvoir réutiliser immédiatement votre carnet. Vous avez le choix entre le modèle Core pour prendre des notes, réaliser des graphiques, des croquis... ou passez au modèle supérieur avec le Fusion pour planifier, lister ou organiser vos objectifs.

Rocketbook® Core Executive A5

Rocketbook® Fusion Executive A5

Rocketbook® Core Mini A6



ROCKETBOOK® CORE EXECUTIVE A5



ROCKETBOOK® CORE EXECUTIVE A5
3728

Gagnant du prix POP 2022 pour le meilleur marquage.



07
●
Couleur bleu nuit



01
○
Couleur blanc



02
●
Couleur noir



Écrivez



Numérisez



Réutilisez

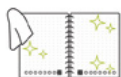

Partagez

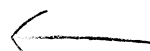
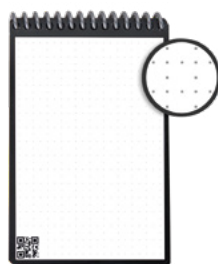

Grille à points

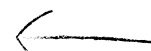

Votre marquage visible grâce à la fenêtre de la boîte cadeau

La boîte inclut toujours :

- Carnet
- Stylo
- Chiffon
- Instructions

Personnalisation

ROCKETBOOK® CORE EXECUTIVE A5

3728

A SP: max. 1 col.

B BP: Numérique

C HS: max. 1 col.

36 pages

Commande minimale 50 u.

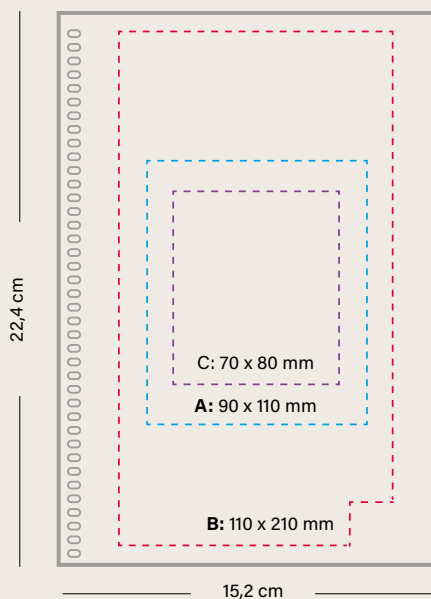

	Prix (€)				
ROCKETBOOK® CORE EXECUTIVE A5	50-99	100-249	250-499	500-999	1000
3728					
SP	34,33	32,12	29,23	27,53	26,68
HS	34,92	32,52	29,50	27,76	27,11
BP	39,26	35,02	31,96	30,08	28,44

Les prix incluent une impression sur une position avec la technique indiquée.

EMBALLAGE SPÉCIAL TOUJOURS INCLUS



GIFT BOX CORE A5

EMBALLAGE EXTERNE



50 ± 5,8 KG

SPÉCIFICATIONS



IMPRIMÉ DANS LES USINES BIC



RESPECTANT LES NORMES



IMPRIM'VERT®

APP DE ROCKETBOOK® DISPONIBLE SUR



TECHNIQUES D'IMPRESSION



SÉRIGRAPHIE



BRITEPIX™



HOT STAMPING



TÉLÉCHARGEZ LA APP



COMMENT CELA FONCTIONNE ?

Consultez la page 233 pour une explication détaillée des icônes

ROCKETBOOK® FUSION EXECUTIVE A5



ROCKETBOOK® FUSION EXECUTIVE A5
3726

Gagnant du prix POP 2022 pour le meilleur marquage.



01
○
Couleur blanc



02
●
Couleur noir



Écrivez



Numérisez



Réutilisez

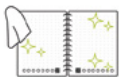

Partagez

7 styles de pages



Lignes



Points



Liste de tâches



Agenda hebdomadaire



Modèle d'objectif OKR



Calendrier mensuel



Idées

Votre marquage visible grâce à la fenêtre de la boîte cadeau



La boîte inclut toujours :

- Carnet
- Stylo
- Chiffon
- Instructions

Personnalisation

**ROCKETBOOK®
FUSION EXECUTIVE A5**

3726

A SP: max. 1 col.

B BP: Numérique

C HS: max. 1 col.

42 pages

Commande minimale 50 u.

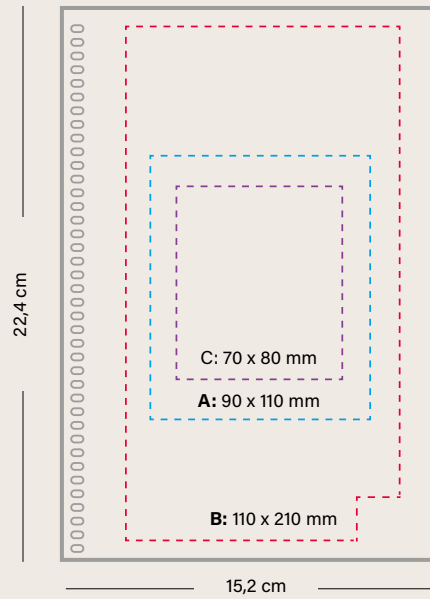

	Prix (€)				
ROCKETBOOK® FUSION EXECUTIVE A5	50-99	100-249	250-499	500-999	1000
3726					
SP	36,71	35,02	32,98	31,37	30,39
HS	37,30	35,41	33,30	31,58	30,59
BP	42,67	38,41	35,35	33,28	31,88

Les prix incluent une impression sur une position avec la technique indiquée.

EMBALLAGE SPÉCIAL TOUJOURS INCLUS



GIFT BOX
FUSION A5

EMBALLAGE EXTERNE



50 ± 5,8 KG

SPÉCIFICATIONS



IMPRIMÉ
DANS LES
USINES BIC



RESPECTANT
LES NORMES



IMPRIM'VERT®

APP DE
ROCKETBOOK®
DISPONIBLE SUR



TECHNIQUES
D'IMPRESSION



SÉRIGRAPHIE



BRITEPIX™



HOT STAMPING



TÉLÉCHARGEZ LA APP



COMMENT CELA
FONCTIONNE ?

Consultez la page 233 pour une explication détaillée des icônes

ROCKETBOOK® CORE MINI A6



ROCKETBOOK® CORE MINI A6
3727

Gagnant du prix POP 2022 pour
le meilleur marquage.



01
●
Couleur
blanc



02
○
Couleur
noir



Écrivez



Numérisez



Réutilisez

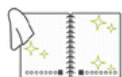

Partagez

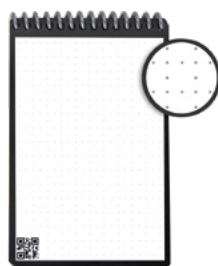

Grille à
points



Votre marquage visible
grâce à la fenêtre de
la boîte cadeau

La boîte inclut toujours :

- Carnet
- Stylo
- Chiffon
- Instructions

Personnalisation

**ROCKETBOOK®
CORE MINI A6**

3727

A SP: max. 1 col.

B BP: Numérique

C HS: max. 1 col.

48 pages

Commande minimale 50 u.

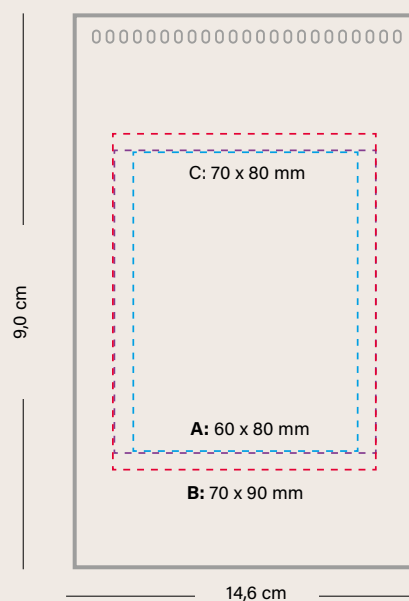

	Prix (€)				
ROCKETBOOK® CORE MINI A6	50-99	100-249	250-499	500-999	1000
3727					
SP	18,99	17,68	15,97	14,64	14,23
HS	19,41	18,07	16,24	15,30	14,74
BP	23,93	21,07	17,68	16,23	15,51

Les prix incluent une impression sur une position avec la technique indiquée.

EMBALLAGE SPÉCIAL TOUJOURS INCLUS



GIFT BOX
CORE A6

EMBALLAGE EXTERNE



50 ± 2,6 KG

SPÉCIFICATIONS



IMPRIMÉ
DANS LES
USINES BIC



RESPECTANT
LES NORMES



IMPRIM'VERT®

APP DE
ROCKETBOOK®
DISPONIBLE SUR



TECHNIQUES
D'IMPRESSION



SÉRIGRAPHIE



BRITEPIX™



HOT STAMPING



TÉLÉCHARGEZ LA APP



COMMENT CELA
FONCTIONNE ?

Consultez la page 233 pour une explication détaillée des icônes

Index

04

BRIQUETS ET ÉTUIS BIC®

BRIQUETS

BIC® J25 Briquet	196
BIC® J23 Briquet	200
BIC® J26 Briquet	204
BIC® J38 Briquet	208

ÉTUIS

BIC® Styl'it Luxury Étui	212
BIC® Aluminium Flat Étui	214
BIC® Clip Étui	215
BIC® 3D Étui	216

AUTRES PRODUITS

BIC® Cendrier de poche	218
------------------------	-----



Briquets BIC®

Notre qualité. Votre sécurité.

Tous les briquets de poche BIC® respectent ou dépassent les exigences des normes et réglementations internationales (ISO 9994, EN 13869, ASTM F400, US CPSC).

1/3 Moins de 1/3 des modèles de briquets disponibles sur le marché européen RÉPONDENT aux standards de sécurité européens¹.

3% Seulement 3% des briquets électroniques disponibles en Europe sont conformes à la norme standard EN 13869².



La hauteur de la flamme, la résistance aux chutes, la stabilité de la flamme et l'extinction de la flamme sont quelques unes des caractéristiques testées par la norme ISO 9994.

¹Source : Tests réalisés par des laboratoires indépendants accrédités de 2015 à 2018.



La norme EN 13869 exige que tous les briquets de poche vendus dans l'UE fonctionnent avec la sécurité enfants tout au long de la durée de vie du briquet.

²Source : Tests SGS sur 105 modèles piézo à mouvement vertical entre avril 2017 et juin 2018.

Un briquet "sécurité enfants" n'est pas un briquet exempt de tout risque pour les enfants.

C'est un briquet qu'au moins 85% des enfants de moins de 51 mois ne peuvent pas faire fonctionner, ce qui implique que la proportion des enfants capables de l'actionner peut aller jusqu'à 15%. Les adultes doivent donc toujours veiller à ce que les briquets soient hors de la portée des enfants, même s'il s'agit de briquets « sécurité enfants ».

CHOISISSEZ BIEN ! Les briquets de poche BIC®

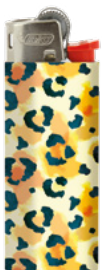

BIC® J25
Briquet Digital
JUSQU'À 1450



BIC® J23
Briquet Digital
JUSQU'À 1800



BIC® J26
Briquet Digital
JUSQU'À 3000



BIC® J38
Briquet Digital
JUSQU'À 1800





BRIQUETS BIC®

Le célèbre briquet BIC®, une icône indémodable, avec un design toujours tendance ! 4 tailles différentes et une vaste gamme de combinaisons de couleurs.

BIC® J25 Briquet

BIC® J23 Briquet

BIC® J26 Briquet

BIC® J38 Briquet

BIC® Styl'it Luxury Étui

BIC® Aluminium Flat Étui

BIC® Clip Étui

BIC® 3D Étui

BIC® Cendrier de Poche

BIC® J25 BRIQUET



*l'icône BIC® Boy et
le logo BIC® gravé!*

BIC® J25 BRIQUET

2360

2364 All Black



01

57

57

8G

03

11



59

24

04

25

25

06



90

84*

02

02

02

02

100%

Personnalisation

BIC® J25 BRIQUET

2360/2364

A/C SP: max. 4 col.

Commande minimale 300 u.



BIC® J25 BRIQUET BRIPEPIX™

2360 / 2364

A/C BP: Numérique

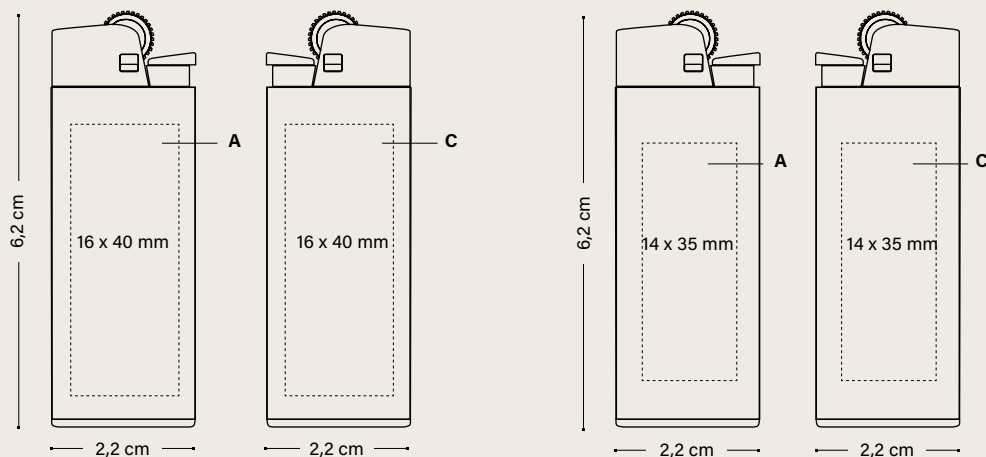

BIC® J25 BRIQUET	300-599	600-1199	1200-2999	3000-5099	Prix (€)
2360					5100
SP	1,43	1,26	1,19	1,16	1,13
BP	1,69	1,51	1,43	1,39	1,34
2364					
SP	1,63	1,51	1,42	1,32	1,25
BP	1,91	1,75	1,64	1,54	1,46
Frais d'impression supplémentaires par couleur et position					
SP	0,15	0,14	0,14	0,14	0,11
BP	0,24	0,22	0,21	0,20	0,19

Les prix incluent 1 couleur de marquage en sérigraphie sur une position.
Les prix incluent le marquage BritePix™ sur le corps.

EMBALLAGE



EMBALLAGE STANDARD :
BARQUETTE DE 50 U.

100% recyclé!



EMBALLAGE EXTERNE



600 ± 76 KG



FSC ET CARTON
RECYCLABLE

SPÉCIFICATIONS



FABRIQUÉ ET
IMPRIMÉ DANS
LES USINES BIC



FABRIQUÉ
EN ESPAGNE



POUR PASTEL FABRIQUÉ
EN FRANCE



RESPECTANT
LES NORMES



JUSQU'À 1450



100% ÉLECTRICITÉ
D'ÉNERGIE RENOUVELABLE



FAIBLE IMPACT
ENVIRONNEMENTAL

**TECHNIQUES
D'IMPRESSION**



SÉRIGRAPHIE



BRIPEPIX™

FINITIONS NUMÉRIQUES

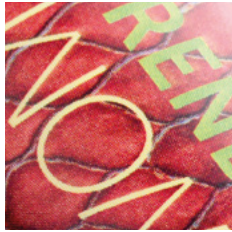

BR BRILLIANT



MT MATT

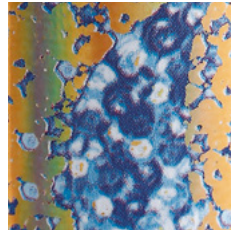

H HOLOGRAPHIC



P PUFFY

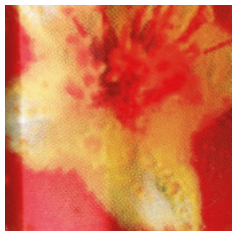

M METALLIC

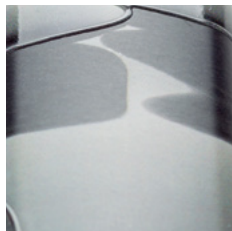

UV UV



SA SANDY

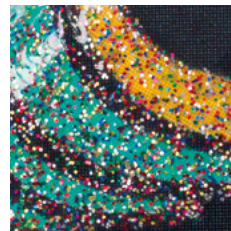

PG PUFFY GLITTER

BIC® J25 BRIQUET DIGITAL
2360



MT MATT
P PUFFY



BR BRILLIANT
P PUFFY



MT MATT
M METALLIC

Personnalisation

BIC® J25 BRIQUET DIGITAL

2360

A DG: Numérique

Commande minimale 600 u.

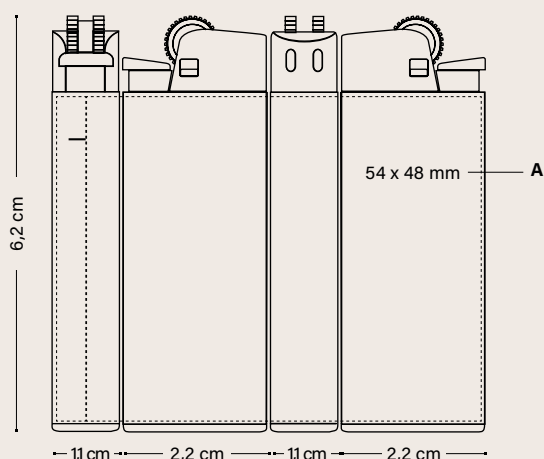

BIC® J25 BRIQUET DIGITAL	300-599	600-1199	1200-2999	3000-5099	5100	Prix (€)
2360						
DG	-	1,88	1,76	1,66	1,56	

Finitions numériques - coût supplémentaire

BR	MT	Finis	Prix (€)				Commande minimale	
		Brilliant ou Matt	Gratuit				600 u.	
	H	Holographic	-	0,27	0,27	0,24	0,19	600 u.
	P	Puffy	-	-	-	0,24	0,19	3.000 u.
	M	Metallic	①				50.000 u.	
	UV	UV	-	-	-	0,24	0,19	3.000 u.
	SA	Sandy	-	-	-	0,24	0,19	3.000 u.
	PG	Puffy Glitter	-	-	-	0,24	0,19	3.000 u.

Les prix incluent l'impression numérique sur le corps.

① Prix sur demande.

EMBALLAGE



EMBALLAGE STANDARD :
BARQUETTE DE 50 U.

100% recyclé!

EMBALLAGE EXTERNE



600 ± 76 KG



FSC ET CARTON
RECYCLABLE

SPÉCIFICATIONS



FABRIQUÉ EN
ESPAGNE



RESPECTANT
LES NORMES



JUSQU'À 1450



100% ÉLECTRICITÉ
D'ÉNERGIE RENOUVELABLE



FAIBLE IMPACT
ENVIRONNEMENTAL

**TECHNIQUES
D'IMPRESSION**



DIGITAL

Consultez la page 233 pour une explication détaillée des icônes

BIC® J23 BRIQUET



*l'icône BIC® Boy et
le logo BIC® gravé!*

BIC® J23 BRIQUET
2340



57



12



03



10

100%

*Fin et élégant,
il se glisse partout!*

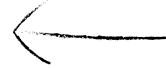

05



04



25



02

Personnalisation

BIC® J23 BRIQUET

2340

A/C SP: max. 4 col.

Commande minimale 300 u.

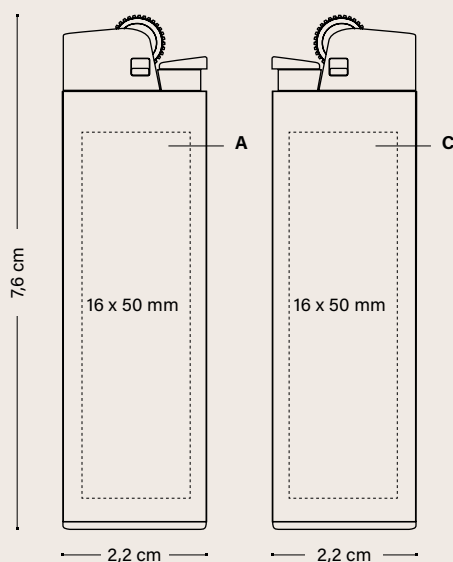

					Prix (€)
BIC® J23 BRIQUET	300-599	600-1199	1200-2999	3000-5099	5100
2340					
SP	1,56	1,43	1,34	1,26	1,22
Frais d'impression supplémentaires par couleur et position					
SP	0,15	0,14	0,14	0,14	0,11

Les prix incluent 1 couleur de marquage en sérigraphie sur une position.

EMBALLAGE



EMBALLAGE STANDARD :
BARQUETTE DE 50 U.

100% recyclé!

EMBALLAGE EXTERNE



600 ± 9,5 KG



FSC ET CARTON
RECYCLABLE

SPÉCIFICATIONS



FABRIQUÉ ET
IMPRIMÉ DANS
LES USINES BIC



RESPECTANT
LES NORMES



JUSQU'À 1.800



FAIBLE IMPACT
ENVIRONNEMENTAL

**TECHNIQUES
D'IMPRESSION**



SÉRIGRAPHIE

FINITIONS NUMÉRIQUES



BR BRILLIANT



MT MATT

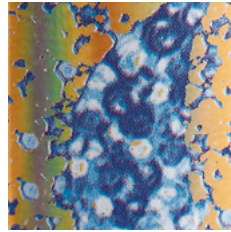

H HOLOGRAPHIC



P PUFFY

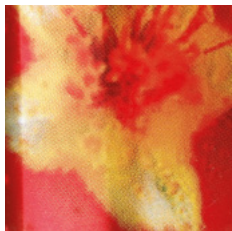

M METALLIC

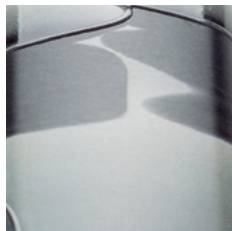

UV UV



SA SANDY

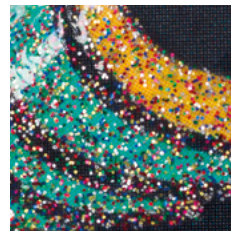

PG PUFFY GLITTER

BIC® J23 BRIQUET DIGITAL
2340



MT MATT

P PUFFY

UV UV



MT MATT

M METALLIC



BR BRILLIANT

P PUFFY

Personnalisation

BIC® J23 BRIQUET DIGITAL

2340

A DG: Numérique

Commande minimale 600 u.

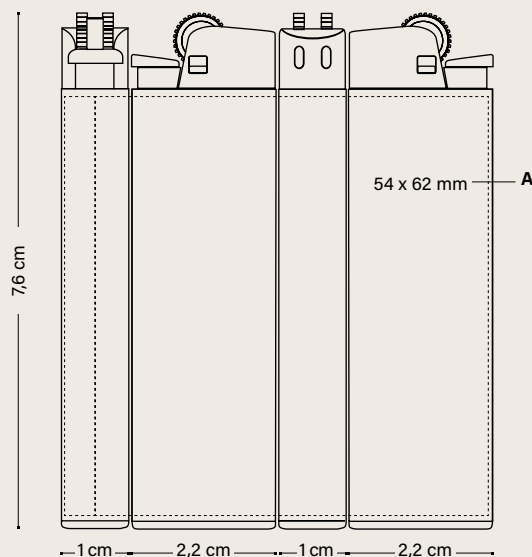

BIC® J23 BRIQUET DIGITAL	300-599	600-1199	1200-2999	3000-5099	5100	Prix (€)
2340						
DG	-	2,04	1,93	1,84	1,74	

Finitions numériques - coût supplémentaire							Commande minimale	
BR	MT	Brilliant ou Matt	Gratuit				600 u.	
	H	Holographic	-	0,27	0,27	0,24	0,19	600 u.
	P	Puffy	-	-	-	0,24	0,19	3.000 u.
	M	Metallic	①				50.000 u.	
	UV	UV	-	-	-	0,24	0,19	3.000 u.
	SA	Sandy	-	-	-	0,24	0,19	3.000 u.
	PG	Puffy Glitter	-	-	-	0,24	0,19	3.000 u.

Les prix incluent l'impression numérique sur le corps.

① Prix sur demande.

EMBALLAGE



EMBALLAGE STANDARD :
BARQUETTE DE 50 U.

100% recyclé!

EMBALLAGE EXTERNE



600 ± 9,5 KG



FSC ET CARTON
RECYCLABLE

SPÉCIFICATIONS



RESPECTANT
LES NORMES



JUSQU'À 1.800



FAIBLE IMPACT
ENVIRONNEMENTAL

TECHNIQUES
D'IMPRESSION



*48h non disponible pour les finitions numériques

BIC® J26 BRIQUET



*l'icône BIC® Boy et
le logo BIC® gravé!*

BIC® J26 BRIQUET
2320



01



57



8G



10



06

*Longue durée:
jusqu'à 3.000
allumages!*

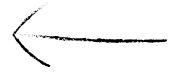

59



24



25



02



03

Personnalisation

BIC® J26 BRIQUET

2320

A/C SP: max. 4 col.

Commande minimale 300 u.

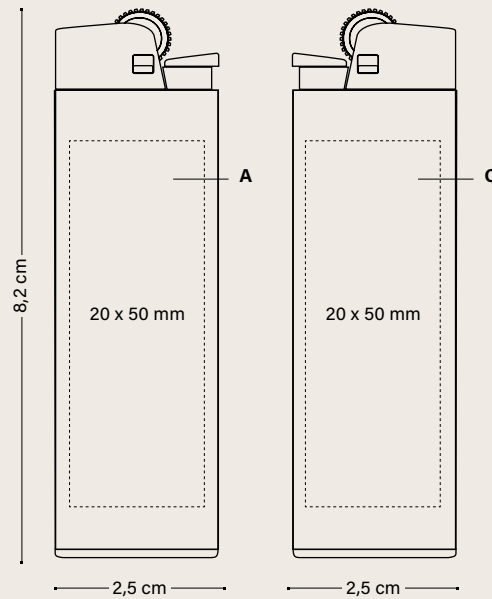

	300-599	600-1199	1200-2999	3000-5099	Prix (€)
BIC® J26 BRIQUET					5100
2320					
SP	1,85	1,63	1,54	1,47	1,40

Frais d'impression supplémentaires par couleur et position

SP	0,15	0,14	0,14	0,14	0,11
-----------	------	------	------	------	------

Les prix incluent 1 couleur de marquage en sérigraphie sur une position

EMBALLAGE



EMBALLAGE STANDARD :
BARQUETTE DE 50 U.

100% recyclé!

EMBALLAGE EXTERNE



600 ± 15,1 KG



FSC ET CARTON
RECYCLABLE

SPÉCIFICATIONS



FABRIQUÉ ET
IMPRIMÉ DANS
LES USINES BIC



FABRIQUÉ EN
ESPAGNE



RESPECTANT
LES NORMES



JUSQU'À 3.000

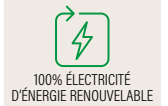

FAIBLE IMPACT
ENVIRONNEMENTAL

**TECHNIQUES
D'IMPRESSION**



SÉRIGRAPHIE

Consultez la page 233 pour une explication détaillée des icônes

FINITIONS NUMÉRIQUES

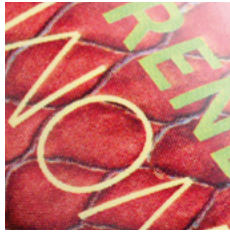

BR BRILLIANT



MT MATT

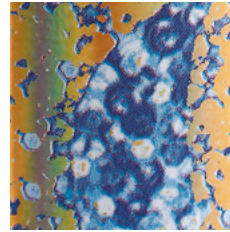

H HOLOGRAPHIC



P PUFFY

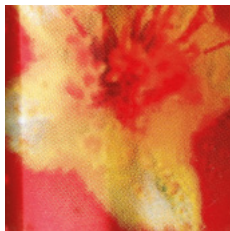

M METALLIC

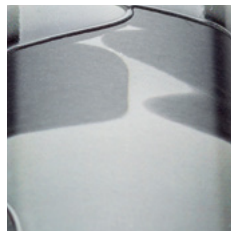

UV UV



SA SANDY

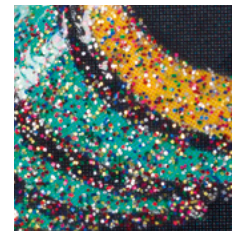

PG PUFFY GLITTER

BIC® J26 BRIQUET DIGITAL
2320



BR BRILLIANT

M METALLIC



MT MATT

M METALLIC

P PUFFY



BR BRILLIANT

UV UV

H HOLOGRAPHIC

Personnalisation

BIC® J26 BRIQUET DIGITAL

2320

A DG: Numérique

Commande minimale 600 u.

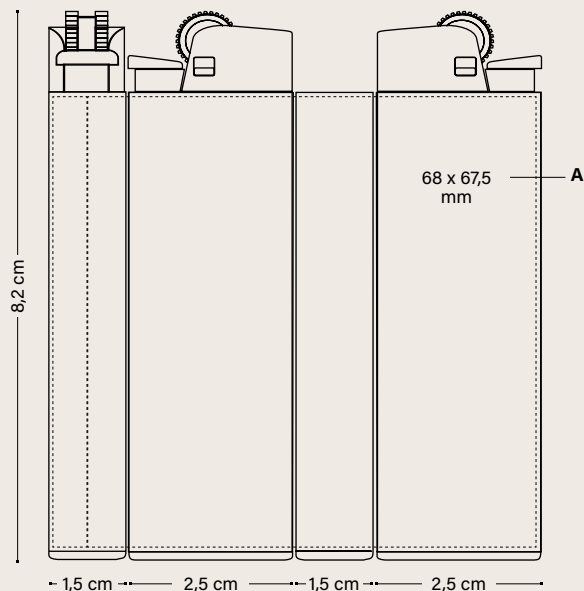

					Prix (€)
BIC® J26 BRIQUET DIGITAL	300-599	600-1199	1200-2999	3000-5099	5100
2320					
DG	-	2,38	2,26	2,14	1,98

Finitions numériques - coût supplémentaire						Commande minimale		
BR	MT	Brilliant ou Matt	Gratuit			600 u.		
	H	Holographic	-	0,27	0,27	0,24	0,19	600 u.
	P	Puffy	-	-	-	0,24	0,19	3.000 u.
	M	Metallic	①					50.000 u.
	UV	UV	-	-	-	0,24	0,19	3.000 u.
	SA	Sandy	-	-	-	0,24	0,19	3.000 u.
	PG	Puffy Glitter	-	-	-	0,24	0,19	3.000 u.

Les prix incluent l'impression numérique sur le corps.
① Prix sur demande.

EMBALLAGE



EMBALLAGE STANDARD :
BARQUETTE DE 50 U.

100% recyclé!

EMBALLAGE EXTERNE



600 ± 15,1 KG



FSC ET CARTON
RECYCLABLE

SPÉCIFICATIONS



FABRIQUÉ ET
IMPRIMÉ DANS
LES USINES BIC



FABRIQUÉ EN
ESPAGNE



RESPECTANT
LES NORMES



JUSQU'À 3.000



100% ÉLECTRICITÉ
D'ÉNERGIE RENOUVELABLE



FAIBLE IMPACT
ENVIRONNEMENTAL

**TECHNIQUES
D'IMPRESSION**



DIGITAL

Consultez la page 233 pour une explication détaillée des icônes

BIC® J38 BRIQUET



*l'icône BIC® Boy et
le logo BIC® gravé!*

BIC® J38 BRIQUET
2452



57



25



02



03

100%

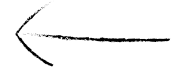

*Allumage
confortable!*

Personnalisation

BIC® J38 BRIQUET

2452

A/C SP: max. 4 col.

Commande minimale 300 u.

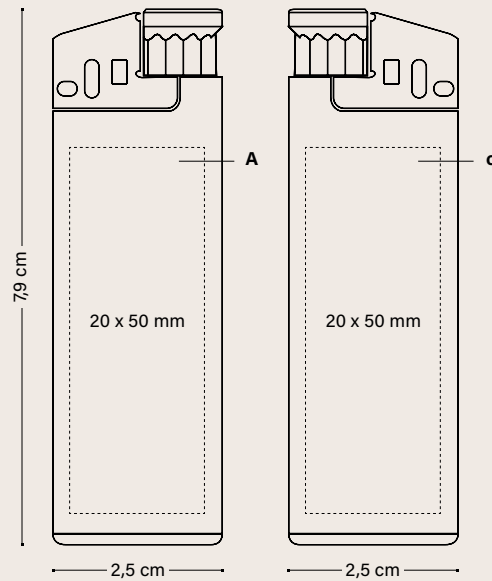

	300-599	600-1199	1200-2999	3000-5099	Prix (€)
BIC® J38 BRIQUET					5100
2452					
SP	1,99	1,90	1,81	1,73	1,64

Frais d'impression supplémentaires par couleur et position

SP	0,15	0,14	0,14	0,14	0,11
----	------	------	------	------	------

Les prix incluent 1 couleur de marquage en sérigraphie sur une position.

EMBALLAGE



EMBALLAGE STANDARD :
BARQUETTE DE 50 U.

100% recyclé!

EMBALLAGE EXTERNE



600 ± 13,2 KG



FSC ET CARTON
RECYCLABLE

SPÉCIFICATIONS



FABRIQUÉ ET
IMPRIMÉ DANS
LES USINES BIC



FABRIQUÉ EN
ESPAGNE



RESPECTANT
LES NORMES



JUSQU'À 1.800



Conform
ISO 9994



Conform
EN 13869 85%



IMPRIM'VERT®



100% ÉLECTRICITÉ
D'ÉNERGIE RENOUVELABLE



FAIBLE IMPACT
ENVIRONNEMENTAL

**TECHNIQUES
D'IMPRESSION**



SÉRIGRAPHIE

FINITIONS NUMÉRIQUES



BR BRILLIANT



MT MATT

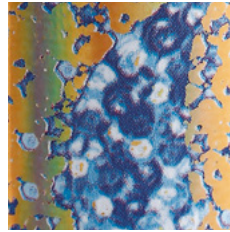

H HOLOGRAPHIC



P PUFFY

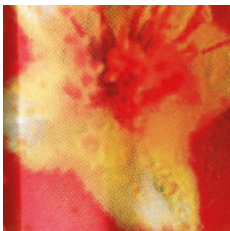

M METALLIC



UV UV



SA SANDY

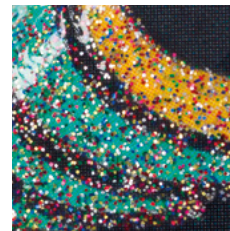

PG PUFFY GLITTER

BIC® J38 BRIQUET DIGITAL
2452



57

BR BRILLIANT

PG PUFFY GLITTER



57

BR BRILLIANT

SA SANDY



57

BR BRILLIANT

Personnalisation

BIC® J38 BRIQUET DIGITAL

2452

A DG: Numérique

Commande minimale 600 u.

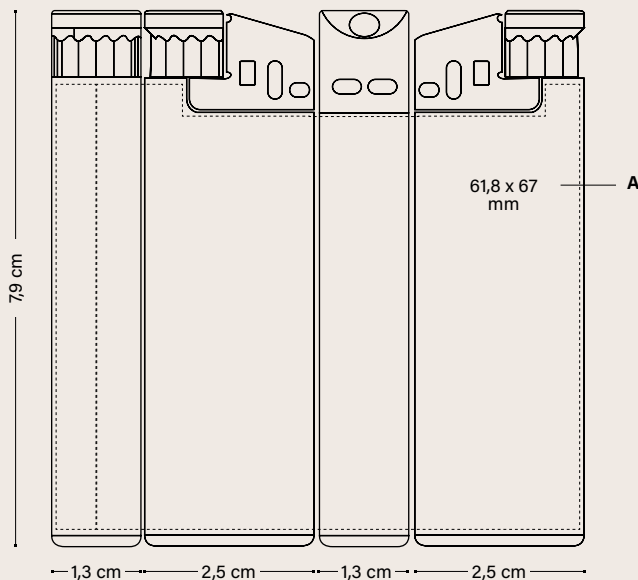

SPÉCIFICATIONS

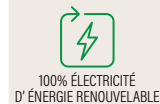

TECHNIQUES D'IMPRESSION



	300-599	600-1199	1200-2999	3000-5099	Prix (€)
BIC® J38 BRIQUET DIGITAL					5100
2452					
DG	-	2,18	2,08	1,98	1,88

		Finitions numériques - coût supplémentaire					Commande minimale	
BR	MT	Brilliant ou Matt					Gratuit	600 u.
	H	Holographic	-	0,27	0,27	0,24	0,19	600 u.
	P	Puffy	-	-	-	0,24	0,19	3.000 u.
	M	Metallic	①					50.000 u.
	UV	UV	-	-	-	0,24	0,19	3.000 u.
	SA	Sandy	-	-	-	0,24	0,19	3.000 u.
	PG	Puffy Glitter	-	-	-	0,24	0,19	3.000 u.

Les prix incluent l'impression numérique sur le corps.

① Prix sur demande.

EMBALLAGE



EMBALLAGE STANDARD : BARQUETTE DE 50 U.

100% recyclé!

EMBALLAGE EXTERNE



600 ± 13,2 KG



FSC ET CARTON RECYCLABLE

Consultez la page 233 pour une explication détaillée des icônes

*48h non disponible pour les finitions numériques

BIC® STYL'IT LUXURY ÉTUI 2386 Neon

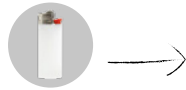

Tous les étuis sont livrés avec un briquet blanc BIC® J25 !



59*



1G*



5C*

100%

Personnalisation

BIC® STYL'IT LUXURY ÉTUI 2386

Commande minimale 100 u.
A/C LE

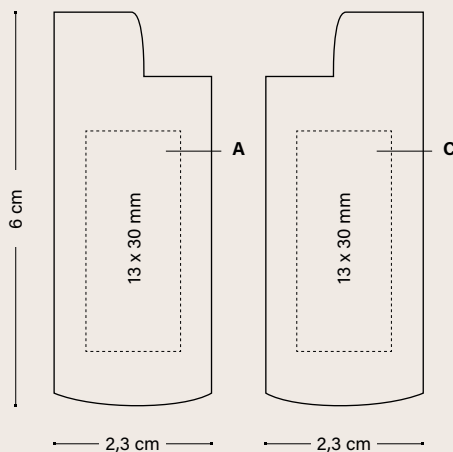

Commande minimale 300 u.
A/C PD

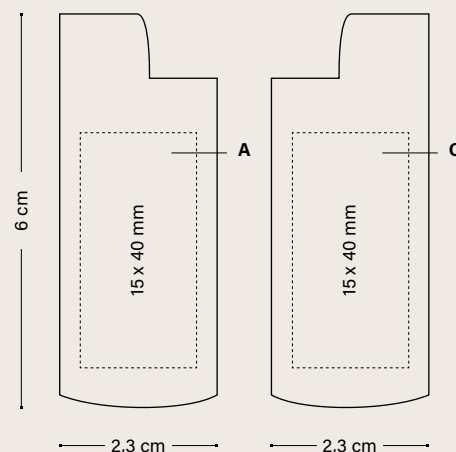

	Prix (€)			
BIC® STYL'IT LUXURY ÉTUI NEON	100-299	300-599	600-1199	1200-2999
2386				
PD	3,02	2,66	2,52	2,39
LE	4,31	4,11	3,85	3,72

Frais d'impression supplémentaires par couleur et position

PD	0,29	0,25	0,18	0,18
LE	1,21	1,09	0,96	0,96

Les prix incluent une impression sur un emplacement avec la technique spécifiée.

EMBALLAGE



EMBALLAGE STANDARD:
BOÎTE DE 10 U.

EMBALLAGE EXTERNE



300 ± 6,1 KG



FSC ET CARTON
RECYCLABLE

SPÉCIFICATIONS



IMPRIMÉ DANS
LES USINES BIC



RESPECTANT
LES NORMES



TECHNIQUES D'IMPRESSION



TAMPOGRAPHIE



LASER

BIC® STYL'IT LUXURY ÉTUI
2153 Soft



Tous les étuis sont livrés avec un briquet blanc BIC® J25 !



100%

47*

Personnalisation

BIC® STYL'IT LUXURY ÉTUI

2153

A/C LE

Commande minimale 100 u.

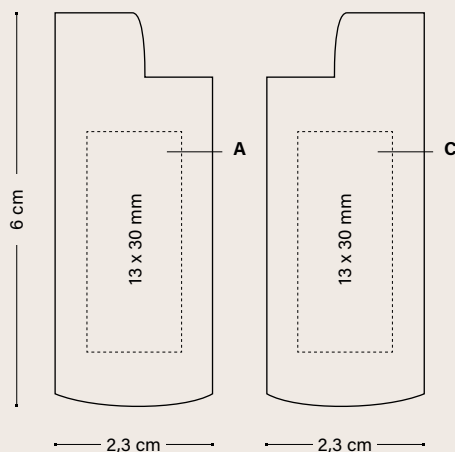

BIC® STYL'IT LUXURY ÉTUI SOFT	Prix (€)			
	100-299	300-599	600-1199	1200-2999
2153				
LE	4,52	4,37	4,18	4,02

Frais d'impression supplémentaires par couleur et position

LE	1,21	1,09	0,96	0,96
----	------	------	------	------

Le prix comprend 1 gravure laser sur 1 position.

EMBALLAGE



EMBALLAGE STANDARD:
BOÎTE DE 10 U.

EMBALLAGE EXTERNE



300 ± 6,1 KG



FSC ET CARTON
RECYCLABLE

SPÉCIFICATIONS



IMPRIMÉ DANS
LES USINES BIC



RESPECTANT
LES NORMES



TECHNIQUES D'IMPRESSION



LASER

*Jusqu'à épuisement des stocks. Consultez la page 233 pour une explication détaillée des icônes

BIC® ALUMINIUM FLAT ÉTUI

BIC® ALUMINIUM FLAT ÉTUI 2156

3 faces personnalisables !



Tous les étuis sont livrés avec un briquet blanc BIC® J25 !



47*



03*

Personnalisation

BIC® ALUMINIUM FLAT ÉTUI 2156

Commande minimale 100 u.
A/C PD: max. 1 col.

Commande minimale 100 u.
A/B/C BP: Numérique

Commande minimale 100 u.
A/B/C LE

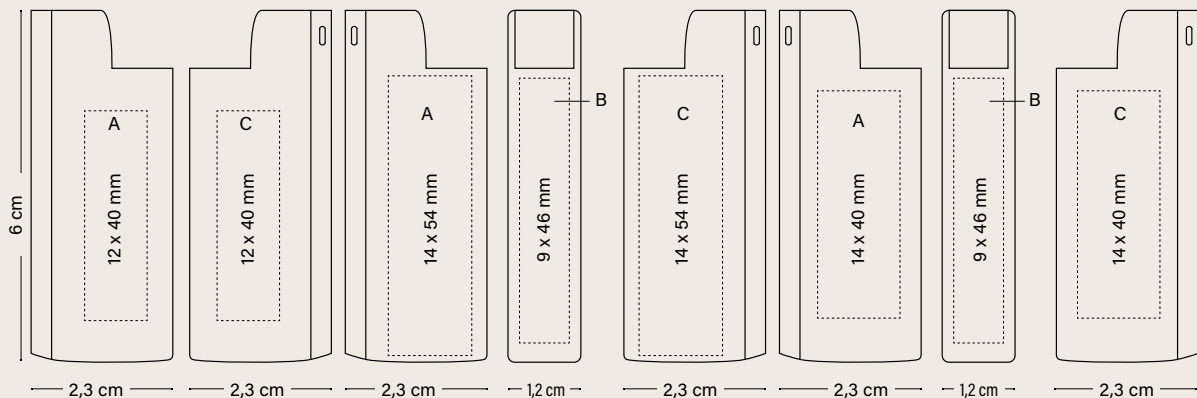

BIC® ALUMINIUM FLAT ÉTUI 2156	Prix (€)			
	100-299	300-599	600-1199	1200-2999
PD	1,93	1,85	1,76	1,67
BP	2,14	2,06	1,95	1,86
LE	3,10	2,93	2,71	2,63

Frais d'impression supplémentaires par couleur et position

PD	0,29	0,25	0,18	0,18
BP	0,25	0,22	0,20	0,19
LE	1,21	1,09	0,96	0,96

Les prix incluent une impression sur un emplacement avec la technique spécifiée.

EMBALLAGE



EMBALLAGE STANDARD:
BOÎTE DE 50 U.

EMBALLAGE EXTERNE



300 ± 6,9 KG



FSC ET CARTON
RECYCLABLE

SPÉCIFICATIONS



IMPRIMÉ DANS
LES USINES BIC



RESPECTANT
LES NORMES



TECHNIQUES D'IMPRESSION



TAMPOGRAPHIE



LASER



BRITEPIX™
BRITEPIX™ PERSONNALISATION

BIC® CLIP ÉTUI 2398



Tous les étuis sont livrés avec un briquet blanc BIC® J25!

03*

02*

100%

Personnalisation

BIC® CLIP ÉTUI 2398

Commande minimale 100 u.
A/C PD: max. 1 col.

Commande minimale 100 u.
A/C BP: Numérique
BP Texture: Numérique

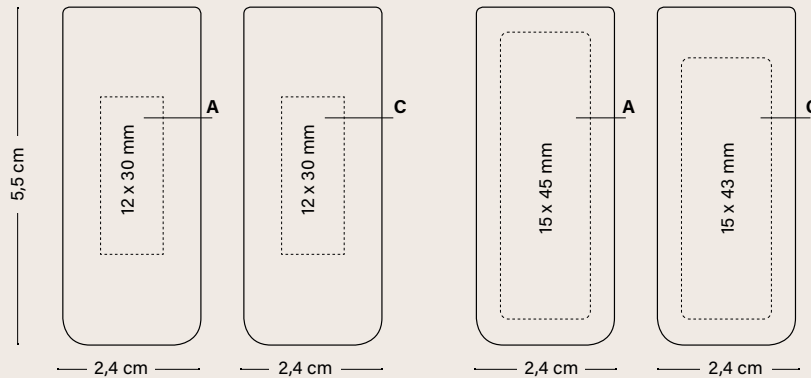

BIC® CLIP ÉTUI 2398	Prix (€)			
	100-299	300-599	600-1199	1200-2999
PD	1,55	1,44	1,32	1,29
BP	1,76	1,65	1,52	1,47

Frais d'impression supplémentaires par couleur et position

PD	0,29	0,25	0,18	0,18
BP	0,25	0,22	0,20	0,19
BP Texture	0,19	0,17	0,15	0,14

Les prix incluent une impression sur un emplacement avec la technique spécifiée.

EMBALLAGE



EMBALLAGE STANDARD :
BARQUETTE DE 50 U.

EMBALLAGE EXTERNE



300 ± 7,5 KG



FSC ET CARTON
RECYCLABLE

SPÉCIFICATIONS



IMPRIMÉ DANS
LES USINES BIC



RESPECTANT
LES NORMES



TECHNIQUES D'IMPRESSION



TAMPOGRAPHIE



BRITEPIX™
BRITEPIX™ PERSONALISATION

BIC® 3D ÉTUI
2395



Tous les étuis sont livrés
avec un briquet blanc
BIC® J25 !



Couvertissez votre
logo en 3D !

Personnalisation

BIC® 3D ÉTUI

2395

A/C 3D: max. 6 col.

Commande minimale 1.200 u.

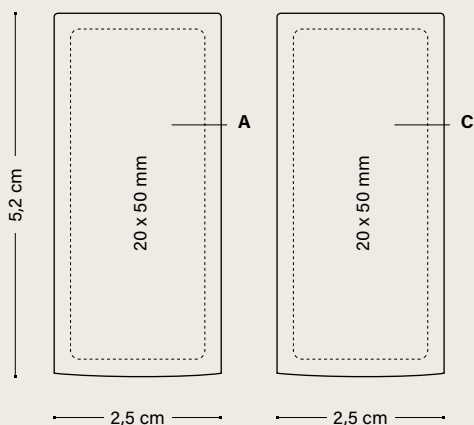

			Prix (€)
BIC® 3D ÉTUI			5100
2395	1200-2999	3000-5099	
3D	4,79	4,53	4,31

Frais d'impression supplémentaires par couleur et position

Gaufrage 3D sur la face C (1 couleur)	0,17	0,15	0,15
Couleurs supplémentaires gaufrées	0,10	0,09	0,09

Le prix inclut le gaufrage 3D en 1 couleur sur 1 emplacement.

EMBALLAGE



EMBALLAGE STANDARD:
BOÎTE DE 50 U.

EMBALLAGE EXTERNE



300 ± 7,5 KG



FSC ET CARTON
RECYCLABLE

SPÉCIFICATIONS



RESPECTANT
LES NORMES



**TECHNIQUES
D'IMPRESSION**



EMBOSSING

BIC® CENDRIER DE POCHE

BIC® CENDRIER DE POCHE
3850

6 formes à rabat disponibles

Réutilisable et hermétique



Personnalisation

BIC® CENDRIER DE POCHE
3850

A SP: max. 5 col. (2 couleurs max. pour les commandes inférieures à 20.000u.)

Commande minimale 5.000 u.

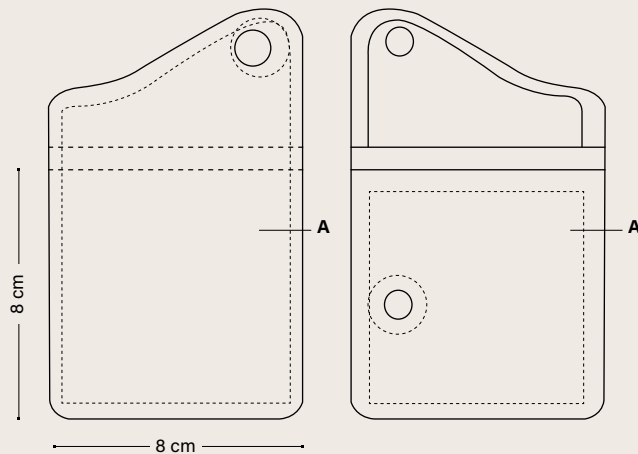

	Prix (€)			
BIC® CENDRIER DE POCHE	5000-9000	10000-24999	25000-49999	50000
3850				
SP	0,97	0,85	0,70	0,64

Frais d'impression supplémentaires par couleur et position

SP	0,04	0,03	0,03	0,03
----	------	------	------	------

Le prix inclut l'impression en 1 couleur et le texte légal.

EMBALLAGE



BOÎTE DE 10 UNITÉS.
CHAQUE CENDRIER DE POCHE BIC® EST MIS SOUS EMBALLAGE INDIVIDUEL (CELLOPHANE).

EMBALLAGE EXTERNE



500 ± 5,5 KG

SPÉCIFICATIONS



RESPECTANT
LES NORMES

TECHNIQUES D'IMPRESSION



SÉRIGRAPHIE

BIC® CENDRIER DE POCHE
3851 Kraft

Produit respectueux
de l'environnement

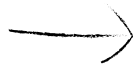

100%

Personnalisation

BIC® CENDRIER DE POCHE KRAFT

3851 Kraft

A SP: max. 2 col.

Commande minimale 10.000 u.

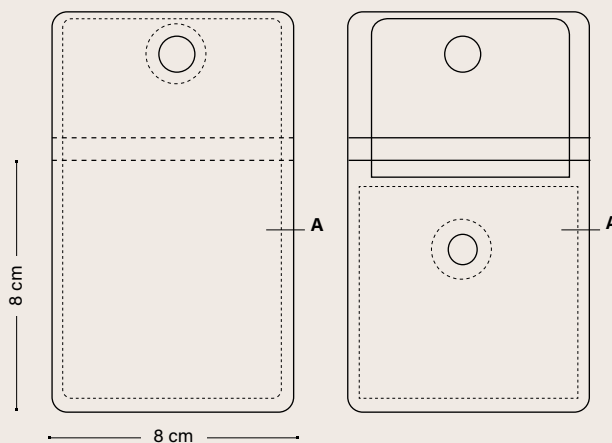

			Prix (€)
BIC® CENDRIER DE POCHE KRAFT	10000-24999	25000-49999	50000
3851			
SP	1,04	0,86	0,80

Frais d'impression supplémentaires par couleur et position

SP	0,03	0,03	0,03
-----------	------	------	------

Le prix inclut l'impression en 1 couleur et le texte légal.

EMBALLAGE



BOÎTE DE 10 UNITÉS.
CHAQUE CENDRIER DE
POCHE BIC® EST MIS SOUS
EMBALLAGE INDIVIDUEL
(CELLOPHANE).

EMBALLAGE EXTERNE



500 ± 5,5 KG

SPÉCIFICATIONS



RESPECTANT
LES NORMES

TECHNIQUES D'IMPRESSION



SÉRIGRAPHIE

Index

05

EMBALLAGES BIC®

Emballages BIC® Ecolutions®	222
Emballages BIC®	224

BIC® EMBALLAGES ECOLUTIONS®



NOUVEAU!

BIC® COLLECTION BOX

Coffret en carton FSC. Personnalisable sur chaque face offrant de belles surfaces de communication. Idéal pour proposer nos produits iconiques BIC® à travers une collection. Plus qu'un stylo, un excellent moyen d'optimiser vos ventes.

	100-249	250-499	500-999	1000-2499	2500-4999	Prix (€) 5000
991212 1 unité	9,50	4,25	2,50	1,65	1,20	1,00
991213 2 unités	12,20	6,25	3,75	2,50	2,20	1,85
991214 3 unités	13,50	7,00	4,70	3,65	3,10	2,80

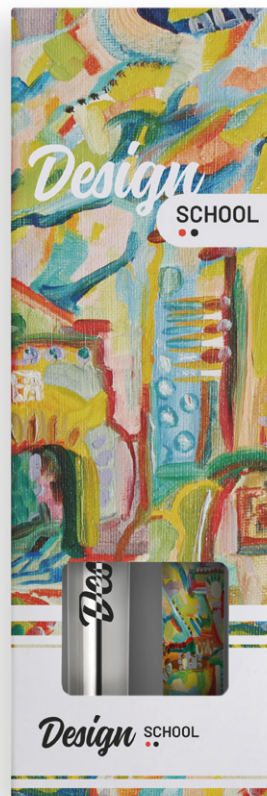
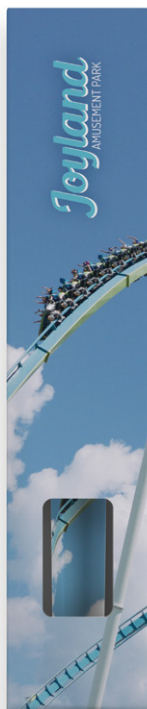

Emballage spécial pour :



BIC® 4 COULEURS®
BIC® WIDE BODY™
BIC® SUPER CLIP
BIC® BRITE LINER® GRIP
BIC® GRIP ROLLER



FSC ET CARTON
RECYCLABLE

BIC® ECO SLEEVE

985240

Pochette spéciale recyclée pour tous les instruments d'écriture BIC® à l'exception des crayons à papier.

Prix (€)
0,24



CARTON
RECYCLÉ



*Emballage spécial pour
stylos avec clip imprimé :*



BIC® MEDIA CLIC
BIC® CLIC STIC
BIC® SUPER CLIP
BIC® WIDE BODY™
BIC® INTENSITY® GEL CLIC
BIC® XS FINE STYLE

BIC® WINDOW BOX

985241

Emballage design haut de gamme pour tous les instruments d'écriture BIC® à l'exception des crayons à papier.

Prix (€)
1,44



FSC ET CARTON
RECYCLABLE



Emballage spécial pour :



BIC® METAL PENS

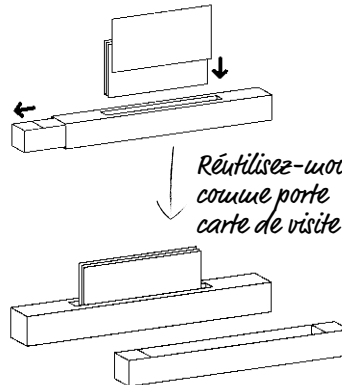

Réutilisez-moi
comme porte
carte de visite

SPÉCIFICATIONS



FABRIQUÉ
EN ESPAGNE



RESPECTANT
LES NORMES



ecolutions®

BIC® PLASTIC POUCH

985242

Design spécial pour cet emballage qui s'adapte à tous les instruments d'écriture et pour 3 crayons à papier.

Prix (€)
0,45



FSC ET CARTON
RECYCLABLE



PLASTIQUE
RECYCLABLE



Utilisez-moi comme
marque-page



BIC® MARKING SET

985243

Emballage conçu pour tous les types de stylos marqueurs.

Prix (€)
0,71



FSC ET CARTON
RECYCLABLE



PLASTIQUE
RECYCLABLE

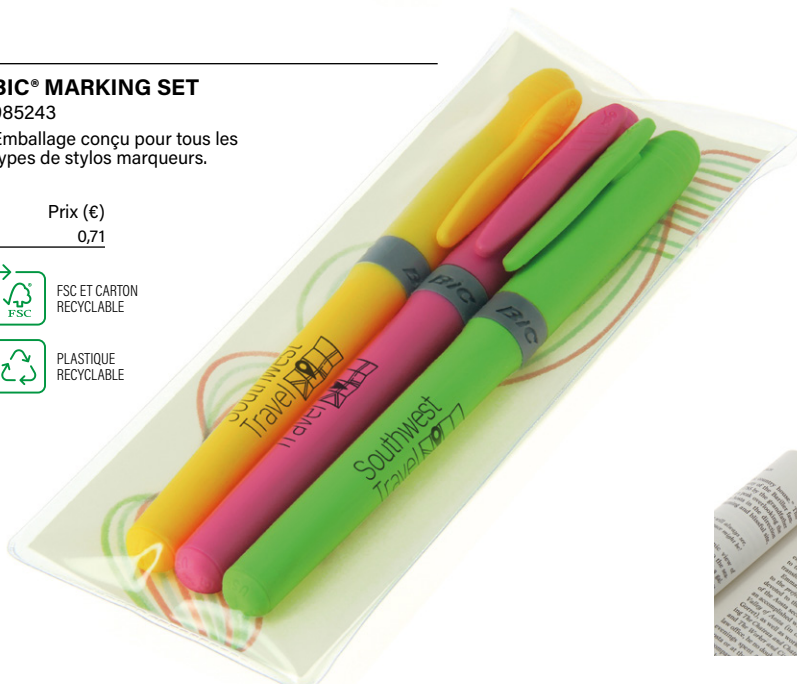

Emballage spécial pour
stylos avec clip imprimé :



3 BIC® BRITE LINER® GRIP
3 BIC® MARK-IT



VELLEDA®

3 BIC® VELLEDA® GRIP
3 BIC® VELLEDA® FINE

Utilisez-moi comme
marque-page



DÉCOUVREZ
L'INITIATIVE
FREEDOM®

Consultez la page 233 pour une explication détaillée des icônes

BIC® CELLO WRAP

971634 / 971635 / 971636 / 971637

Emballage enveloppe en matière plastique résistante et transparente.



Cello wrap 1 unité



Cello wrap 2 unités

BIC® CELLO WRAP		Prix (€)
1 unité - 971634		0,18
2 unités - 971635		0,35
3 unités - 971636		0,50
4 unités - 971637		0,68

Non disponible pour les crayons à papier ou les stylos métal.

BIC® BLACK VELVET POUCH 1 ARTICLE

974216

Emballage exclusif en velours pour 1 instrument d'écriture.

Spécialement recommandé pour les stylos métal.

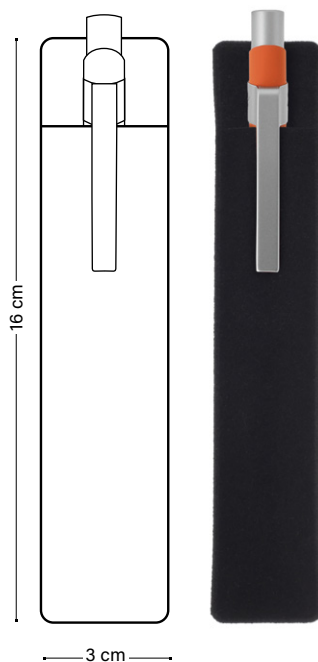

BIC® BLACK VELVET POUCH 1 ARTICLE		Prix (€)
1 unité		0,51

Disponible pour tous les instruments d'écriture, sauf crayons à papier et porte-mines.

**BIC® CARTON BLACK&SILVER
COLOUR GIFT BOX**

974218*

Boîte pour tous les instruments d'écriture, sauf les crayons à papier.

Prix (€)
0,35



BIC® FROSTED POUCH (POUR 1 OU 2 ARTICLES)

971640*

Emballage transparent pour
2 instruments d'écriture.

A SP: max. 1 col.

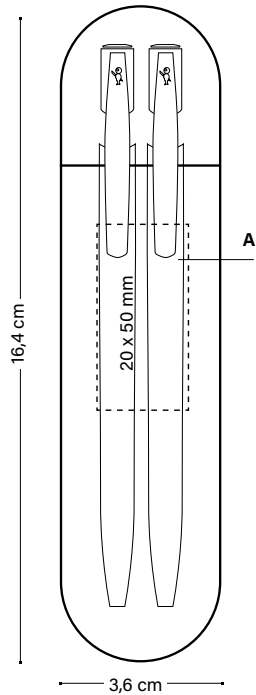

50%

BIC® FROSTED POUCH Prix (€)
0,87

**Frais d'impression supplémentaires
par couleur et position**

SP 0,47

Disponible pour 1 ou 2 (slim) BIC® instrument d'écriture
sauf crayons graphite.

TECHNIQUES D'IMPRESSION

SP SÉRIGRAPHIE

**BIC® SEE-THROUGH GIFT BOX
(POUR 1 OU 2 ARTICLES)**

974599*

Boîte pour tous les instruments d'écriture,
sauf les crayons à papier.

Prix (€)
1,97



30%

*Jusqu'à épuisement des stocks

BIC® EMBALLAGES

COUNT BOX

Petit (pour 25 BIC® Clic Stic)

Moyen (pour 50 BIC® Media Clic ou Stylo BIC® de mêmes dimensions)

Grand (uniquement pour 100 BIC® Evolution® Ecolutions®)

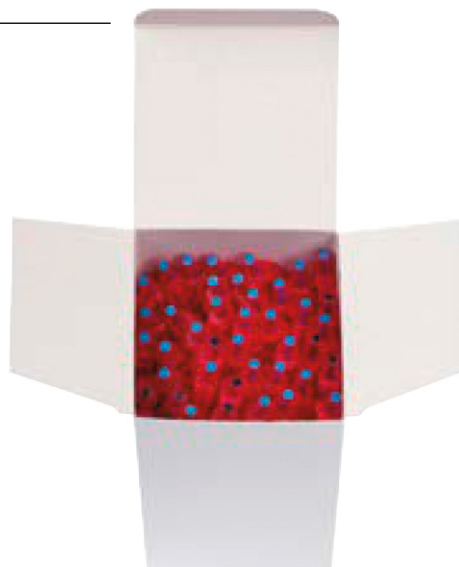

	Prix (€)
Petit	0,85
Moyen	1,19
Grand	1,64

PLASTIC BAG

Petit (pour 25 BIC® Media clic ou Stylo BIC® de mêmes dimensions)

Moyen (pour 50 BIC® Media clic ou Stylo BIC® de mêmes dimensions)

Grand (pour 100 BIC® Media clic ou Stylo BIC® de mêmes dimensions)



	Prix (€)
Petit	0,58
Moyen	1,13
Grand	1,69

TRAY OF 10 WRITING INSTRUMENTS



Prix (€)
1,91

COUNT BOX 10U. ÉTUIS
976382



Prix (€)
1,00

Disponible pour les briquets
BIC® J26, BIC® J38, BIC® J23 et
BIC® J25.

**COUNT BOX 10U.
ÉTUIS CHILD RESISTANT**
976403



Prix (€)
1,00

Disponible pour les briquets
BIC® J26, BIC® J38, BIC® J23 et
toute la famille des étuis
BIC® Styl'it Luxury.

**COUNT BOX 10U.
J25 CHILD RESISTANT**
974635



Prix (€)
0,78

Disponible pour le briquet
BIC® J25.

BOX OF 50U. METAL STYL'IT ÉTUI
977852



Prix (€)
4,48

Disponible pour le BIC® Clip Étui,
le BIC® 3D Étui et le
BIC® Flat Étui

BIC® OUTER BOXES

Design spécial pour toutes les boîtes extérieures
en lien avec tous les instruments d'écriture.



FSC ET CARTON
RECYCLABLE



FABRIQUÉ
EN ESPAGNE



FSC ET CARTON
RECYCLABLE



FABRIQUÉ
EN ESPAGNE



100%
BARQUETTE 100%
RECYCLÉE



Index

INFORMATION GÉNÉRALE

Commandez en toute simplicité !	230
Service d'impression en 48 heures	231
Symboles et abréviations	232
Informations générales	234
Index des produits	235
Nuancier de Couleurs	236

GAGNEZ DU TEMPS LORS DU CALCUL DE VOTRE PRIX FINAL

REGARDEZ LA COLONNE DE QUANTITÉ POUR LE PRIX
ET C'EST TOUT !

SANS FRAIS TECHNIQUES NI FRAIS D'ÉCRAN

PERSONNALISATION INCLUSE

Les prix comprennent la personnalisation sur une position.

COULEUR PANTONE POUR LES ATTRIBUTS

- Un choix "illimité" de couleurs de corps et d'attributs à partir de 10.000 pièces.
- Un stylo entièrement personnalisé dans les couleurs que vous souhaitez.
- Disponible avec une large gamme de produits.
- Un service supplémentaire à forte valeur ajoutée avec un court délai additionnel de production.
- Disponible pour les corps et attributs de : BIC® Round Stic®, BIC® Media Clic, BIC® Media Clic Grip*, BIC® Clic Stic, BIC® Super Clip, BIC® Wide Body™, BIC® XS Finestyle

* Pour un corps et grip personnalisés MOQ de 20.000 pièces.

Frais technique par attribut.	1.080,00 €
Frais technique par attribut (renouvellement de commande)	645,00 €
Frais technique par attribut à partir de 100.000 unités	Gratuit

AUTRES CHARGES

PROTOTYPE (TRANSPORT NON COMPRIS) > Disponible pour les instruments d'écriture BIC® (10 unités), les briquets BIC® (10 unités)	140,00 €/commande*
> Changement de cartouche d'encre si disponible (frais de manipulation)	0,15 €/unité
> Modification et annulations de commandes après validation de la fiche de marquage (sujet à l'approbation de BIC GRAPHIC EUROPE, S.A.). > Coût fixe par changement (coûts supplémentaires tels que l'outillage, les composants ou le produit fini à ajouter)	75,00 €/commande
> BritePix™ personnalisation individuelle.	70,00 €/commande**

* Non disponible pour les briquets numériques avec finitions Puffy, Puffy Glitter, Metallic, Sandy, Holographic et UV.

** britePix™ personnalisation individuelle vous permet de changer les textes et image de votre photomontage, vous offrant un marquage personnalisé sur chacun des produits de votre commande. Toute information ou image devra être fournie sous un fichier Excel. En cas de modification de la position des textes et images (par rapport à la zone standard) un supplément sera facturé.

Pour les conditions générales de vente, veuillez vous référer à www.bicgraphic.com

GRATUIT SUR PLUS DE 100 PRODUITS BIC® !

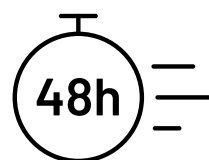

CONDITIONS DE L'OFFRE

INSTRUMENTS D'ÉCRITURE

Sérigraphie 1 couleur (pour les produits en métal, seule la gravure laser est disponible)

BRIQUETS

Impression 1 couleur

POSITION DE L'IMPRESSION

1 position standard

QUANTITÉ MAXIMALE

Quantité indiquée en bas de la colonne de la liste de prix.

POUR LES COMMANDES EN LIGNE

Le code promotionnel 900000480 doit être inclus dans le mot-clé.

PAYS ADMIS

Pays de l'UE, Royaume-Uni, Suisse et Norvège.

DÉTAILS SUPPLÉMENTAIRES DU PROGRAMME

Dans le cas où l'article commandé n'est plus disponible en stock, nous vous offrirons un article alternatif d'une valeur égale ou supérieure. Dans ce cas, le délai de fabrication sera calculé à partir du moment où le client accepte l'article alternatif et approuve le nouveau design.

CONDITIONS DE LA COMMANDE

L'approbation du design doit être reçue par BIC Graphic Europe avant 12:00 GMT+1, du lundi au vendredi.

Les fins de semaine et les jours fériés locaux d'Espagne ne sont pas considérés comme des jours ouvrables.

EXPÉDITION

BIC Graphic Europe ne peut garantir une date spécifique de livraison, seule la date d'expédition est garantie.

DIVERS

Modifications du design - veuillez prévoir un délai supplémentaire pour les ajustements de design. Les comptes dont le crédit est bloqué ne sont pas acceptés. Cette promotion n'est pas applicable aux commandes retardées par de mauvaises conditions atmosphériques, des catastrophes naturelles ou d'autres événements hors du contrôle raisonnable de BIC Graphic Europe.



SYMBLES ET ABRÉVIATIONS

SYMBLES DES TECHNIQUES D'IMPRESSION



PG Puffy glitter
Texture avec paillettes colorées.



P Puffy Printing
Une personnalisation soulignée par notre encre « Puffy », pour donner un effet de relief à votre logo.



BR BR
Finition brillante.



M Metallic Finish
Crée des effets métalliques sur les images ou l'arrière-plan.



H Holographic Finish
Crée des effets attractifs en or ou argent.



MT Matt
Finition mate.



UV UV
Finition extra brillante.



SA Sandy
Effet papier de verre, avec une texture granuleuse.



HS Hot Stamping
Graver en relief sensible au toucher.



Impression 360° degrés



Impression 360° degrés



Digital
Quadrchromie haute définition. à 360° degrés et sur toute la longueur du corps.



britePix™
Votre message peut maintenant être imprimé en quadrchromie et d'une excellente qualité image afin de produire une impression durable et persistante de votre logo.



britePix™ Texture
BritePix™ Texture apporte une nouvelle touche haut de gamme au concept britePix™. Désormais, vous pouvez non seulement voir tout en couleur, mais aussi le toucher !



britePix™ Digital
La solution pour une communication toute en couleur. Maintenant sur des corps en couleur.



britePix™ personalisation
Personnalisez chaque unité dans une seule et même commande.



SP Sérigraphie



LE Gravure laser



PD Tampographie



DG Quadrchromie



BP britePix™



3D 3D embossage

COULEURS D'ENCRE

- Noir
- Bleu Pastel
- Bleu clair
- Bleu foncé
- Rouge
- Orange
- Jaune
- Jaune Pastel
- Vert clair
- Vert Pastel
- Vert pomme
- Vert foncé
- Fluo
- Rose corail
- Rose
- Violet Pastel
- Violet

MODES D'ÉCRITURE



Bille | M Medium
F Fine



Porte-mine MP



Crayon PC



Stylo à bille roulante R



Marqueur HL



Embout caoutchouc SP



Feutre pointe fine FS
Ø 0,7mm



Gel G



Marqueur pointe ogive MK



Pointe résistante



Pas d'échardes en cas de bris



Facile à utiliser et à effacer



Écriture plus douce et foncée



Écriture plus douce et fluide



Résiste aux chocs



Ne sèche pas



Protecteur de mine



2 mines

AUTRES SYMBOLES



Nouveau



48-Heures
Service 48h disponible.



Mix&Match
Des centaines de couleurs de composants en stock pour la personnalisation complète des instruments d'écriture.



Couleurs personnalisées
Choisissez la couleur exacte pour des décorations les mieux adaptées à votre logo.



Fabriqué et imprimé dans les usines BIC



Fabriqué dans les usines BIC



Imprimé dans les usines BIC



Montage et impression dans les usines BIC



Qualité et sécurité approuvées



Pays d'origine



Fabriqué en France

ecolutions®



FSC
Produit fabriqué avec des matériaux respectant l'environnement, utilisant des matériaux renouvelables de conifères (polymères cellulosiques).



Emballages pharmaceutiques



Cageots de fruits et légumes



Réfrigérateurs et pots de yaourt



Canne à sucre



100% Recyclable
Tous les instruments d'écriture BIC®, dès qu'ils sont recollectés y emmenés aux points de collecte gérés par le programme de recyclage de la société Terracycle®, sont 100% recyclables. Pour plus d'informations: veuillez visiter le site de <https://www.terracycle.com>



Pièces automobiles en plastique



Recyclable



100% Électricité d'énergie renouvelable
L'usine BIC Graphic Europe s'alimente 100% d'électricité renouvelable. Ainsi les produits sont faits avec 100% d'électricité renouvelable.



Faible impact environnemental
Les produits sont fabriqués et imprimés dans des usines européennes où 100% de l'électricité utilisée provient de sources renouvelables.



Imprim'vert



Möbius Loop
Le produit contient des matériaux recyclés. Si vous voulez plus d'information sur notre BIC® Ecolutions® et son mode de fabrication, visitez bicgraphic.eu/ie/sustainable-development.html



Réduction virale 93% en 24h



Protection sur toute la surface du stylo



Protection à vie



Protection antibactérienne



Inhibition des champignons en 24h



Respectant les normes



EN 13869
Règlement de sécurité des enfants pour les briquets.



Certification ISO



ISO
Normes internationales de sécurité



Nombre d'allumages



QR code
Scannez le QR code et visionnez la vidéo.



Informations sur l'emballage

250 ± 3,5 KG

DIMENSIONS : Les dimensions publiées de tous les produits correspondent à la taille maximale, quelle que soit la position du dessin.

INFORMATIONS CONCERNANT LES FICHIERS

Veillez charger votre fichier sous l'un des formats suivants:

- Un fichier électronique avec le dessin graphique
- Et un fichier différent pour le texte. Pour un marquage au laser individuel, les textes devront être fournis uniquement sous format Excel® (.xls).

PROPRIÉTÉS DU MATÉRIEL GRAPHIQUE

Envoyez-nous votre matériel graphique dans un des types de fichiers suivants :

- JPG / 350 dpi non comprimé à la taille réelle de marquage (seulement images, sans texte)
- PDF / vectorisé
- Illustrator® CC / vectorisé
- Photoshop® CC / avec les calques
- Fichiers ZIP

Il est important que vous nous fassiez parvenir les informations dans l'un de ces formats afin de traiter au mieux votre commande et d'obtenir un résultat final optimal. Si la création du client ne rentre pas dans notre format, nous la modifierons en conséquence.

TYPE DE CARACTÈRES :

Tous les types de caractères doivent être convertis en image. Vérifiez les tailles minimales des types et les épaisseurs de trait. Veuillez contacter le service clientèle pour plus d'informations.

SPÉCIAL POUR LES INSTRUMENTS D'ÉCRITURE

SÉRIGRAPHIE

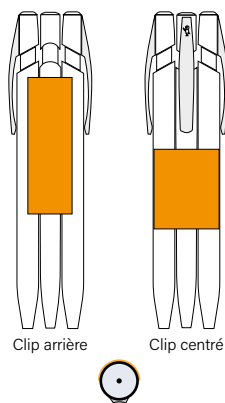

La zone d'impression disponible dépend de la technique d'impression requise.

SPÉCIAL POUR LES BRIQUETS (J25, J23, J26 ET J38)



Pour toute demande de couleur directe Pantone, nous pouvons proposer une impression avec une 5e couleur disponible dans ce catalogue, à un prix majoré. Pour plus d'informations sur la manière d'obtenir la couleur correspondante la plus proche pour des impressions sur différents produits de notre catalogue, veuillez contacter notre service client.

PARAMÈTRES TECHNIQUES POUR CHACUN DES TYPES D'IMPRESSION

	NUMÉRIQUE / TRANSFERT DIGITAL	
Texte positif minimum	4 pt (1.4 mm)	4 Point text
Texte négatif minimum	7 pt (2.4 mm)	7 Point text
Texte minimum pour les demi-tons	1.5 pt (0.5 mm)	7 Point text
Épaisseur minimale des lignes positives	0.25 pt (0.08 mm)	—————
Épaisseur minimale des lignes négatives	0.5 pt (0.17 mm)	—————
Épaisseur minimale des demi-teintes	0.5 pt (0.17 mm)	—————
Valeurs minimales des demi-teintes	C: 8% / M: 8% / Y: 12% / K: 8%	

	britePix™	
Texte positif minimum	6 pt (2.1 mm)	6 Point text
Texte négatif minimum	7 pt (2.4 mm)	7 Point text
Épaisseur minimale des lignes positives	0.4 pt (0.14 mm)	—————
Épaisseur minimale des lignes négatives	0.5 pt (0.17 mm)	—————
Épaisseur minimale des demi-teintes	1 pt (0.35 mm)	—————
Pourcentage de demi-teinte		

	SÉRIGRAPHIE		HOT STAMPING / EMBOSSEMENT		LASER	
Texte positif minimum	6 pt (2.1 mm)	6 Point text	10 pt (3.5 mm)	10 Point text	6 pt (2.1 mm)	6 Point text
Texte négatif minimum	9 pt (3.1 mm)	9 Point text	15 pt (5.25 mm)	15 Point	NON RECOMMANDÉ	
Épaisseur minimale des lignes positives	0.4 pt (0.14 mm)	—————	1.5 pt (0.5 mm)	—————	0.3 pt (0.1 mm)	—————
Épaisseur minimale des lignes négatives	0.5 pt (0.176 mm)	—————	2 pt (0.706 mm)	—————	0.5 pt (0.17 mm)	—————
Épaisseur minimale des demi-teintes	1.5 pt (0.5 mm)	—————	PAS POSSIBLE		PAS POSSIBLE	
Pourcentage de demi-teinte	50%	—————				

INSTRUMENTS D'ÉCRITURE BIC®

BIC® Style _____	38
BIC® Round Stic® _____	42
BIC® Round Stic® BGuard™ antibactérien _____	48
BIC® M10® Clic _____	50
BIC® Media Clic _____	52
BIC® Media Clic Grip _____	58
BIC® Media Clic BGuard™ antibactérien _____	63
BIC® Media Clic BGuard™ antimicrobial Ecolutions® _____	66
BIC® Media Clic Bio-Based Ecolutions® _____	68
BIC® Media Clic Bio-Based BGuard™ antibactérien _____	71
BIC® Media Clic Shine _____	73
BIC® Media Clic Glacé _____	74
BIC® Clic Stic _____	76
BIC® Clic Stic BGuard™ antibactérien _____	84
BIC® Clic Stic Stylus BGuard™ antibactérien _____	86
BIC® Super Clip _____	88
BIC® Super Clip BGuard™ antibactérien _____	94
BIC® Super Clip Advance _____	96
BIC® Super Clip Glacé _____	100
BIC® Super Clip Glacé Advance _____	100
BIC® Super Clip Soft _____	102
BIC® Super Clip Soft Advance _____	102
BIC® Super Clip Origin _____	104
BIC® Wide Body™ _____	106
BIC® Wide Body™ BGuard™ antibactérien _____	112
BIC® 4 Couleurs® _____	114
BIC® 4 Couleurs® Soft _____	118
BIC® 4 Couleurs® Wood Style _____	120
BIC® 4 Couleurs® Sun _____	122
BIC® 4 Couleurs® Fashion _____	124
BIC® 4 Couleurs® Shine _____	126
BIC® 4 Couleurs® Glacé _____	128
BIC® 4 Couleurs® Fine _____	130
BIC® 4 Couleurs® Fluo _____	131
BIC® 4 Couleurs® 3+1 ^{HB} _____	132
BIC® Metal Pro _____	134
BIC® Cristal® Re'New™ _____	138
BIC® Grip Roller _____	142
BIC® XS Finestyle _____	146
BIC® Intensity® Gel Clic _____	148
BIC® Brite Liner® Grip _____	152
BIC® Velleda® White Board Marker Fine _____	154
BIC® Velleda® White Board Marker Grip _____	155
BIC® Mark-It Permanent Marker _____	156
BIC® Permanent Marker Ecolutions® _____	157
BIC® Matic® _____	160
BIC® Evolution® Ecolutions® _____	164
Sprout™ Crayon Graphite _____	168

AUTRES INSTRUMENTS D'ÉCRITURE

Basic Pen _____	172
Click Pen _____	174
Striped Grip Pen _____	176
Sleek Stylus Pen _____	178

CARNETS

Rocketbook® Core Executive A5 _____	184
Rocketbook® Fusion Executive A5 _____	186
Rocketbook® Core Mini A6 _____	188

BRIQUETS ET ÉTUIS BIC®

BIC® J25 Briquet _____	196
BIC® J23 Briquet _____	200
BIC® J26 Briquet _____	204
BIC® J38 Briquet _____	208
BIC® Styl'it Luxury Étui _____	212
BIC® Aluminium Flat Étui _____	214
BIC® Clip Étui _____	215
BIC® 3D Étui _____	216
BIC® Cendrier de Poche _____	218

EMBALLAGES BIC®

Emballages BIC® Ecolutions® _____	222
Emballages BIC® _____	224

01 Blanc	1E Blanc recyclé	57 Blanc opaque	3C Blanc Bio	01BIO Blanc Bio	1T Blanc poli	51 Transparent	69 Blanc givré	2E Blanc givré recyclé	1R Blanc clair	
8D Jaune pastel	8G Jaune léger	12 Jaune	12W Jaune bois	8T Jaune polished	63 Jaune givré	6AW Bois naturel	012BIO Jaune Bio	4D Jaune clair	6F Marron clair	07 Naturel
26 Or	76 Or glacé	1G Orange acide	10 Orange	6P Orange polished	90 Orange pastel	71 Orange givré	92 Orange Clair			
03 Rouge	03G Rouge glacé	03F Rouge doux	3T Rouge polished	8E Rouge recyclé	87 Rouge clair	03BIO Rouge Bio	66 Rouge givré	08 Bordeaux		
14 Rose	5C Pétillant rose	6T Rose polished	1P Rose fluo	014G Rose glacé	07 Rose or	11 Rose				
84 Pourpre pastel	13 Lilas	39 Pourpre givré	7G Violet métallisé	2D Pourpre	93 Pourpre foncé clair	9T Pourpre poli				
8C Citron vert	68 Vert givré	6C Vert herbe	88 Vert clair	59 Vert pomme	5P Vert polished	82 Vert foncé glacé	72 Vert clair (clear)	5G Vert clair (opaque)	05G Vert glacé	
5T Vert polished	05 Vert	05W Vert bois	20 Vert foncé	7E Vert foncé recyclé	88 Vert foncé clair	05BIO Vert Bio	3B Vert kaki givré			
83 Bleu pastel	3D Bleu Caraïbes	4T Bleu Caraïbes polished	86 Bleu clair	67 Bleu glacé	24 Bleu clair	04BIO Bleu Bio	04 Bleu	04G Bleu glacé	40 Bleu foncé givré	
34 Bleu métallisé	89 Bleu marine clair	25 Bleu foncé	07 Bleu marine	07F Bleu marine recyclé	10E Bleu marine recyclé	7T Bleu marine polished				
35 Chrome	47 Argent	47G Argent glacé	75 Argent métallisé	18 Métal	06 Gris clair	27 Gris foncé	8L Gris polished	8H Gris foncé givré	7A Gris Ombre	
02BIO Noir Bio	02W Noir bois	02F Noir doux	2T Noir polished	02 Noir	3E Noir recyclé	2N Noir mat				

